

# SONY



## PlayStation®2

### Instruction Manual

Thank you for purchasing the PlayStation®2 computer entertainment system.  
 You can play PlayStation®2 format CD-ROM and DVD-ROM discs, PlayStation® format CD-ROM discs, audio CDs, and DVD video and DVD-RW(VR mode) discs with this system.  
 Before operating this console, please read this instruction manual carefully and retain it for future reference.

### Mode d'emploi

Nous vous remercions d'avoir fait l'acquisition du système de loisir interactif PlayStation®2.  
 Avec ce système, vous pouvez lire des disques CD-ROM et DVD-ROM au format PlayStation®2, des CD-ROM au format PlayStation®, des CD audio et des disques DVD vidéo et DVD-RW(mode VR).  
 Avant d'utiliser cette console, lisez attentivement ce mode d'emploi et conservez-le pour pouvoir vous y reporter ultérieurement.

### Manual de Instrucciones

Le agradecemos la adquisición del sistema de entretenimiento informático PlayStation®2.  
 Con este sistema, puede reproducir discos DVD-ROM y CD-ROM de formato PlayStation®2, discos CD-ROM de formato PlayStation®, discos de vídeo DVD y DVD-RW(modos VR), y CD audio.  
 Antes de emplear la consola, lea este manual de instrucciones detenidamente y consérvelo para consultarlo en el futuro.

### Bedienungsanleitung

Vielen Dank, dass Sie sich für das PlayStation®2 Computer-Entertainment-System entschieden haben. Mit diesem System können Sie CD-ROMs und DVD-ROMs im PlayStation®2-Format, CD-ROMs im PlayStation®-Format, Audio-CDs, DVD-Videos und DVD-RWs (VR-Modus) abspielen. Lesen Sie diese Bedienungsanleitung vor Inbetriebnahme der Konsole bitte genau durch und bewahren Sie sie zum späteren Nachschlagen sorgfältig auf.



## SCPH-50004 SS

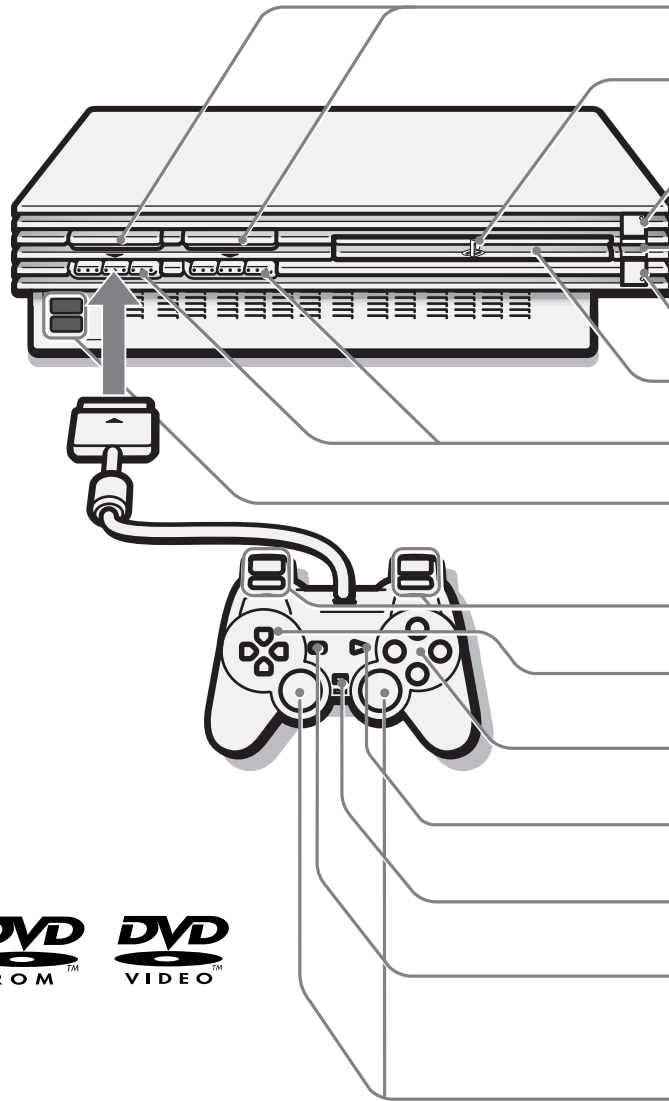

GB English → P.2	FR Français → P.30	ES Español → P.58	DE Deutsch → S. 86
<b>MEMORY CARD slots</b>	<b>Fentes pour MEMORY CARD (carte mémoire)</b>	<b>Ranuras para MEMORY CARD (tarjeta de memoria)</b>	<b>MEMORY CARD-Steckplätze</b>
<b>"PS" product family logo</b>	<b>Logo de la gamme de produits "PS"</b>	<b>Logotipo de la familia de "PS" productos</b>	<b>"PS"-Produkt-familienlogo</b>
<b>⏻ (standby)/RESET button and indicator</b>	<b>Bouton ⏻ (veille)/RESET et indicateur ⏻</b>	<b>Botón ⏻ (espera)/RESET (reinicio) e indicador ⏻</b>	<b>⏻ (Standby)/RESET-Taste und ⏻-Kontroll-Leuchte</b>
<b>IR receiver</b>	<b>Récepteur infrarouge</b>	<b>Receptor infrarrojo</b>	<b>Infrarot-Empfänger</b>
<b>⏏ (open) button and ⏏ indicator</b>	<b>Bouton ⏏ (ouvrir) et indicateur ⏏</b>	<b>Botón ⏏ (abrir) e indicador ⏏</b>	<b>⏏ (Eject)-Taste und ⏏-Kontroll-Leuchte</b>
<b>Disc tray</b>	<b>Compartment à disque</b>	<b>Bandeja del disco</b>	<b>DVD/CD-Lade</b>
<b>Controller ports</b>	<b>Ports de manette</b>	<b>Puertos de mando</b>	<b>Controller-Anschlüsse</b>
<b>⏏ USB connectors</b>	<b>Connecteurs ⏏ USB</b>	<b>Conectores ⏏ USB</b>	<b>⏏ USB-Anschlüsse</b>
<b>L2 button, R2 button, L1 button, R1 button</b>	<b>Touche L2, touche R2, touche L1, touche R1</b>	<b>Botón L2, botón R2, botón L1, botón R1</b>	<b>L2-Taste, R2-Taste, L1-Taste, R1-Taste</b>
<b>Directional buttons</b>	<b>Touches directionnelles</b>	<b>Botones de dirección</b>	<b>Richtungstasten</b>
<b>△ button, ○ button, × button, □ button</b>	<b>Touche △, touche ○, touche ×, touche □</b>	<b>Botón △, botón ○, botón ×, botón □</b>	<b>△-Taste, ○-Taste, ×-Taste, □-Taste</b>
<b>START button</b>	<b>Touche START (de mise en marche)</b>	<b>Botón START (inicio)</b>	<b>START-Taste</b>
<b>ANALOG mode button</b>	<b>Touche de mode ANALOG (analogique)</b>	<b>Botón modo ANALOG (analógico)</b>	<b>ANALOG-Modustaste</b>
<b>SELECT button</b>	<b>Touche SELECT (de sélection)</b>	<b>Botón SELECT (selección)</b>	<b>SELECT-Taste</b>
<b>Left analog stick, right analog stick, L3 button, R3 button</b>	<b>Joystick analogique gauche, joystick analogique droit, touche L3, touche R3</b>	<b>Joystick analógico izquierdo, joystick analógico derecho, botón L3, botón R3</b>	<b>Linker Analog-Stick, rechter Analog-Stick, L3-Taste, R3-Taste</b>



# WARNING

To prevent fire or shock hazard, do not expose the console to rain or moisture.

To prevent fire or shock hazard, do not place a container filled with liquids on top of the console.

To avoid electrical shock, do not open the cabinet. Refer servicing to qualified personnel only.

## Caution

The use of optical instruments with this product will increase eye hazard. As the laser beam used in this unit is harmful to eyes, do not attempt to disassemble the cabinet. Refer servicing to qualified personnel only.

## Read carefully before operating your PlayStation®2 console

A few people may experience epileptic seizures when viewing flashing lights or patterns in our daily environment. These persons may experience seizures while watching TV or playing video games, including DVD videos or games played on the PlayStation®2 console. Players who have not had any seizures may nonetheless have an undetected epileptic condition. Consult your physician before operating the PlayStation®2 console if you have an epileptic condition or experience any of the following symptoms while watching TV programs or playing video games: altered vision, muscle twitching, other involuntary movements, loss of awareness of your surroundings, mental confusion, and/or convulsions.

CLASS 1 LASER PRODUCT  
LASER KLASSE 1  
LUOKAN 1 LASERLAITE  
KLASS 1 LASERAPPARAT

This appliance is classified as a CLASS 1 LASER product.



This label is located on the protective housing of the CD/DVD unit inside the enclosure.

## NOTICE FOR THE CUSTOMERS IN THE UNITED KINGDOM

A moulded plug complying with BS1363 is fitted to this equipment for your safety and convenience.

Should the fuse in the plug supplied need to be replaced, a 5 AMP fuse approved by ASTA or BSI to BS1362, (i.e., marked with ⚡ or ⚡ mark) must be used.

If the plug supplied with this equipment has a detachable fuse cover, be sure to attach the fuse cover after you change the fuse. Never use the plug without the fuse cover. If you should lose the fuse cover, please contact the appropriate PlayStation® customer service helpline which can be found within every PlayStation® and PlayStation®2 format software manual.

A limited number of PlayStation® format software titles may not play or play differently on the PlayStation®2 computer entertainment system. This is primarily due to design variations in PlayStation® format software. For further information on individual software titles, please contact the appropriate PlayStation® customer service helpline which can be found within every PlayStation® and PlayStation®2 format software manual.

# Precautions

## Do not expose the console to cigarette smoke or dust

When setting up the console, avoid places subject to excessive cigarette smoke or dust. Cigarette smoke residue or dust build-up on internal components such as the lens, may cause the console to malfunction.

## Disc handling

- Do not leave discs near a heat source, in direct sunlight, or in high humidity.
- Store discs in their cases when they are not being used. Stacking discs or standing them at an angle without putting them in their cases can cause the discs to warp.
- Do not touch the disc surface when handling a disc; hold it by the edges.
- Do not stick paper or tape onto the disc.
- Do not write on the disc with a marker, etc.
- Fingerprints, dust, dirt or scratches on the disc can distort the picture or reduce sound quality. Always handle carefully and make sure discs are clean before use.
- Clean discs using a soft cloth, lightly wiping from the centre outwards.
- Do not use solvents such as benzene, commercially available cleaners not intended for CD use or anti-static spray intended for vinyl LPs since these can damage the disc.

## Do not touch the console connectors

Do not touch the metal parts or insert foreign objects into the console connectors.

To help protect the expansion bus connector within the EXPANSION BAY, keep the EXPANSION BAY cover in place on the console rear when the bay is not in use.

## Do not place the console in an unusually hot location

Do not leave the console in a car with its windows closed (particularly in summer) as this may warp the exterior of the console or cause the console to malfunction.

## Moisture condensation

If the console or the disc is brought directly from a cold location to a warm one, moisture may condense on the lens inside the console or on the disc. Should this occur, the console may not operate properly. In this case, remove the disc and do not put the disc back in until the moisture evaporates. (This could take several hours.) If the console still does not operate properly, please contact the appropriate PlayStation® customer service helpline which can be found within every PlayStation® and PlayStation®2 format software manual.

## Do not subject the console to violent physical shock

Do not throw or drop the console or its accessories, and do not knock the console or its accessories against other objects. When carrying the console, do not subject it to any type of violent physical shock. This may damage the disc or cause the console to malfunction.

## Avoid damaging the exterior of the console

Do not apply any solvents, and do not place any rubber or vinyl materials on the surface of the console for an extended period of time. Doing so may damage the plastic surface or cause the paint to peel off.

## Cleaning the exterior of the console

When cleaning the exterior of the console, be sure to turn the power off with the MAIN POWER switch on the back of the console and disconnect the AC power plug from the electrical socket.





- If the exterior of the console becomes dirty, soak a soft cloth in a mild detergent solution diluted with water, tightly squeeze the cloth to remove the excess liquid, wipe the affected area of the exterior and finish by wiping with a dry cloth.
- Do not use benzene or paint thinner to clean the exterior of the console since these may damage the surface or cause the paint to peel off. When using a chemically-treated dust cloth, follow the usage instructions supplied with it.
- Dust can accumulate in both the front and rear vents of the console. Check the vents from time to time and remove any accumulated dust with a handheld or low powered vacuum cleaner.



## Never disassemble the console

- Use your PlayStation®2 computer entertainment system according to the instructions in this manual. No authorisation for the analysis or modification of the PlayStation®2 console, nor the analysis and use of its circuit configurations, is given.
- There are no user-serviceable components inside the PlayStation®2 console. Disassembling it will void the guarantee. Additionally, there is a risk of exposure to (laser) radiation as well as to electrical shock hazards.

## Notes on safety when using the Analog Controller (DUALSHOCK®2)

- Stop using the console immediately if you begin to feel tired or if you experience discomfort or pain in your hands or arms while operating the Analog Controller (DUALSHOCK®2). If the condition persists, consult a doctor.
- The Analog Controller (DUALSHOCK®2) is intended for use with the hands only. Do not bring it into close contact with your head, face or the bones of any other part of the body.
- The vibration function of the Analog Controller (DUALSHOCK®2) can aggravate injuries. Do not use the vibration function if you have any ailment or injury to the bones, joints or muscles of your hands or arms. Note that some PlayStation®2 and PlayStation® format software titles set the vibration function to "On" by default. In most cases, the vibration function can be set to "Off" in the options menu of the software. Do not play such titles using the Analog Controller (DUALSHOCK®2) unless you have set the vibration function to "Off".
- Avoid prolonged use of the Analog Controller (DUALSHOCK®2). Take a break at about 30 minute intervals.
- \* These notes also apply to the Analog Controller (DUALSHOCK®).

	PlayStation®2 format DVD-ROM	PlayStation®2 format CD-ROM	PlayStation® format CD-ROM
Disc logo	“  ”, PlayStation®2 logo and  designation	“  ”, PlayStation®2 logo and  designation	PlayStation® logo and  designation
Disc colour	Silver	Blue	Black
Contents	Audio and video		
Disc size	12 cm		

	Audio CDs		DVD videos* <sup>3</sup>		DVD-RW (VR mode)	
Disc logo						
Contents	Audio		Audio and video		Audio and video	
Disc size	12 cm	8 cm* <sup>1</sup>	12 cm	8 cm* <sup>2</sup>	12 cm	8 cm* <sup>2</sup>



The “DVD VIDEO” and “DVD-RW” logos are trademarks.

\*1 When you position the console vertically and play an 8 cm audio CD, use an optional adaptor.

\*2 When playing an 8 cm DVD video or DVD-RW disc, always place the console in the horizontal position.

\*3 The terms “DVD” and “DVD video” are used to refer to DVD-R, DVD+R and DVD+RW discs as well as DVD-RW discs recorded in Video mode throughout this instruction manual.

## DVD video systems and regional restrictions

- This console conforms to the PAL broadcast standard. You cannot play discs recorded for other broadcast standards (such as NTSC) on this console (unless the NTSC disc displays the  label and an NTSC compatible TV is used).
- Some DVD videos are marked with region numbers such as . The number contained within the symbol represents the region number of DVD players on which the disc can be played. DVD videos that do not bear this symbol, or that do not display the number 2 cannot be played on your console.
- DVDs with the  label can also be played on this console.  
If you attempt to play any other DVDs, a message stating “This disc cannot be played due to regional restrictions.” will appear on the screen.
- Some DVDs that have no region code markings may still be subject to area restrictions and may not be playable on the console.

## Notes on the playback of DVD-R/DVD-RW/DVD+R/DVD+RW discs\*

- Some discs recorded using DVD-R/DVD-RW/DVD+R/DVD+RW devices may not be playable due to scratches, dirt, dust, fingerprints or problems encountered during recording, or due to the state of the disc when the recording was made. Only discs that have been finalized (a process that concludes recording) after recording are playable.
- Video recorded on CPRM (Content Protection for Recordable Media) compatible DVD-RW discs using the copy-once capability, will not play that section of video, and the message “Playback is restricted. Cannot play.” will be displayed. For details, refer to the instructions supplied with the DVD recording device. (CPRM is a copy protection system with scramble capability for recorded “copy-once” broadcast programs.)

\*For details on each type of DVD media, refer to the Glossary on pages 28-29 of this instruction manual.

## Irregularly-shaped discs

Do not use irregularly-shaped CDs or DVDs (for example, heart- or star-shaped discs) as they may cause the console to malfunction.

### Note on playback operations of DVDs

This console plays DVD video as originally designed by the software producers. Some of the playback features of this console may not have been incorporated into the DVD video design. As a result, some playback features may not be available with certain DVD videos. Please refer to the instructions supplied with your DVD video for details.

 Getting started	<b>WARNING</b>	<b>2</b>
	<b>Precautions</b>	<b>2</b>
	<b>Discs that can be played on PlayStation®2</b>	<b>3</b>
 Connection	<b>Checking the package contents</b>	<b>4</b>
	<b>Positioning the console</b>	<b>4</b>
	<b>Connecting your PlayStation®2 to a TV set</b>	<b>5</b>
	<b>Connecting digital audio equipment</b>	<b>7</b>
	<b>Connecting other digital equipment</b>	<b>7</b>
	<b>Using the main menu</b>	<b>8</b>
 Game / Audio CD	<b>Playing a game</b>	<b>10</b>
	<b>Using Memory Cards</b>	<b>12</b>
	<b>Playing an audio CD</b>	<b>12</b>
	<b>Playing a DVD video</b>	<b>14</b>
 DVD video	<b>Settings and adjustments for the DVD player</b>	<b>19</b>
	<b>Troubleshooting</b>	<b>26</b>
 Additional information	<b>Specifications</b>	<b>28</b>
	<b>Glossary</b>	<b>28</b>
	<b>GUARANTEE</b>	<b>29</b>

## Checking the package contents



Check that you have the following items:

- PlayStation®2 console (1)

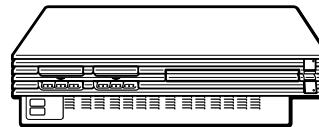

- Analog Controller (DUALSHOCK®2) (2)

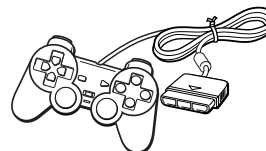

- Instruction manual (1)

- AC power cord (1)

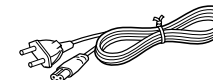

- Euro-AV connector plug (1)

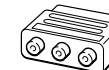

- AV Cable (integrated audio/video) (1)

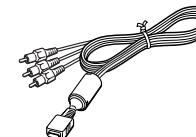

If any items are missing, please contact the appropriate PlayStation® customer service helpline which can be found within every PlayStation® and PlayStation®2 format software manual.

## Positioning the console

You can position the console either horizontally or vertically.

When positioning the console vertically, use the SCPH-10040 E/SCPH-10040 ESS Vertical Stand (for PlayStation®2) (sold separately).

When positioning the console horizontally, you can use the SCPH-10110 E Horizontal Stand (for PlayStation®2) (sold separately).

### Notes

- Do not place the console in a position other than a horizontal or vertical one, as doing so may damage it.
- Do not change the position of the console while it is in operation. Doing so may damage the disc or cause the console to malfunction.

### The "PS" product family logo on the disc tray

The "PS" product family logo on the disc tray can be rotated to match the horizontal or vertical positioning of the console.

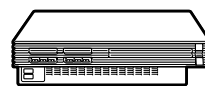

Horizontal positioning

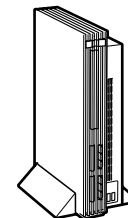

Vertical positioning

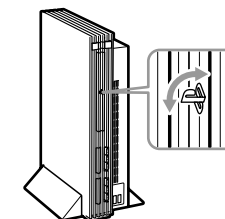

Logo adjustment

You can connect the PlayStation®2 console to most TVs or VCRs using the supplied AV Cable (integrated audio/video) as described below. The console can also be connected to other types of TVs using specialized cables and adaptors, which are sold separately. For details, see the following sections:

- Connecting to a TV with an S VIDEO input connector (this page)
- Connecting to a TV with an aerial input (this page)
- Connecting to a TV with a Euro-AV connector using the Euro-AV connector plug (next page)
- Connecting to a TV with a Euro-AV connector using the Euro-AV Cable (next page)
- Connecting to a TV with component video input connectors (next page)

The instructions in the above sections assume audio output through TV speakers.

**Caution**  
For safety reasons, turn off the console and remove the power plug from the electrical outlet before making or adjusting connections.

## Connecting to a TV with audio/video input

Connect your PlayStation®2 console to the TV using the supplied AV Cable (integrated audio/video). When connecting the cords, be sure to match the colour-coded cords to the appropriate jacks on the equipment: yellow (video) to yellow, red (right audio) to red and white (left audio) to white.

### After connecting

Set your TV to the appropriate video input mode. Refer to the instruction manual supplied with your TV for details.

### When connecting to a wide-screen TV (16:9 aspect ratio)

Set "Screen Size" in the System Configuration menu to "16:9." For details on the System Configuration menu, see pages 8-9.

### If your TV is monaural

Do not connect the red plug. If you want to hear both left and right sounds from a monaural TV, use a commercially available dual phono to single phono (stereo to monaural) type audio cable (sold separately).

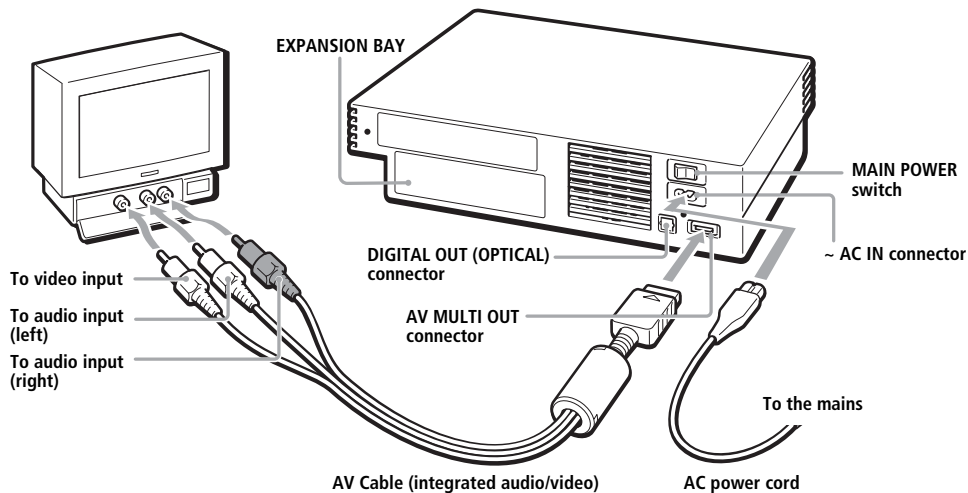

## Connecting to a VCR

Connect your PlayStation®2 console to your VCR using the supplied AV Cable (integrated audio/video) matching the plug colours to the jacks on the VCR.

If your VCR is monaural, do not connect the red plug.

However, when playing a DVD video, do not connect the console to a VCR. If you do, picture quality may be reduced. Connect the console directly to the TV.

### After connecting

Set your TV and VCR adjustments appropriately. Refer to the instruction manuals supplied with your TV and VCR for details.

### When playing a DVD video

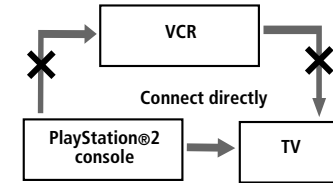

## Connecting to a TV with an S VIDEO input connector

Connect your PlayStation®2 console to the S VIDEO input connector on the TV using the SCPH-10060 E S VIDEO Cable (sold separately) for a higher quality picture than that using an AV Cable (integrated audio/video).

### After connecting

Set your TV to the appropriate video input mode (such as "S VIDEO").

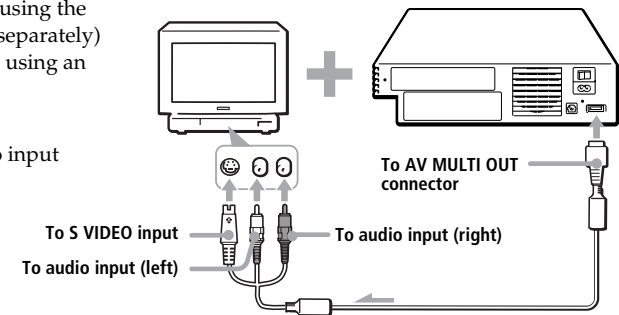

## Connecting to a TV with an aerial input

Connect your PlayStation®2 console to the aerial input on the TV using the SCPH-10072 B RFU Adaptor (sold separately). In this case, the sound is monaural.

### After connecting

Tune your TV to frequency 36.

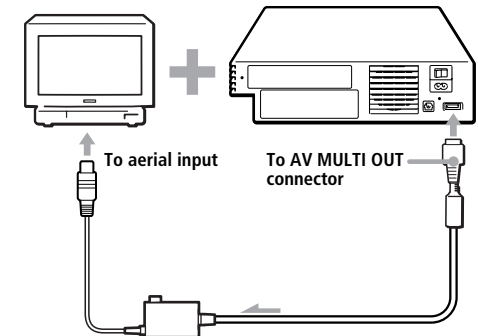

## Connecting to a TV with a Euro-AV connector using the Euro-AV connector plug

Connect your PlayStation®2 console to the Euro-AV connector (SCART) on the TV using the Euro-AV connector plug and AV Cable (integrated audio/video), making sure you match the colour-coded plugs of the AV Cable to the matching jacks of the connector plug.

### After connecting

Set your TV to the appropriate video input mode. Refer to the instruction manual supplied with your TV for details.

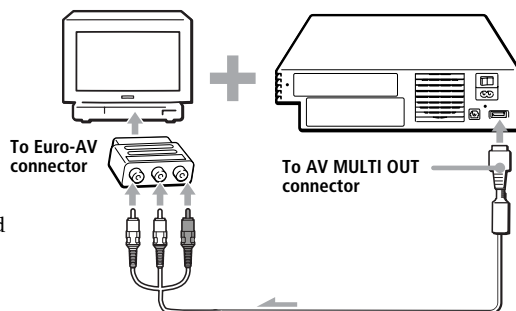

## Connecting to a TV with a Euro-AV connector using the Euro-AV Cable

You can improve picture quality by using the Euro-AV Cable SCPH-10142 (sold separately). Connect your PlayStation®2 console to the Euro-AV connector on the TV.

### After connecting

Set your TV to the appropriate video input mode. Refer to the instruction manual supplied with your TV for details.

### Note

Euro-AV Cable supports the video output of PlayStation®2 and PlayStation® format software only.

### Important!

When viewing DVD videos on your PlayStation®2, use another cable which supports PlayStation®2 format video output, for example AV Cable (integrated audio/video), RFU Adaptor or S VIDEO Cable.

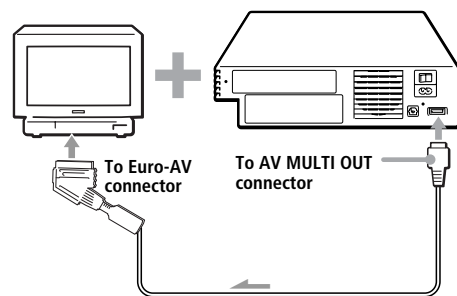

## Connecting to a TV with component video input connectors

If your monitor or projector has component video input connectors (Y, CB/PB, CR/PR), connect your PlayStation®2 console using the SCPH-10100 E Component AV Cable (for PlayStation®2) (sold separately). This will provide the best picture.

### Before connecting

If you connect your PlayStation®2 console to a television using the Component AV Cable without first setting the "Component Video Out" option under the System Configuration menu to "Y Cb/Pb Cr/Pr," the TV screen might not display properly. Before connecting your console with the Component AV Cable, first use the supplied AV Cable (integrated audio/video) and make sure that the "Component Video Out" option is set to "Y Cb/Pb Cr/Pr."

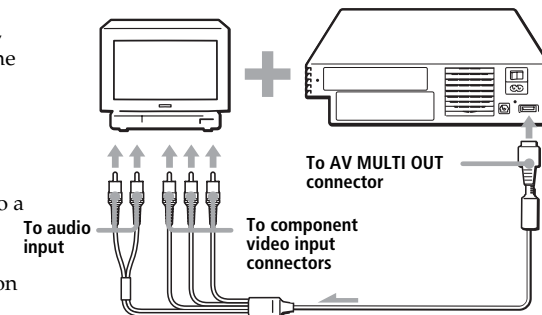

### Static image caution

Static, non-moving images, such as DVD menus, configuration displays or paused images may leave a faint image permanently on the TV screen if left on for extended periods of time. Projection TVs except those of LCD screen types are more susceptible to this than other types of displays. Do not operate the console in such a manner that this could occur. Refer to the instruction manual supplied with your TV for details.

### Note about bouncing effect

Some TVs or monitors may experience a bouncing effect in their pictures when using the PlayStation®2 console. There is nothing wrong with the PlayStation®2 console or the way it is manufactured. The problem technically lies within the television. If you encounter such a problem with your television/monitor, please contact the appropriate PlayStation® customer service helpline which can be found within every PlayStation® and PlayStation®2 format software manual.



This section explains how to connect your PlayStation®2 console to audio equipment with digital connectors (such as Dolby Digital optical (AC-3) output). Using digital receivers and amplifiers, you can enjoy features such as multi-channel sound and surround sound.

## Connecting to a receiver or amplifier, "MD (Minidisc)" deck or "DAT (Digital Audio Tape)" deck with a digital connector

Use a commercially available optical digital cable (sold separately) and set "DIGITAL OUT (OPTICAL)" in the System Configuration menu to "On" (the default setting).

For details on the System Configuration menu, see pages 8-9.

PlayStation®2 console rear

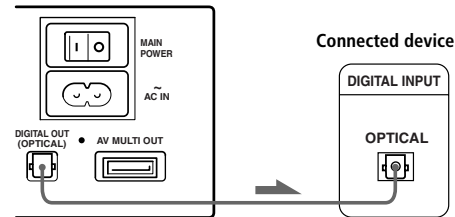

### Notes

- Refer also to the instructions supplied with the device to be connected.
- You cannot directly make digital audio recordings of discs recorded in Dolby Digital, DTS or MPEG AUDIO format using an MD or a DAT deck.

## Connecting to an audio device with a built-in DTS\*1, Dolby Digital\*2 or MPEG decoder

By connecting to an audio device with a built-in DTS, Dolby Digital or MPEG decoder (sold separately), you can play back sound recorded in Dolby Digital (AC-3), DTS or MPEG AUDIO format to reproduce the effect of listening in a movie theatre or concert hall.

Connect the device through the DIGITAL OUT (OPTICAL) connector using an optical digital cable (sold separately).

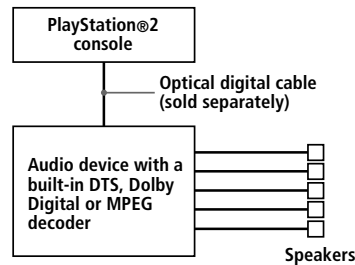

### Settings for the DVD player on your PlayStation®2 console

You may need to adjust settings for the DVD player depending on the device to be connected.

For details on using the Setup display, see pages 20-25.

- **When you connect an audio device with a built-in DTS decoder**  
Set "DIGITAL OUT (OPTICAL)" to "On" and then set "DTS" to "On" in the "Audio Setup" display.
- **When you connect an audio device with a built-in Dolby Digital decoder**  
Set "DIGITAL OUT (OPTICAL)" to "On" and then set "Dolby Digital" to "On" in the "Audio Setup" display.
- **When you connect an audio device with a built-in MPEG decoder**  
Set "DIGITAL OUT (OPTICAL)" to "On" and then set "MPEG" to "On" in the "Audio Setup" display.

### Note

Refer to the operating and setup instructions for the audio device to be connected.

\*1 "DTS" and "DTS Digital Out" are trademarks of Digital Theater Systems, Inc.

\*2 Manufactured under license from Dolby Laboratories. "Dolby" and the double-D symbol are trademarks of Dolby Laboratories. Confidential unpublished works. © 1992-1997 Dolby Laboratories. All rights reserved.

## Connecting a device using the Universal Serial Bus (USB) interface

The two USB connectors on the front of the console can be used to connect USB-compatible devices. Also refer to the instructions supplied with the device to be connected.

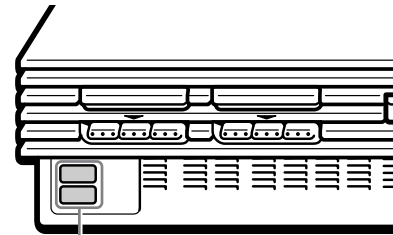

USB connectors

### Note

Not all USB-compatible products work with the PlayStation®2 console. See the appropriate USB-compatible product's user manual for more information.

When you turn on the console for the first time you will be prompted to adjust basic language and time settings. These settings can be changed later through the System Configuration menu. For details, see -“Using the System Configuration menu” (pages 8-9). After setup, the main menu is displayed whenever you turn on the console without a disc inserted.

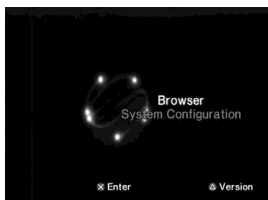

You can move to the Browser screen or the System Configuration menu from the main menu.

## Using the Browser screen

You can do the following operations using the Browser screen:

- Check/copy/delete game data on a Memory Card (8MB) (for PlayStation®2) or Memory Card
- Start PlayStation® or PlayStation®2 format software
- Play an audio CD
- Play a DVD video

Select “Browser” using the directional buttons and press the X button.

The Browser screen is displayed. The Memory Card (8MB) (for PlayStation®2), Memory Card or disc inserted in the console are displayed as icons.

## Checking/copying/deleting data

You can copy data from one Memory Card (8MB) (for PlayStation®2) or Memory Card to another or delete data you no longer wish to keep. You cannot, however, copy data of the PlayStation®2 format software to an SCPH-1020 EHI Memory Card. Insert the Memory Card (8MB) (for PlayStation®2) or Memory Card in advance.

- 1 Select the icon of the Memory Card (8MB) (for PlayStation®2) or Memory Card where the data you want to check/copy/delete is saved, and then press the X button.

- 2 Check/copy/delete data according to the instructions on the screen.

### Note

While copying or deleting data, do not remove the Memory Card (8MB) (for PlayStation®2) or Memory Card.

## Using the System Configuration menu

Using the System Configuration menu, you can change or update your system settings for your PlayStation®2 console.

Changes to these settings are saved and remain in effect even after you turn off the console. The default settings are underlined.

- 1 Select “System Configuration” using the directional buttons and press the X button.

The System Configuration menu is displayed.

- 2 Select the item you want using the directional buttons and press the X button.

### ■ Clock Adjustment

Sets the clock.

- 1 Use the directional buttons to set the day and then press the right directional button.

Use the same method to set the month, year, hour, minute and second. To return to the previous menu, press the left directional button.

- 2 Press the X button to start the clock.

### Select optional settings for the clock

Select “Clock Adjustment” using the directional buttons and press the Δ button. You can set the following optional items.

#### Time Format

- 24 hour clock
- 12 hour clock

#### Date Format

- DD/MM/YYYY
- YYYY/MM/DD
- MM/DD/YYYY

#### Time Zone

Select the appropriate time zone.

#### Daylight Savings Time (Summer Time)

Set this item to “Daylight Savings Time (Summer Time)” when the daylight savings time is in effect.

- Standard (Winter Time)
- Daylight Savings (Summer Time)

### ■ Screen Size

Selects the display mode according to the TV to be connected.

- 4:3: Select this when you connect a standard TV to the console.
- Full: Select this when you connect a standard TV to the console. The black margins on the upper and lower portions of the screen are cut off.
- 16:9: Select this when you connect a wide-screen TV, or a TV that displays in wide mode to the console.

### ■ DIGITAL OUT (OPTICAL)

Selects whether to output signal through the DIGITAL OUT (OPTICAL) connector.

- On: Select this when you connect with an optical digital cable (sold separately). Normally select this option.
- Off: Select this when you do not want sound signal to be output via the DIGITAL OUT (OPTICAL) connector.

### ■ Component Video Out

If your TV, monitor or projector has an RGB input connector or component video input connectors (Y, C<sub>B</sub>/P<sub>B</sub>, C<sub>R</sub>/P<sub>R</sub>) that conform to the output signals of the console, set this item.

When connecting the console using the supplied AV Cable (integrated audio/video) or S VIDEO Cable (sold separately), you do not need to set this item.

- Y C<sub>B</sub>/P<sub>B</sub> C<sub>R</sub>/P<sub>R</sub>: Select this when you connect the console to the component video input connectors on your TV.
- RGB: Select this when you connect the console to the RGB input connector on your TV.

### Note

You can output PlayStation® and PlayStation®2 format software in either RGB or Y C<sub>B</sub>/P<sub>B</sub> C<sub>R</sub>/P<sub>R</sub> format. However, the PlayStation®2 console has been designed to override the “Component Video Out” setting in the System Configuration menu and output all DVD video software in Y C<sub>B</sub>/P<sub>B</sub> C<sub>R</sub>/P<sub>R</sub>.

The colour is disturbed when you set this item to “RGB” and play the DVD.

### ■ Remote Control

Set this option when using the DVD Remote Control (for PlayStation®2) which is sold separately.

- Gameplay Function On: Select this when operating PlayStation® or PlayStation®2 format software using the DVD Remote Control.
- Gameplay Function Off: Select this when not operating PlayStation® or PlayStation®2 format software using the DVD Remote Control.

### Notes

- When Remote Control is set to “Gameplay Function On”, some PlayStation®2 or PlayStation® format software may stop operating normally when a controller is removed from controller port 1. Set to “Gameplay Function Off” if this happens.
- Operation using the DVD Remote Control buttons may not work in some cases. Also, the DVD Remote Control will not work when you press two or more buttons at the same time.
- Some unlicensed 3rd party peripherals may not work with “Gameplay Function” set to “On”. Note that the use of such peripherals is not recommended and will void your guarantee.

### ■ Language

Selects the language for the on-screen display.

- English
- French
- Spanish
- German
- Italian
- Dutch
- Portuguese



## Checking version information

You can check version information or settings of various features.

At the main menu, press the  $\Delta$  button.

The Version Information screen is displayed.

The default settings are underlined.

### ■ Auto-diagnosis

The PlayStation®2 console automatically adjusts console settings for best possible disc playback.

However, you can also manually start the auto-diagnosis feature whenever necessary.

The default settings are underlined.

### Diagnosis

- Off
- On

**1** Select "Console" using the directional buttons and press the  $\Delta$  button.

**2** Select "On" using the directional buttons and press the  $\times$  button.

**3** Insert a disc.

The console automatically starts the diagnosis.

### Note

The diagnosis setting automatically returns to "Off" (default setting) when you press the  $\text{O}$ /RESET button or start playing a PlayStation® format disc, PlayStation®2 format disc or a DVD video disc.

### ■ PlayStation® Driver

The PlayStation® Driver is a programme for loading PlayStation® format software.

### Disc Speed

- Standard: Normally select this position.
- Fast: Loading time for a PlayStation® format software disc can be shortened.  
Depending on the software, there may be no effect or the software may unexpectedly fail.  
In this case, select "Standard."

### Texture Mapping

- Standard: Normally select this position.
- Smooth: You can make the display smoother when playing certain PlayStation® format software titles.  
Depending on the software, there may be no effect. In this case, select "Standard."

**1** Select "PlayStation® Driver" using the directional buttons and press the  $\Delta$  button.

**2** Select the item you want using the directional buttons and press the  $\times$  button.

### Note

Adjusted settings automatically return to "Standard" (default setting) when you press the  $\text{O}$ /RESET button or turn off the console.

### ■ Clearing the Progressive setting

You can clear the DVD player's Progressive setting.

### Clear Progressive Setting

- No
- Yes

**1** Use the directional buttons to select "DVD Player", and press the  $\Delta$  button.

**2** Press the  $\times$  button.

**3** Use the directional buttons to select "Yes" and press the  $\times$  button.

The Progressive setting is not cleared immediately after "Yes" is selected.

The setting will only be cleared when the DVD video starts playback.

**4** Press the  $\text{O}$  button to return to the main menu. Then use the directional buttons to select "Browser", and press the  $\times$  button.

**5** Use the directional buttons to select the DVD video icon, and press the  $\times$  button.

The DVD player's Progressive setting is cleared, and playback begins.

### Notes

- This setting can be cleared only when "Progressive" is set to "On". When "Progressive" is set to "Off", the Options menu for under DVD Player is not displayed.
- For details on setting "Progressive" to "On", see "Progressive" under "Settings and adjustments for the DVD player" on page 22.
- The Progressive setting is not cleared if any of the following occur before step 5 is completed:
  - The console enters standby mode after the  $\text{O}$  (standby)/RESET button has been pressed.
  - The console is turned off using the MAIN POWER switch on the console rear.



## Starting a game

- 1 Turn on the console using the **MAIN POWER** switch on the console rear.  
The  $\odot$  (standby) indicator on the console front lights up in red to indicate that the console is now in standby mode.
- 2 Press the  $\odot$  (standby)/RESET button.  
The  $\odot$  indicator turns green and the start-up screen is displayed.
- 3 Plug the Analog Controller (DUALSHOCK®2) into a controller port of the console.

- 4 Press the  $\triangle$  (open) button.  
The disc tray opens.
- 5 Place a disc on the disc tray with the label side facing up (data side down).
- 6 Press the  $\triangle$  button.  
The disc tray closes. Screen ② or ③ is displayed and the game is ready to begin.

### Note

Set the Analog Controller (DUALSHOCK®2) to the appropriate mode for the software (see "Mode switching and the mode indicator" on page 11). Refer to the appropriate software manual for details.

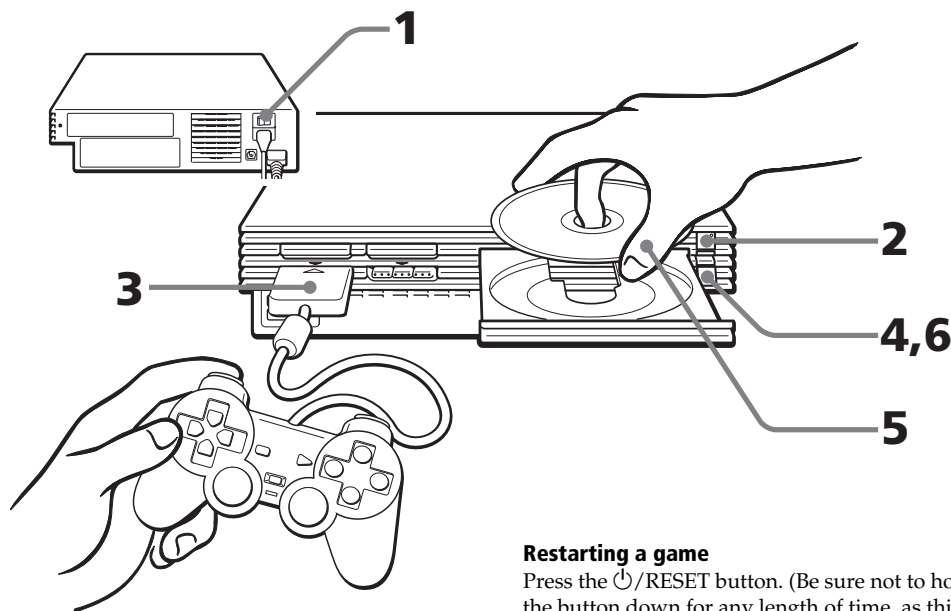

### Restarting a game

Press the  $\odot$ /RESET button. (Be sure not to hold the button down for any length of time, as this will put the console in standby mode.) Do not accidentally press the  $\odot$ /RESET button while playing a game, or the game will restart.

## Screens that appear at start-up

### When turning on the console without first inserting a disc

Screen ① is displayed.

- When you insert a PlayStation®2 or PlayStation® format disc after screen ① has appeared, screen ② or ③ is displayed and you can start the game.
- You can move to the Browser screen or the System Configuration menu from screen ①. (For details, see "Using the main menu" on page 8.)

### When turning on the console with a disc already inserted

Depending on the type of disc inserted, screen ②, ③ or ④ is displayed.

If screen ④ is displayed, it is possible that the inserted disc is not a PlayStation®2 or PlayStation® format disc. Check the disc type (page 3).

- ① No disc is inserted (main menu).

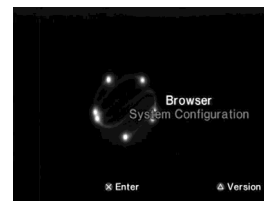

- ② PlayStation®2 format DVD-ROM / CD-ROM is inserted.

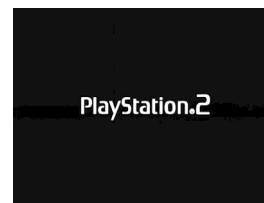

- ③ PlayStation® format CD-ROM is inserted.



- ④ A disc that cannot be played with the PlayStation®2 console is inserted.



## Ending a game

- 1 Press the  $\triangle$  (open) button.  
The disc tray opens.
- 2 Remove the disc.
- 3 Press the  $\triangle$  button.  
The disc tray closes.
- 4 Press the  $\odot$ /RESET button for more than three seconds.  
The  $\odot$  indicator turns red and the console enters standby mode.

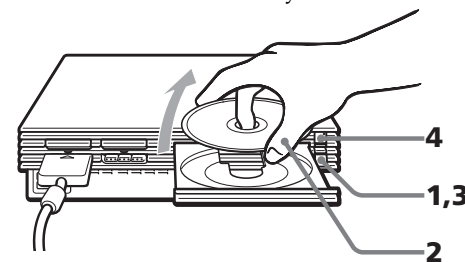

### When not intending to play a game for an extended period of time

Turn the power off at the MAIN POWER switch on the console rear, and disconnect the power plug from the electrical socket.

## Changing from one game to another

There is no need to turn off the console when you want to change games.

### 1 Press the (open) button.

The disc tray opens.

### 2 Remove the disc.

### 3 Place a new disc in the disc tray.

### 4 Press the button.

The disc tray closes.

### 5 Press the /RESET button to reset.

(**Note:** holding the /RESET button down for any length of time may cause the console to go into standby mode.)

After the start-up screen, screen ② or ③ is displayed and the game begins.

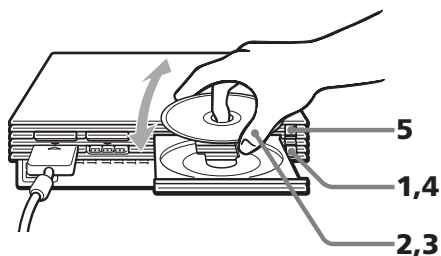

#### Note

With a multi-disc game, follow steps 1 through 4 to switch discs. Refer to the software manual for details.

## Using the Analog Controller (DUALSHOCK®2)

- The Analog Controller (DUALSHOCK®2) can be used with PlayStation®2 and PlayStation® format software.
- You can switch between digital and analog modes. When the controller is in analog mode, the following buttons and sticks may operate in analog fashion depending on the features supported by the software title. Refer to the software manual for details.

#### PlayStation®2 format software

Directional buttons,  $\Delta$ ,  $\circ$ ,  $\times$ ,  $\square$  buttons, left analog stick, right analog stick, L1, R1, L2, R2 buttons

#### PlayStation® format software

Left analog stick / right analog stick

- You can use the vibration function.

## Using an Analog Controller (DUALSHOCK®) (sold separately)

- The Analog Controller (DUALSHOCK®) can also be used with PlayStation®2 and PlayStation® format software.

- You can switch between digital and analog modes. When in analog mode, you can enjoy the analog operation of the left analog stick and right analog stick.

#### PlayStation®2 format software

Left analog stick / right analog stick

#### PlayStation® format software

Left analog stick / right analog stick

- You can use the vibration function.

## Mode switching and the mode indicator

The Analog Controller (DUALSHOCK®2) can be switched between digital mode and analog mode by pressing the ANALOG mode button. Each time the ANALOG mode button is pressed, the mode changes as follows:

Digital mode (indicator: off)



Analog mode (indicator: red)

#### Note

Switch to the appropriate mode for use.

Note however, that some software will make this adjustment automatically. In such cases, the ANALOG mode button is overridden by the software. For details, refer to the software manual.

## Vibration function

The Analog Controller (DUALSHOCK®2) features a vibration function when the function is supported by the software title. The vibration function can be set to ON or OFF on the software option screen.

#### Notes

- When the Analog Controller (DUALSHOCK®2) is not being used, turn the console off or unplug the controller from the console.
- Before using the vibration function, please read "Notes on safety when using the Analog Controller (DUALSHOCK®2)" on page 2.

## Before using the Analog Controller (DUALSHOCK®2)

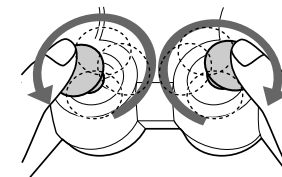

After turning the console on, rotate the left and right analog sticks once with your thumbs before starting a game. Do not twist the sticks but rotate as if drawing a circle as shown in the diagram above.

## Digital mode (indicator: off)

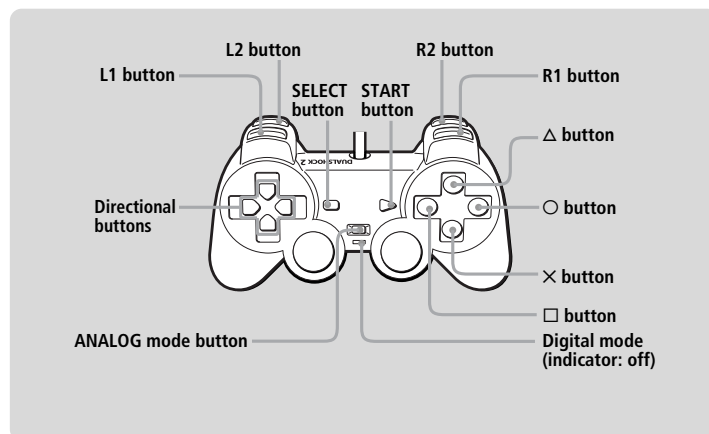

## Analog mode (indicator: red)

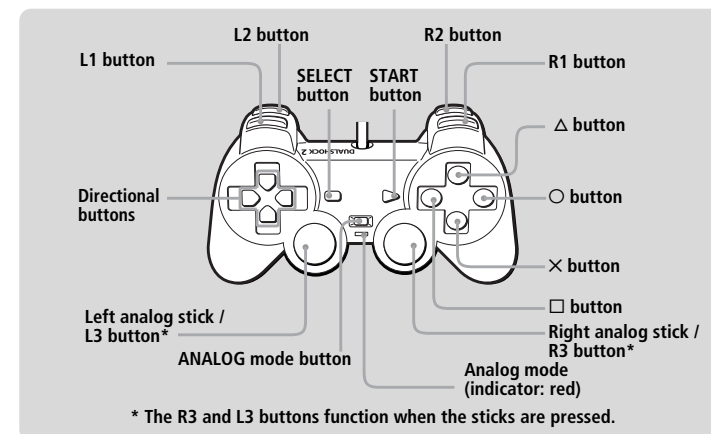

You can save and load game or other data using the Memory Card (8MB) (for PlayStation®2) or Memory Card (each sold separately).

## Differences between the Memory Card (8MB) (for PlayStation®2) and Memory Card

When playing PlayStation®2 format software, use the Memory Card (8MB\*) (for PlayStation®2) (①).  
When playing PlayStation® format software, use the Memory Card (②).

\*8 MB = 8,000 KB

For the PlayStation® video game console, units of game data are described as “memory blocks,” however for the PlayStation®2 console, they are described as “KB” (kilobytes).

### ① Memory Card (8MB) (for PlayStation®2) (sold separately)

The Memory Card (8MB) (for PlayStation®2) can save and load PlayStation®2 format software game data. Each Memory Card (8MB) (for PlayStation®2) can save about 8 MB of game data, but some of this may be used as file control information.

The Memory Card (8MB) (for PlayStation®2) uses MAGICGATE, a technology that helps protect copyrighted content through data encryption and hardware authentication.

**MAGICGATE** is a term of copyright protection technology developed by Sony Group. **MAGICGATE** does not guarantee compatibility with other products bearing the “MagicGate” trademark.

### ② Memory Card (sold separately)

The Memory Card can save and load PlayStation® format software game data. Each Memory Card can save 120 KB (15 memory blocks) of game data.

#### Note

You cannot copy data to a Memory Card (8MB) (for PlayStation®2) or Memory Card that does not have enough memory available. Before playing, check how much space is needed to save the game and how much space is available on the Memory Card (8MB) (for PlayStation®2) or Memory Card. Check the appropriate software manual to determine the amount of space needed to save the data for a given game.

## Inserting a Memory Card (8MB) (for PlayStation®2) or Memory Card

Insert the Memory Card (8MB) (for PlayStation®2) or Memory Card into the MEMORY CARD slot, with the arrow side up.

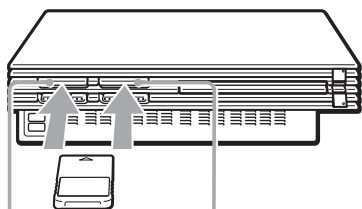

### Notes on using the Memory Card (8MB) (for PlayStation®2) or Memory Card with a Multitap

- When using PlayStation®2 format software, use the SCPH-10090 E Multitap (for PlayStation®2).

When using PlayStation® format software, use the SCPH-1070 EH Multitap .

- When you insert the SCPH-1070 EH Multitap into controller port 1, do not insert the Memory Card (8MB) (for PlayStation®2) or Memory Card into MEMORY CARD slot 1 of the PlayStation®2 console. This also applies when you insert the Multitap into controller port 2. If you do so, the data may be lost.

## Checking/copying/deleting game data

You can copy game data from one Memory Card (8MB) (for PlayStation®2) or Memory Card to another or delete data you no longer wish to keep. You cannot, however, copy game data of PlayStation®2 format software to the Memory Card.

You can check, copy and delete game data in the Browser screen. For details on the browser, see “Checking/copying/deleting data” on page 8.

#### Note

You cannot save or load game data in the Browser screen. For details on game data saving or loading, refer to the software manual.

## Playing an audio CD

- 1 Press the (open) button.  
The disc tray opens.
- 2 Place a disc on the disc tray with the label side facing up (data side down).
- 3 Press the button.  
The disc tray closes.
- 4 Use the directional buttons to select the audio CD icon, and press the button.  
The audio CD screen is displayed.
- 5 Select the track number you want to play and press the button.  
Playback begins.

## Ending audio CD playback

- 1 Press the (open) button.  
The disc tray opens.
- 2 Remove the disc.
- 3 Press the button.  
The disc tray closes.
- 4 Press and hold down the / RESET button for more than three seconds.  
The console enters standby mode.

## Operating the CD player

The CD player can be operated using the Control Panel or directly with the buttons on the Analog Controller (DUALSHOCK®2). You can also operate the CD player using the SCPH-10420 E DVD Remote Control (for PlayStation®2), which is sold separately. During playback, select the icon in the CD operation screen using the directional buttons and then press the button.

- Start playback
- Pause
- Stop playback
- Find the beginning of the current or previous track
- Find the beginning of the next track
- Fast reverse
- Fast forward

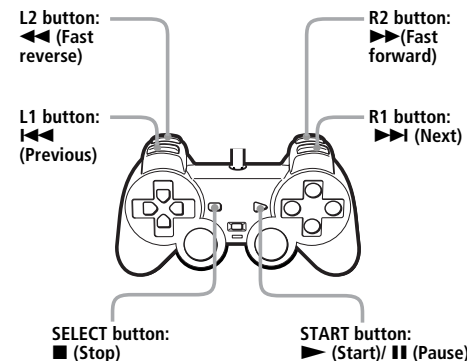

### Music discs encoded with copyright protection technologies

The audio CD playback feature of this product is designed to conform to the Compact Disc (CD) standard. Recently, some record companies have started marketing music discs encoded with copyright protection technologies. Some of these music discs do not conform to the CD standard, and may not be playable on this product.

## Playing in various modes

You can change between various play modes. The default setting for "Play Mode" is "Normal", and the default for "Repeat" is "Off".

Select the audio CD icon in the Browser screen, and then press the  $\Delta$  button to change the settings.

### To play the desired tracks in a specified order

- 1** Select "Play Mode" using the directional buttons and press the  $\times$  button.
- 2** Select "Program" using the directional buttons and press the  $\times$  button.
- 3** Select the number of the specific track using the directional buttons then press the  $\times$  button. Repeat this step to select all the tracks you want to play.
- 4** Press the  $\circ$  button to return to the Browser screen.
- 5** Select the audio CD icon, and press the  $\times$  button.

The tracks are displayed in their programmed order. Select the track number you want to play, and press the  $\times$  button. Playback begins.

### To play the desired tracks repeatedly

Follow steps 1 to 4, and then follow the instructions on playing all tracks repeatedly, or on playing one track repeatedly. For details, see "To play all tracks repeatedly" or "To play a track repeatedly" at right.

## To play the tracks in random order

- 1** Select "Play Mode" using the directional buttons and press the  $\times$  button.
- 2** Select "Shuffle" using the directional buttons and press the  $\times$  button.
- 3** Press the  $\circ$  button to return to the Browser screen.
- 4** Select the audio CD icon, and press the  $\times$  button.  
The tracks are displayed in random order. Select the track number you want to play, and press the  $\times$  button. Playback begins.

### To play random tracks repeatedly

Follow steps 1 to 3, and then follow the instructions on playing all tracks repeatedly, or on playing one track repeatedly. For details, see "To play all tracks repeatedly" below or "To play a track repeatedly" at right.

### To play all tracks repeatedly

- 1** Select "Repeat" using the directional buttons and press the  $\times$  button.
- 2** Select "All" using the directional buttons and press the  $\times$  button.
- 3** Press the  $\circ$  button to return to the Browser screen.
- 4** Select the audio CD icon, and press the  $\times$  button.  
The tracks are displayed. Select the track number you want to play, and press the  $\times$  button. Playback begins.

## To play desired or random tracks repeatedly

Follow steps 1 to 3, then follow the instructions on playing desired tracks or tracks in random order. For details, see "To play the desired tracks in a specified order" or "To play the tracks in random order" at left.

### To play a track repeatedly

- 1** Select "Repeat" using the directional buttons and press the  $\times$  button.
- 2** Select "1" using the directional buttons and press the  $\times$  button.
- 3** Press the  $\circ$  button to return to the Browser screen.
- 4** Select the audio CD icon, and press the  $\times$  button.  
The tracks are displayed. Select the track number you want to play, and press the  $\times$  button. Playback begins.

### To play a track in Program Play or Shuffle Play repeatedly

Follow steps 1 to 3, and then follow the instructions on playing desired tracks or tracks in random order. For details, see "To play the desired tracks in a specified order" or "To play the tracks in random order" at left.

### You can go to the Play Options screen from the screen displaying the track numbers.

Select the small audio CD icon on the top left of the screen using the up or left directional button, and press the  $\Delta$  button.

The Play Options screen is displayed, and you can operate the CD player in the same manner as in "Playing in various modes" at left. Press the  $\circ$  button in the Play Options screen and the tracks are displayed.

Choose the track you want to play, and press the  $\times$  button. Playback begins.

## Notes on playing an audio CD with a DTS audio track

- If you play an audio CD recorded in DTS format, an extremely loud noise will be emitted from the analog audio output of an audio device connected to the AV MULTI OUT connector. Be careful not to cause damage to your audio system when the audio device's analog audio output is connected to the receiver (amplifier). You must connect a DTS decoder to the DIGITAL OUT (OPTICAL) connector to playback DTS audio tracks.
- When DIGITAL OUT (OPTICAL) is set to "Off" in the System Configuration menu, you will not be able to hear the DTS audio from an audio CD even if the audio device is connected using an optical digital cable.



## Playing a DVD video

Depending on the DVD video, some operations may be different or restricted. Refer to the instructions supplied with your disc for details.

### 1 Turn on the console using the MAIN POWER switch on the console rear.

The  (standby) indicator on the console front lights up in red to indicate that the console is now in standby mode.

### 2 Press the (standby)/RESET button.

The  indicator turns green and the start-up screen is displayed.

### 3 Press the (open) button.

The disc tray opens.

### 4 Place a disc on the disc tray with the label side facing up (data side down).

### 5 Press the button.

The disc tray closes and DVD content is displayed on the screen.

#### Notes

- If you press the  button during or after playback, the Browser screen is displayed.
- When playing a DVD video, do not connect the console to a VCR. If you do, picture quality may be reduced. Connect the console directly to the TV.

## Ending DVD video playback

When you have finished viewing a DVD, follow the steps below to save DVD player settings, return to the Browser screen or put the console in standby mode.

### 1 Press the (open) button.

The disc tray opens and the Browser screen is displayed.

### 2 Remove the disc.

### 3 Press the button to close the disc tray.

### 4 Press and hold down the /RESET button for more than three seconds.

The  indicator turns red and the console enters standby mode.

#### Note

To save changes to DVD player settings you must eject the DVD before pressing the  (standby)/RESET button or turning off the console using the MAIN POWER switch on the console rear.

## Operating the DVD player

There are three ways to operate the DVD player:

- You can operate the DVD player directly using the Analog Controller (DUALSHOCK®2) as explained below.
- You can operate the DVD player through the on-screen Control Panel. The Control Panel allows access to additional DVD player options and settings. For details, see “Using the Control Panel” on page 15.

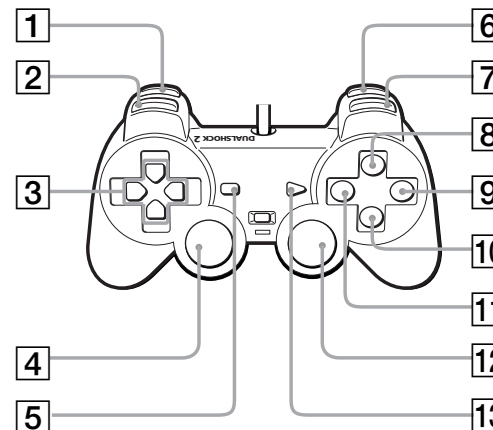

#### 1 L2 button ( Fast Reverse Search)

Fast reverses playback on the screen to aid in looking for a particular scene.

#### 2 L1 button ( Previous)

Returns to the beginning of the current or previous chapter.

#### 3 Up, down, left, and right directional buttons

Used to select items displayed on the screen.

#### 4 L3 button ( Subtitle Options)\*

Displays and changes DVD subtitle options.

#### 5 SELECT button

Displays the Control Panel.

#### 6 R2 button ( Fast Forward Search)

Fast forwards playback on the screen to aid in looking for a particular scene.

#### 7 R1 button ( Next)

Skips to the beginning of the next chapter.

- You can also operate the DVD player using the DVD Remote Control (for PlayStation®2), which is sold separately.

#### Using the Analog Controller (DUALSHOCK®2)

The function of each button on the Analog Controller (DUALSHOCK®2) is explained below.

#### Note

The direct button functions of the Analog Controller cannot be used when the Control Panel is displayed.

#### 8 Menu

Displays the disc menu of DVD-Video discs. The content of the menu varies from disc to disc.

#### 9 Stop

Stops playback.

#### 10 Enter

Enters the item selected on the screen.

#### 11 Top Menu

Displays the disc menu of DVD-Video discs. The content of the menu varies from disc to disc.

#### 12 Audio Options\*

Displays and changes DVD audio options.

#### 13 Play/Pause

Starts playback/Pauses and resumes playback.

- \* When using a controller without the L3 or R3 buttons, use the Control Panel to select among available subtitle and audio options.



## Using the Control Panel

You can select various playback modes and adjust DVD player settings using the on-screen Control Panel.

Navigate the Control Panel using the Analog Controller (DUALSHOCK®2) as described below.

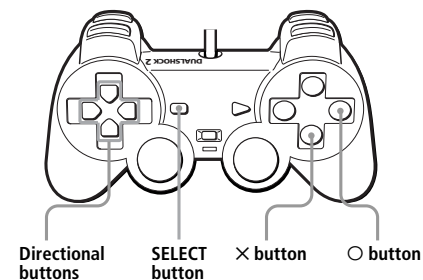

Display or turn off the Control Panel	SELECT button
Enter	X button
Cancel	O button
Select	Up, down, left, and right directional buttons

### 1 Press the SELECT button.

The Control Panel is displayed.



### 2 Select the item you want using the directional buttons.

### 3 Press the X button.

For details on each Control Panel display item, see pages 16-25.

## Control Panel item list



- 1** **Menu (page 16)**  
Displays the disc menu of DVD-Video discs. The content of the menu varies from disc to disc.
- 2** **Top Menu (page 16)**  
Displays the disc menu of DVD-Video discs. The content of the menu varies from disc to disc.
- 3** **Return (page 16)**  
Returns to the previously selected screen.
- 4** **Audio Options (page 19)**  
Displays and changes DVD audio options.
- 5** **Angle Options (page 19)**  
Displays and changes DVD viewing angles.
- 6** **Subtitle Options (page 19)**  
Displays and changes DVD subtitle options.
- 7** **Go To (page 19)**  
Skips to the selected title or chapter number or the specified time, and starts playback.
- 8** **Setup (page 20)**  
Displays the Setup display for changing various picture and audio options. You can also choose a language for subtitles and the menu, set Parental Control level, and so on.
- 9** **Time Display (page 19)**  
Displays the current title or chapter number, and the elapsed or remaining time.
- 10** **Help (page 19)**  
Displays the direct button functions of the Analog Controller (DUALSHOCK®2).
- 11** **Go to Chapter (page 19) / Number icons**  
Used to enter the number of a chapter you wish to play, or numerical codes.
- 12** **Previous**  
Returns to the beginning of the current or previous chapter.
- 13** **Next**  
Skips to the beginning of the next chapter.
- 14** **Search (page 20)**  
Fast reverses playback on the screen to aid in looking for a particular scene.
- 15** **Search (page 20)**  
Fast forwards playback on the screen to aid in looking for a particular scene.
- 16** **Slow (page 20)**  
Changes to reverse playback in slow-motion.
- 17** **Slow (page 20)**  
Changes to playback in slow-motion.
- 18** **Play**  
Starts playback.
- 19** **Pause**  
Pauses and resumes playback.
- 20** **Stop**  
Stops playback.
- 21** **A-B A-B Repeat (page 18)**  
Specifies a scene for playback, and starts playback of the scene that has been set.
- 22** **SHUFF Shuffle Play (page 17)**  
Starts playback of titles or chapters in random order.
- 23** **PGM Program Play (page 16)**  
Displays the Program Setup screen.
- 24** **Repeat Play (page 17)**  
Selects repeated playback of all the titles on the disc, or one title or chapter.
- 25** **PLIST Original/Play List (page 18)**  
For DVD-RW discs recorded in VR mode. Selects Original or Play List content to playback.
- 26** **CLEAR Clear**  
Clears selected numbers or playback modes.

You can use the Control Panel to set various playback modes.

## Using the DVD disc menu

Some DVDs allow you to select disc contents from a menu. When you play such DVDs, you can select the language for the subtitles, the language for the sound, and other options using the menu.

### 1 Use the directional buttons to select the (Menu) or (Top Menu) icon, and press the X button.

The menu is displayed. Menu content may vary depending on the DVD.

### 2 Use the directional buttons to select an item, and press the X button.

#### To return to the previous screen in the menu

Use the directional buttons to select the  (Return) icon, and press the X button. This function may not be available on some DVDs.

#### Using the Analog Controller (DUALSHOCK®2)

### 1 Press the or button.

The menu is displayed. Menu content may vary depending on the DVD.

### 2 Use the directional buttons to select an item, and press the X button.

#### Notes

- Some DVDs do not have a menu.
- Depending on the DVD, a menu may be referred to as “DVD Menu”, “Title Menu” or “Titles” in the instructions supplied with the disc.

#### To check playback settings

When playing a disc use the directional buttons to select the  (Time Display) icon, and press the X button. Icons for currently set playback modes will be displayed in the top right corner of the screen.

#### To clear all playback settings and return to normal playback

Use the directional buttons to the  (CLEAR) icon, and press the X button.

## Playback from the last stopping point (Resume Play)

The DVD player remembers the point where you stopped the disc, and resumes playback from that point.

### 1 During playback, press the button to stop playback.

The message, “Press [Play] to resume viewing. To start from the beginning, press [Stop] and then [Play].” is displayed, and then the Control Panel (page 15) is displayed.

If the message “Resume function cannot be used here. Play will restart from the beginning.” is displayed, Resume Play is not available.

### 2 Select the (Play) icon using the directional buttons and press the X button.

The DVD player starts playback from the point where you stopped the disc in step 1.



#### To clear the last stopping point

After step 1, select the  (Stop) icon and press the X button.

#### To clear Resume Play

If you resume playback after stopping, the DVD player enters Resume Play mode. Many advanced settings for the DVD player are not available during Resume Play. If you want to clear Resume Play to adjust settings, select the  (Stop) icon and press the X button twice.

#### Notes

- Resume Play may not be available on some DVDs or some video scenes.
- Depending on where you stop playback, the console may resume playback from a slightly different point.
- Resume Play is not available when:
  - Program Play or Shuffle Play is selected.
  - The disc tray on the console front is opened using the  button.
  - The console is reset or goes into standby mode after the  /RESET button has been pressed.
  - The power is turned off using the MAIN POWER switch on the console rear.
  - The  (Stop) icon is selected and the X button is pressed twice during playback.

## Playback in desired order (Program Play)

You can create a program to play back titles and chapters in any order you like.

### 1 Use the directional buttons to select the (Program Play) icon, and press the X button.

### 2 Use the directional buttons to select the item number, and press the X button.

### 3 Use the directional buttons to select the title number, and press the X button.

### 4 Use the directional buttons to select the chapter number, and press the X button.

### 5 Repeat steps 2 - 4 to set other titles or chapters.

## 6 Press the START button.

Program Play begins.

Program Play settings are saved and remain in effect even after playback ends. Use the directional buttons to select the  (Program Play) icon, and then press the X button. The Program Setup screen is displayed. Press the START button to play the programmed sequence again.

## Changing or clearing Program Play settings

### 1 Use the directional buttons to select the (Program Play) icon, and press the X button.

### 2 Use the directional buttons to select the item number you want to change, and press the X button.

### 3 Use the directional buttons to select the title number you want to play, and press the X button.

### 4 Use the directional buttons to select the chapter number you want to play, and press the X button.

To clear Program Play settings, select “Clear” at step 3, and press the X button.

## To clear all Program Play settings

### 1 Use the directional buttons to select the (Program Play) icon, and press the X button.

### 2 Use the directional buttons to select “Clear all”, and press the X button.

### To use Program Play with Shuffle Play or Repeat Play

- **Program Play with Shuffle Play**  
During playback in Program Play mode, use the directional buttons to select the **SHUF** (Shuffle Play) icon, and press the X button. Shuffle Play is turned on.  
When Shuffle Play is used with Program Play, Shuffle Play options are limited to "Shuffle On" and "Shuffle Off".
- **Program Play with Repeat Play**  
During playback in Program Play mode, use the directional buttons to select the **REPEAT** (Repeat) icon, and press the X button. Repeat Play is turned on.  
When Repeat Play is used with Program Play, Repeat Play options are limited to "Repeat On" and "Repeat Off".

For details on Shuffle Play and Repeat Play, see "Playback in random order (Shuffle Play)", and "Repeated Playback (Repeat Play)" at right.

#### Notes

- Program Play settings cannot be changed while playing in Program Play mode.
- A-B Repeat is cleared when Program Play is set.
- Program Play may not be available on some discs.
- Only the number of titles and chapters recorded in the disc will be displayed on the screen.
- Program Play is stopped when:
  - A-B Repeat is set.
  - The DVD disc menu is displayed.
- Program Play settings are cleared when:
  - The disc tray is opened using the **OPEN** button on the console front.
  - The console is reset or goes into standby mode after the **RESET** button has been pressed.
  - The power is turned off using the MAIN POWER switch on the console rear.

### Playback in random order (Shuffle Play)

The console will automatically select a random order to play titles and chapters. Playback order will be different each time Shuffle Play is used.

During playback, use the directional buttons to select the **SHUF** (Shuffle Play) icon, and press the X button.

The screen will display the following shuffle modes in turn each time the X button is pressed. Shuffle Play will begin as soon as the playback mode is selected.

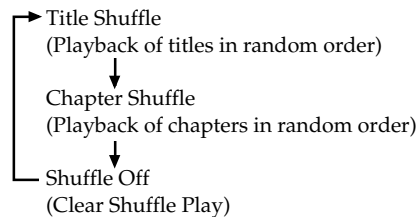

#### To end Shuffle Play

Use the directional buttons to select the **SHUF** (Shuffle Play) icon, and press the X button until "Shuffle Off" is displayed.

#### To use Shuffle Play with Program Play or Repeat Play

- **Shuffle Play with Program Play**  
During playback in Shuffle Play mode, use the directional buttons to select the **PGM** (Program Play) icon, and press the X button to select program settings. Press the START button. Shuffle Play is turned on.  
When Program Play is used with Shuffle Play, Shuffle Play options are limited to "Shuffle On" with "Shuffle Off".
- **Shuffle Play with Repeat Play**  
During playback in Shuffle Play mode, use the directional buttons to select the **REPEAT** (Repeat) icon, and press the X button. Repeat Play is turned on.  
When Repeat Play is used with Shuffle Play, Repeat Play options are limited to "Repeat On" and "Repeat Off".

For details on Program Play and Repeat Play, see "Playback in desired order (Program Play)" on page 16, or "Repeated Playback (Repeat Play)" at right.

#### To set Shuffle Play when a disc is not playing

Use the directional buttons to select the **SHUF** (Shuffle Play) icon, and press the X button until the shuffle mode you want to set is displayed. Use the directional buttons to select the **PLAY** (Play) icon, and press the X button. Shuffle Play begins.

#### Notes

- A-B Repeat is cleared when Shuffle Play is set.
- Shuffle Play may not be available on some discs.
- Shuffle Play is cleared when:
  - A-B Repeat is set.
  - The DVD disc menu is displayed.
  - The disc tray is opened using the **OPEN** button on the console front.
  - The console is reset or goes into standby mode after the **RESET** button has been pressed.
  - The power is turned off using the MAIN POWER switch on the console rear.
- When Chapter Shuffle is selected, up to 200 chapters can be played in random order. If the disc has more than 200 chapters, 200 chapters will be selected at random.

### Repeated Playback (Repeat Play)

All of the titles on the DVD, or one title or chapter can be repeatedly played back using Repeat Play.

During playback, press the directional buttons to select the **REPEAT** (Repeat) icon, and press the X button.

The screen will display the following repeat modes in turn each time the X button is pressed. Repeat Play will begin as soon as the repeat playback mode is selected.

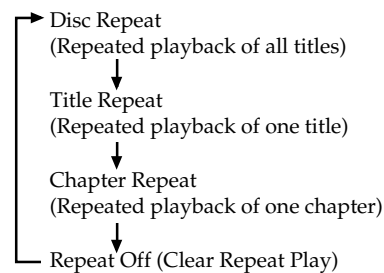

#### To end Repeat Play

Use the directional buttons to select the **REPEAT** (Repeat) icon, and press the X button until "Repeat Off" is displayed.

### To use Repeat Play with Program Play or Shuffle Play

- **Repeat Play with Program Play**  
During playback in Repeat Play mode, use the directional buttons to select the **PGM** (Program Play) icon, and press the X button. Make program selections and press the START button. Repeat Play is turned on.  
When Program Play is used with Repeat Play, Repeat Play options are limited to "Repeat On" and "Repeat Off".
- **Repeat Play with Shuffle Play**  
During playback in Repeat Play mode, use the directional buttons to select the **SHUF** (Shuffle Play) icon, and press the X button. Repeat Play is turned on.  
When Shuffle Play is used with Repeat Play, Repeat Play options are limited to "Repeat On" and "Repeat Off".

For details on Program Play and Shuffle Play, see "Playback in desired order (Program Play)" on page 16, or "Playback in random order (Shuffle Play)" at left.

#### To set Repeat Play when a disc is not playing

Use the directional buttons to select the **REPEAT** (Repeat) icon, and press the X button until the repeat mode you want is displayed. Use the directional buttons to select the **PLAY** (Play) icon, and press the X button. Repeat Play begins.

#### Notes

- A-B Repeat is cleared when Repeat Play is set.
- Repeat Play may not be available on some discs.
- Repeat Play is cleared when:
  - A-B Repeat is set.
  - The disc tray is opened using the **OPEN** button on the console front.
  - The console is reset or goes into standby mode after the **RESET** button has been pressed.
  - The power is turned off using the MAIN POWER switch on the console rear.

## Repeated playback of a selected scene (A-B Repeat)

You can set a specific section of the disc to be repeatedly played back.



- 1 During playback, use the directional buttons to select the A-B (A-B Repeat) icon, and press the X button at the point you want to start repeated playback.**

The starting point A is set.

- 2 Use the directional buttons to select the A-B (A-B Repeat) icon, and press the X button at the point you want to end repeated playback.**

The ending point B is set, and repeated playback of the section from A to B begins.

### Notes

- A-B Repeat may not be available on some discs or some sections of a disc.
- The A-B Repeat function can be set for only one section at a time.
- A-B Repeat cannot be set to select a section of video that includes content from more than one title.
- A-B Repeat is cleared when:
  - Program Play, Shuffle Play, or Repeat Play has been set.
  - Playback has been stopped.
  - The DVD disc menu is displayed.
  - The disc tray is opened using the  button on the console front.
  - The console is reset or goes into standby mode after the /RESET button has been pressed.
  - The power is turned off using the MAIN POWER switch on the console rear.
- When A-B Repeat is set, Program Play, Shuffle Play, and Repeat Play will be cleared.

## Selecting Original/Play List for DVD-RW playback



DVD-RW discs (VR mode) can play back both original content recorded using a DVD recorder, and Play List content created by editing original content. By using this kind of disc you can select the type of title you want to play. This setting is not available during Resume Play.

Stop playback, and use the directional buttons to select the  (Original/Play List) icon. Then press the X button.

Original and Play List will be selected in turn each time you press the X button.

- Original: Playback of originally recorded content.
- Play List: Playback of edited content.

### Notes

- The default setting for this option is Play List.
- Note that you cannot record or edit content using this console.
- If a disc has no Play List, the original content will be played back. Play List cannot be selected.
- A-B Repeat cannot be set to select a section of video that includes content from more than one title.
- Slow-motion play (in reverse) is not available for DVD-RW discs (VR mode).
- The “Original” setting is cleared when:
  - The disc tray is opened using the  button on the console front.
  - The console is reset or goes into standby mode after the /RESET button has been pressed.
  - The power is turned off using the MAIN POWER switch on the console rear.
- Content recorded on DVD-RW discs in VR mode must be finalized to be viewed on the PlayStation®2 console.

You can use the Control Panel to navigate the DVD and adjust DVD player settings.

## Changing the audio language

Some DVDs are recorded with audio tracks for multiple languages (multilingual tracks). When you play such DVDs you can select the language you want to hear during playback. The languages available to select from may vary depending on the DVD.

Use the directional buttons to select the  (Audio Options) icon, and press the X button. The language changes each time you press the X button.

## Using the Analog Controller (DUALSHOCK®2)

Press the R3 button. The language changes each time you press the R3 button.

### Notes

- Due to the programming on some DVDs, you may not be able to change languages even if multilingual tracks are recorded on the DVD.
- When playing a DVD, the audio settings may change when you change titles.
- When you set the "DTS" option of "Audio Digital Out" to "Off" under "Audio Setup" in the Setup display, you cannot play DTS audio tracks even if such tracks are recorded on the DVD.

## Changing the viewing angle

With DVDs on which multiple angles (multi-angles) are recorded, you can change the viewing angle on scenes for which multiple angles are available. For example, while playing the scene of a train in motion, you can change the view from the front of the train, the left window, or the right window, without interrupting the movement of the train.

Use the directional buttons to select the  (Angle Options) icon, and press the X button. The angle changes each time you press the X button.

### Notes

- The number of angles varies depending on the disc and the scene. For any given scene you can choose from among the angles recorded for that scene.
- Due to the programming on some DVDs, you may not be able to change angles even if multiple angles are recorded on the DVD.

## Displaying subtitles

If subtitles are recorded on a DVD, you can turn the subtitles on and off during playback. When multilingual subtitles are available, you can also change the subtitle language.

Use the directional buttons to select the  (Subtitle Options) icon, and press the X button. The subtitle language changes each time you press the X button. The subtitle languages available to select from will vary depending on the DVD.

### To turn the subtitles off

Use the directional buttons to select the  icon, and press the X button until "Subtitles Off" is displayed.

## Using the Analog Controller (DUALSHOCK®2)

Press the L3 button. The subtitle language changes each time you press the L3 button. The subtitle languages available to select from will vary depending on the DVD.

### To turn the subtitle language off

Press the L3 button until "Subtitles Off" is displayed.

### Notes

- When playing a DVD on which no subtitles are recorded, no subtitles can be displayed.
- Due to the programming on some DVDs, you may not be able to display subtitles or switch among subtitle languages even if subtitles are recorded on the DVD.
- Depending on the DVD, you may not be able to turn the subtitles off.
- The type and number of languages for subtitles varies from disc to disc.
- While playing a DVD, the subtitle setting may change when you change titles.

## Selecting a specific scene for playback

You can select a specific scene for playback by specifying the title or chapter number, or by entering the elapsed time for the starting point of the scene that you want to play.

### Selecting a scene by chapter number

During playback, use the directional buttons to select the desired chapter number, and press the X button. Playback of the selected chapter begins.

### Selecting a scene by title number, chapter number, or by specifying the time.

**1** During playback, use the directional buttons to select the  (Go To) icon, and press the X button.

**2** Use the directional buttons to select an item, and press the X button.

- Title = Title number
- Chapter = Chapter number
- C XX:XX:XX (or T XX:XX:XX) = Elapsed time for the chapter (or title)

**3** Use the directional buttons to select the playback point, and press the X button.

Playback of the selected scene begins.

### Note

You cannot select a scene by specifying the remaining time of the chapter or title (only elapsed time can be used).

## Displaying playback information

You can display information such as the current title or chapter number, or the elapsed or remaining time on a disc. When Program Play or Shuffle Play modes are set, this information will also be displayed in the top right corner of the screen.

During playback or when the disc is paused, use the directional buttons to select the  (Time Display) icon, and press the X button. The display changes as shown below, each time you press the X button.

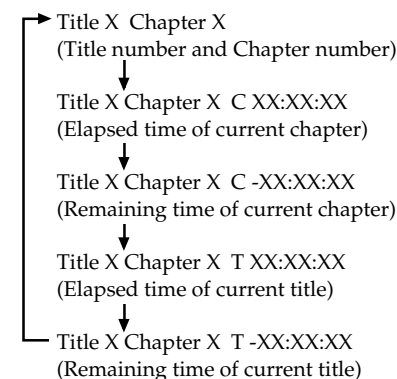

### Note

You cannot display the remaining time for some titles.

## Displaying the list of direct button functions (Help)



You can display a list that shows the function of each button on the Analog Controller (DUALSHOCK®2).

Use the directional buttons to select the  (Help) icon, and press the X button. The list of button functions is displayed. The display is turned on and off each time you press the X button.



## Finding a particular point on a disc (Search)

You can use the Search function to quickly locate a particular point on a DVD. You can search either forward or backward and can switch between 3 speeds and slow-motion playback speed. This function is also available using the Analog Controller (DUALSHOCK®2) when the Control Panel is not displayed.

- 1 During playback, use the directional buttons to select the  (Search, Fast Reverse) or  (Search, Fast Forward) icon. Then press and hold down the X button to begin searching. Press the directional buttons to change speeds while searching.

Search speed changes as shown below when you press the directional buttons while holding down the X button.

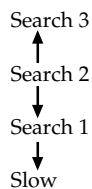

- 2 Release the X button when you reach the point you are searching for.

Playback returns to normal speed.

## Using the Analog Controller (DUALSHOCK®2)

- 1 During playback, press and hold down the L2 or R2 button to begin searching. Press the directional buttons to change speeds while searching.

Search speed changes as shown below when you press the directional buttons while holding down the L2 or R2 button.

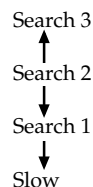



- 2 Release the L2 or R2 button when you reach the point you are searching for.

Playback returns to normal speed.

### Note

This function may not be available on some DVDs.

## Playing in slow-motion

During playback, use the directional buttons to select the  (Slow Backward) or  (Slow Forward) icon, and press the X button. Slow-motion playback begins.

### To end slow-motion playback

Use the directional buttons to select the  (Play) icon, and press the X button. Playback returns to normal speed.

## Using the Setup display

You can adjust the picture and sound settings, and set various other output options using the Setup display. You can also select a language for subtitles and menus, restrict playback by children, and so on. For details on the Setup display, see pages 21-25.

### Before using the Setup display

Some menu items cannot be selected during Resume Play as noted on the pages that follow. For details on clearing Resume Play, see "To clear Resume Play" on page 16.

- 1 Use the directional buttons to select the  (Setup) icon, and press the X button.

The Setup icon bar is displayed, giving you access to the menus shown at right.

- 2 Use the directional buttons to select the icon for the setting you would like to change, and press the X button.

The menu for the icon selected is displayed.

- 3 Use the directional buttons to choose a menu item, and press the X button.

The options for the menu item selected are displayed.

- 4 Use the directional buttons to select an option, and press the X button.

The option selected is set.

## After using the Setup display

To save changes made during playback, you must stop playback\* or eject the DVD before pressing the  (standby)/RESET button on the console front or turning off the console using the MAIN POWER switch on the console rear. Note that changes will not be saved if you reset or turn off the console before stopping playback, or without first ejecting the DVD.

\* Stopping playback during Resume Play is included.



## Setup display menus

The Setup display menus are organized as shown below. The default settings are underlined.

### **A** Language Setup (pages 21-22)

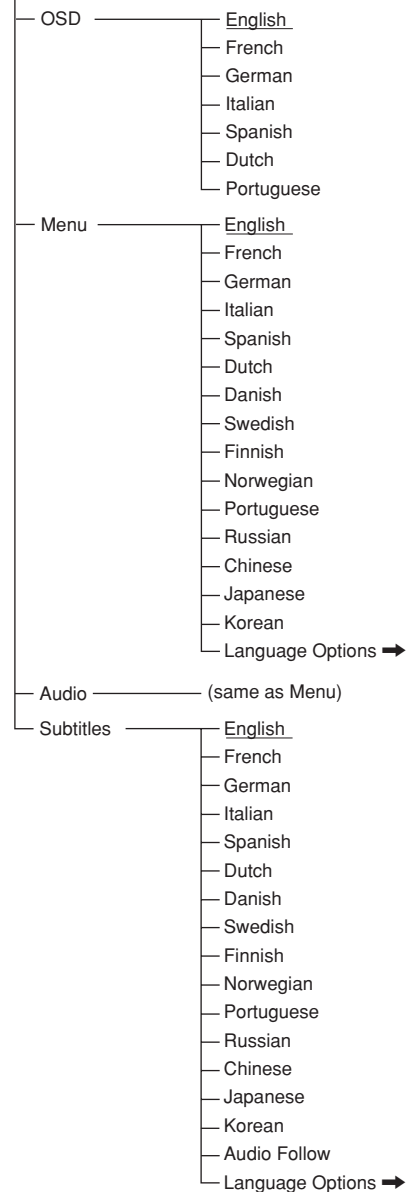

### **TV** Screen Setup (page 22)

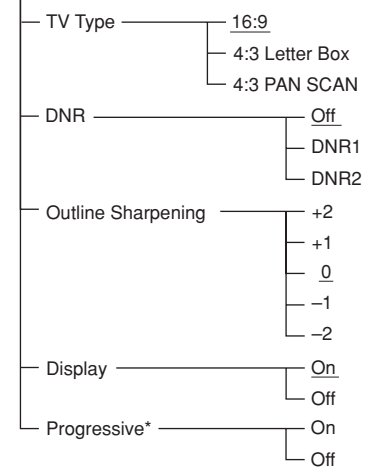

\* Progressive is only available when playing a disc recorded in NTSC format, and viewed on a TV that supports NTSC signals. This setting option will not be displayed when the disc is recorded in PAL format.

### **Lock** Custom Setup (page 23)

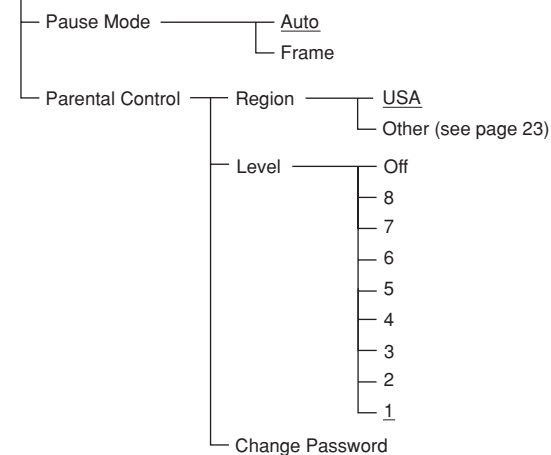

### **Speaker** Audio Setup (pages 24-25)

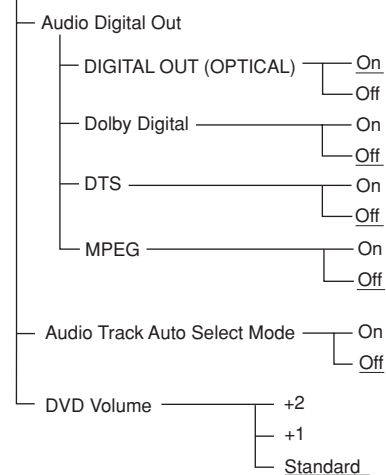

## Setting language options (Language Setup)

“Language Setup” allows you to choose from among various languages for the on-screen display (OSD), DVD audio, and other items. The default setting for each menu item is underlined in the explanations below.

Select the **A** (Language Setup) icon in the Setup display. For details, see “Using the Setup display” on page 20.

### Notes

- When you select a language that is not recorded on the DVD, one of the recorded languages is automatically selected for the “Menu,” “Audio” and “Subtitles” settings.
- Depending on the DVD, the language you have selected for the “Menu,” “Audio” or “Subtitles” may not be used.

### ■ OSD

Selects the language for the on-screen display.

- English
- French
- German
- Italian
- Spanish
- Dutch
- Portuguese

### ■ Menu

Selects the language for the DVD disc menu. This setting is not available during Resume Play.

- English
- French
- German
- Italian
- Spanish
- Dutch
- Danish
- Swedish
- Finnish
- Norwegian
- Portuguese
- Russian
- Chinese
- Japanese
- Korean
- Language Options\*

\* When you select “Language Options,” you can choose from an extensive list of languages.

**■ Audio**

Selects the language for the audio track. This setting is not available during Resume Play.

- English
- French
- German
- Italian
- Spanish
- Dutch
- Danish
- Swedish
- Finnish
- Norwegian
- Portuguese
- Russian
- Chinese
- Japanese
- Korean
- Language Options\*

\* When you select "Language Options," you can choose from an extensive list of languages.

**■ Subtitle**

Selects the language for the subtitles. This setting is not available during Resume Play.

- English
- French
- German
- Italian
- Spanish
- Dutch
- Danish
- Swedish
- Finnish
- Norwegian
- Portuguese
- Russian
- Chinese
- Japanese
- Korean
- Audio Follow<sup>\*1</sup>
- Language Options<sup>\*2</sup>

\*1 When you select "Audio Follow," the language for subtitles automatically changes to match the language you have selected for the audio track.

\*2 When you select "Language Options," you can choose from an extensive list of languages.

**Setting TV display options (Screen Setup)**

You can set the aspect ratio and other display options for the connected TV using this setting. The default setting for each menu is underlined in the explanations below.

Select the  (Screen Setup) icon in the Setup display. For details, see "Using the Setup display" on page 20.

**■ TV Type**

Sets the aspect ratio of the TV.

This setting is not available during Resume Play.

- 16:9: Select this option when using a wide-screen TV, or a standard TV that displays in wide mode.
- 4:3 Letter Box: Select this option when using a standard TV. This setting displays a wide picture with margins on the upper and lower portions of the screen.
- 4:3 PAN SCAN: Select this option when using a standard TV. This setting displays a wide picture adjusted to the height of the screen, cutting off the portions at left and right that do not fit.

16:9

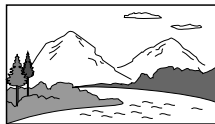

4:3 Letter Box

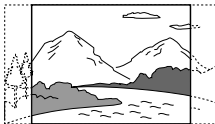

4:3 PAN SCAN

**Notes**

- Some DVDs may automatically set the aspect ratio of the TV.
- When "Progressive" is set to "On", the aspect ratio of the TV is set to 16:9 and cannot be changed.

**■ DNR (Digital Noise Reduction)**

This setting may help reduce roughness in the on-screen image and produce a cleaner picture.

- Off: Normally select this position.
- DNR1: Increases picture clarity.
- DNR2: Increases picture clarity (maximum).

**Notes**

- DNR2 is more effective for reducing image roughness than DNR1, but in some cases an afterimage may appear. If this occurs, select "Off."
- The DNR function may produce limited results on some DVDs.
- When "Progressive" is set to "On", DNR is automatically turned off and cannot be turned on.

**■ Outline Sharpening**

You can sharpen or soften the outline of the on-screen image using this setting. The higher the value, the sharper the outline.

- +2
- +1
- 0: Normally select this position.
- -1
- -2

**■ Display**

You can display or turn off playback status information in the top right corner of the screen.

- On: When playing a DVD, the playback status information is displayed for a few seconds.
- Off: Playback status information is not displayed.

**■ Progressive**

The DVD player's progressive mode is only available when playing a disc recorded in NTSC format, and viewed on a TV that supports NTSC signals. This setting is not available during Resume Play.

- On: Select this when the console is connected to a TV that supports progressive scan.
- Off: Select this when the console is connected to a normal TV.

**Notes**

- To use progressive scan you must have a TV that supports progressive scan and you must connect your console using the SCPH-10100E Component AV Cable (for PlayStation®2), which is sold separately.
- If you set "Progressive" to "On" without the necessary equipment, picture quality may be reduced, or the picture may not be displayed.
- If you accidentally set this option to "On" and need to clear the setting, with the DVD inserted in the console press the  (standby)/RESET button on the console front. Then hold down the START button on the Analog Controller (DUALSHOCK®2) inserted into controller port 1 until the DVD picture is displayed. When DVD playback begins, "Progressive" will be set to "Off", allowing the DVD video to be displayed as normal. "Progressive" can also be set to "Off" in the Version Information screen. See page 9 for details.
- Progressive scan is not available when playing a DVD-RW disc with content recorded in VR mode.
- When playing video material using progressive scan, some video images may appear unnatural. This is due to an image conversion process. If this occurs, set "Progressive" to "Off", and view in standard interlace mode.  
For details on video material, see "Video material" in the Glossary on page 29.

**Setting viewer options (Custom Setup)**

You can set the Parental Control level and adjust other playback features using Custom Setup.

The default setting for each menu is underlined in the explanations below.

Select the  (Custom Setup) icon in the Setup display. For details see "Using the Setup display" on page 20.

**■ Pause Mode**

Sets the picture status in pause mode.

- Auto: A picture with a lot of moving elements can be displayed without jitter. Normally select this position.
- Frame: A picture without a lot of moving elements can be displayed in high resolution.

## Parental Control

The viewing of some DVD content may be restricted based on viewer age or other factors in some regions. You can use the Parental Control feature to restrict the level of content that may be viewed on your console. This setting is not available during Resume Play.

## Setting Parental Control

Select the  (Custom Setup) icon in the Setup display.

- 1 Use the directional buttons to select "Parental Control", and press the **X** button.

**If you have not registered a password**

The screen for registering a password is displayed.

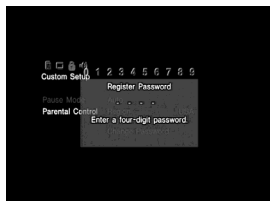

**If a password has already been registered**

The screen for confirming the password is displayed.

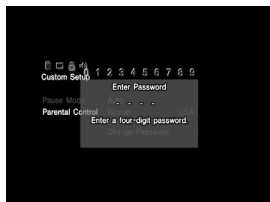

- 2 Use the directional buttons to select a number, and press the **X** button. Repeat this step to enter a four-digit password.

The screen for setting the region, Parental Control level, and for changing your password is displayed.

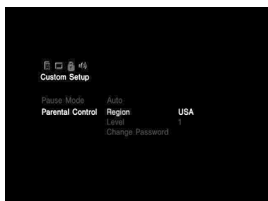

- 3 Use the directional buttons to select "Region", and press the **X** button.

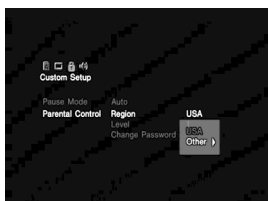

- 4 Use the directional buttons to select the region to base Parental Control levels on, and press the **X** button.

If you select "Other", refer to the "Region code list" at right for the region code to select.

Use the directional buttons to select the first letter, and press the right directional button. Use the directional buttons to select the second letter, and press the **X** button.

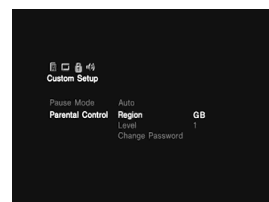

- 5 Use the directional buttons to select "Level", and press the **X** button.

The list of level options is displayed.

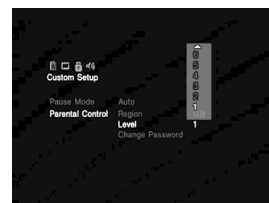

- 6 Use the directional buttons to select a restriction level, and press the **X** button.

Parental Control is set.

The lower the value, the stricter the restriction.

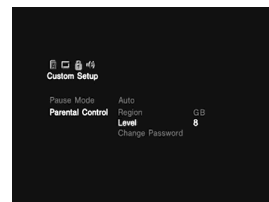

## Region code list

Region	Code	Region	Code
Austria	AT	Malta	MT
Belgium	BE	Netherlands	NL
Czech Republic	CZ	Norway	NO
Denmark	DK	Poland	PL
Finland	FI	Portugal	PT
France	FR	Russia	RU
Germany	DE	Slovakia	SK
Greece	GR	Spain	ES
Ireland	IE	Sweden	SE
Israel	IL	Switzerland	CH
Italy	IT	Turkey	TR
Luxembourg	LU	United Kingdom	GB

## To change your password

- 1 In step 2 under "Setting Parental Control" use the directional buttons to select "Change Password", and press the **X** button.

The screen for changing the password is displayed.

- 2 Use the directional buttons to select a number, and press the **X** button. Repeat this step to enter a four-digit password.

To confirm your password, enter it once again. The password is changed.

## Playing a disc which is restricted by Parental Control

### 1 Insert the disc.

Playback begins automatically, and at the point where Parental Control is set, the screen changes to a display requesting confirmation to temporarily change the Parental Control level.

### 2 Use the directional buttons to select "Yes", and press the X button.

The screen for confirming the password is displayed.

### 3 Use the directional buttons to select a number, and press the X button. Repeat this procedure to enter the four-digit password.

Playback begins.

When DVD playback is stopped, the Parental Control level returns to the original setting.

## If you forget your password

### 1 Press the SELECT button when the screen for confirming the password is displayed.

The screen for deleting the password is displayed.

### 2 Use the directional buttons to select a number, and press the X button. Repeat this procedure to enter the four-digit number "7444".

The current password is deleted and the screen for registering a new password is displayed.

### 3 Follow step 2 in "Setting Parental Control", to register a new password.

#### Notes

- If you play a DVD that does not have the Parental Control function, playback will not be restricted even if you set a playback restriction level on your console.
- If you do not set a password, you cannot change the Parental Control settings.
- Some DVDs may require you to enter only the password without changing the Parental Control level.
- Program Play, Shuffle Play, Repeat Play, and A-B Repeat may not be available on some DVDs with the Parental Control feature.

#### To clear Parental Control

With DVD playback stopped, go to step 6 in "Setting Parental Control" and set "Level" to "Off".

This setting cannot be cleared during Resume Play.

## Setting sound options (Audio Setup)

You can adjust your audio settings based on the playback conditions or the equipment in use.

The default setting for each menu is underlined in the explanations below. For details see "Using the Setup display" on page 20.

Select the  (Audio Setup) icon in the Setup display.

#### ■ Audio Digital Out

You can switch the methods of outputting audio signals when you connect the following audio devices to the DIGITAL OUT (OPTICAL) connector on the PlayStation®2 console rear using an optical digital cable (sold separately).

- A digital device such as a receiver (amplifier) with a digital connector.
- An audio device with a built-in Dolby Digital or DTS decoder.
- A DAT (Digital Audio Tape) or MD (MiniDisc) deck. For connection details, see page 7.

#### ■ DIGITAL OUT (OPTICAL)

Selects whether to output signal through the DIGITAL OUT (OPTICAL) connector.

- On: Select this when you connect with an optical digital cable (sold separately). Normally select this option. If you select "On", make the appropriate settings for "Dolby Digital", "DTS" and "MPEG".
- Off: Select this when you do not want sound (audio signal) to be output through the DIGITAL OUT (OPTICAL) connector.

#### Note

If you select "Off", you cannot set "Dolby Digital", "DTS" or "MPEG".

#### ■ Dolby Digital

Selects the Dolby Digital signal to be output through the DIGITAL OUT (OPTICAL) connector.

- On: Select this option when the console is connected to an audio device with a built-in Dolby Digital decoder. If the console is connected to an audio device without a built-in Dolby Digital decoder, do not turn this option on. If you select this option by mistake, when you play a Dolby Digital audio track, a loud noise (or no sound) will come out from the speakers, possibly hurting your ears or damaging the speakers.
- Off: Select this option when the console is connected to an audio device without a built-in Dolby Digital decoder.

#### ■ DTS

Selects the DTS signal to be output through the DIGITAL OUT (OPTICAL) connector when you connect to the console with an optical digital cable (sold separately).

This setting is not available during Resume Play.

- On: Select this option when the console is connected to an audio component with a built-in DTS decoder. If the console is connected to an audio device without a built-in DTS decoder, do not turn this option on. If you select this option by mistake, when you play a DTS audio track, a loud noise (or no sound) will come out from the speakers, possibly hurting your ears or damaging the speakers.
- Off: Select this option when the console is connected to an audio device without a built-in DTS decoder.

#### ■ MPEG

Selects the MPEG AUDIO signals to be output via the DIGITAL OUT (OPTICAL) connector.

- On: Select this option when the console is connected to an audio device with a built-in MPEG decoder. If the console is connected to an audio device without a built-in MPEG decoder, do not turn this option on. If you select this option by mistake, when you play an MPEG audio track, a loud noise (or no sound) will come out from the speakers, possibly hurting your ears or damaging the speakers.
- Off: Select this option when the console is connected to an audio device without a built-in MPEG decoder.

#### ■ Audio Track Auto Select Mode

Gives the audio track that contains the highest number of channels priority when you play a DVD on which multiple audio formats (PCM, Dolby Digital, DTS or MPEG AUDIO) are recorded.

This setting is not available during Resume Play.

- On: Priority given
- Off: No priority given

### Notes

- If you set this item to “On”, the language may change because the “Audio Track Auto Select Mode” setting has higher priority than the “Audio” settings in “Language Setup” (page 22).
- If you set “DIGITAL OUT (OPTICAL)” to “On” and “DTS” to “Off” in “Audio Setup”, the DTS audio track is not played even if you set this item to “On” and the highest-numbered audio channel is recorded in DTS format.
- If PCM, Dolby Digital, DTS and MPEG audio tracks have the same number of channels, the console selects PCM, Dolby Digital, DTS and MPEG audio tracks in this order.
- Depending on the DVD, the audio channel with priority may be predetermined. In this case, you cannot give priority to the Dolby Digital, DTS or MPEG format by selecting “On”.

### ■ DVD Volume

If the audio output level of the DVD is low, you can turn up the volume of the DVD. DIGITAL OUT (OPTICAL) must be set to “Off” to change this setting.

- +2: Turns up the volume (maximum).
- +1: Turns up the volume.
- Standard: Original audio volume. Normally select this position.

### Note

If you set this option to “+1” or “+2”, the sound may be distorted in places where loud sound is present. If the sound becomes distorted, select “Standard”.

### Caution

If you turn up the volume too high, your ears may be injured or the speakers may be damaged.

This product incorporates copyright protection technology that is protected by method claims of certain U.S. patents and other intellectual property rights owned by Macrovision Corporation and other rights owners. Use of this copyright protection technology must be authorized by Macrovision Corporation, and is intended for home and other limited viewing uses only unless otherwise authorized by Macrovision Corporation. Reverse engineering or disassembly is prohibited.



## Please double check

- If you experience any of the following difficulties while using the console, use this troubleshooting guide to help remedy the problem. Should any problem persist, please contact the appropriate PlayStation® customer service helpline which can be found within every PlayStation® and PlayStation®2 format software manual.
- Make sure the AC power cord is connected to the console and the mains, and the TV (or VCR) or the supplied accessories are connected to the console correctly.
- In rare instances, certain DVD videos may not operate properly with PlayStation®2. This is primarily due to variations in the manufacturing process or software encoding of the DVD video software. If you experience problems, try restarting your DVD video. If problems persist, for more information call the publisher of the DVD video or contact the appropriate PlayStation® customer service helpline which can be found on the customer registration card.

## Power

### The power is not turned on.

- ➔ Check that the AC power cord is connected securely.
- ➔ The console is not turned on. Turn on the console using the MAIN POWER switch on the console rear.

## Picture

### There is no picture.

- ➔ Check that the console is connected to the TV (or VCR) with the AV Cable (integrated audio/video).
- ➔ Check that the console and the TV (or VCR) are turned on.
- ➔ Check that you have selected the video input on the TV (or VCR).
- ➔ Check that the AV Cable (integrated audio/video) is connected securely.
- ➔ Check that the inserted disc can be played with this console (see page 3).
- ➔ Check that the disc is placed with the label side facing up (when using a disc with a label).
- ➔ The disc is not inserted correctly.
- ➔ DVD playback has been stopped.
- ➔ Try another set of AV Cables.

### Picture noise appears.

- ➔ The console is placed on an unstable surface. Place the console on a stable and flat surface. Do not shake or vibrate the console.
- ➔ Clean the disc.
- ➔ Moisture has condensed inside the console (see page 2).
- ➔ If the video signal from the console has to go through the VCR to get to the TV, the copy protection applied to some DVD videos could affect picture quality. When playing a DVD video, connect the console to the TV directly (see page 5).
- ➔ The progressive scan option is set to "On" when using a TV that does not support progressive scan, or when using a cable other than the Component AV Cable (for PlayStation®2). Do not open the disc tray or remove the DVD. With the DVD inserted in the console, press the ⏻ (standby)/reset button on the console front. Then hold down the START button of the Analog Controller (DUALSHOCK®2) inserted into controller port 1 until the DVD picture is displayed. When DVD playback begins, "Progressive" will be set to "Off", allowing the DVD video to be displayed as normal. "Progressive" can also be set to "Off" in the Version Information screen (page 9).

- ➔ Some video images appear unnatural when using progressive scan, even when the TV supports progressive mode. Set "Progressive" to "Off", and view in standard interlace mode.

### The aspect ratio cannot be changed according to the TV when playing wide screen DVD videos.

- ➔ Depending on the disc, the aspect ratio is fixed.
- ➔ Check that the console is connected to the TV directly. (The selector or receiver (amplifier) may be connected between the console and the TV.)
- ➔ Depending on the TV, the aspect ratio is fixed.

### When playing a DVD-RW disc recorded in VR mode, the message "Playback is restricted. Cannot play." is displayed on the screen and then the screen turns blue.

- ➔ You may be playing a disc that contains "copy-once" content. Video recorded on CPRM-compatible DVD-RW discs using the copy-once feature cannot be played back. For details, see "Notes on the playback of DVD-R/DVD-RW/DVD+R/DVD+RW discs" on page 3.

## Sound

### There is no sound.

- ➔ Check that the console is connected to the TV (or VCR) with the AV Cable (integrated audio/video).
- ➔ Check that the console and the TV (or VCR) are turned on.
- ➔ Check that you have selected the video input on the TV (or VCR).
- ➔ Check that the TV volume is set properly or "mute" is not selected on the TV.
- ➔ Check that the AV Cable (integrated audio/video) is connected securely.
- ➔ Check that the inserted disc can be played with this console (see page 3).
- ➔ Check that the disc is placed with the label side facing up (when using a disc with a label).

- ➔ Check that you have connected the console to the audio input connectors on the receiver (amplifier) correctly. Refer also to the instructions supplied with your amplifier.
- ➔ Try another set of AV Cables.
- ➔ Check the speaker connections and settings. Refer to the instruction manual supplied with your receiver (amplifier) for details.
- ➔ Check that you select the appropriate input on the receiver (amplifier) so that you can listen to sound from the console. Refer also to the instructions supplied with your amplifier.
- ➔ The console is in pause mode.
- ➔ The console is in search/slow-motion mode (when playing a DVD video).
- ➔ You are playing an audio CD or DVD with a DTS audio track. Do not play back DTS audio tracks when the console is connected to an audio device without a built-in DTS decoder (see page 24).
- ➔ The system setting is not correct for when the console is connected to an audio equipment with DIGITAL OUT (OPTICAL) connectors (see page 7).

### Poor sound quality.

- ➔ The console is placed on an unstable surface. Place the console on a stable and flat surface. Do not shake or vibrate the console.
- ➔ Clean the disc.
- ➔ Moisture has condensed on the disc (see page 2).
- ➔ You are playing an audio CD or a DVD with DTS sound tracks. You can play an audio CD or a DVD with DTS sound tracks only when the console is connected to audio equipment with a built-in DTS decoder.

### The surround effect is difficult to hear when you are playing a DVD video with a Dolby Digital sound track.

- ➔ Check the speaker connections and settings. Refer to the instruction manual supplied with your receiver (amplifier) for details.



- ➔ Depending on the DVD, the output signal may not comprise of the entire 5.1 channel range. It may be monaural or stereo even if the sound track is recorded in Dolby Digital.

#### **The sound comes from the centre speaker only.**

- ➔ Depending on the disc, the sound may come from the centre speaker only.

## Operation

#### **The controller does not function.**

- ➔ Check that the controller is connected to the console.
- ➔ Check that the Analog Controller (DUALSHOCK®2) or the Analog Controller (DUALSHOCK®) is set to the appropriate mode for the software (see page 11).
- ➔ Try another controller.
- ➔ Try setting the "Remote Control" setting of the System Configuration menu to "Gameplay Function Off".

Some unlicensed 3rd party peripherals may not operate with "Gameplay Function" set to "On". Note that use of such peripherals is not recommended and will void your warranty.

#### **The software title does not start.**

- ➔ Check that the inserted disc can be played with this console (see page 3).
- ➔ Check that the disc is placed with the label side facing up (when using a disc with a label).
- ➔ Check that the disc is inserted correctly.
- ➔ Clean the disc.
- ➔ Moisture has condensed on the disc (see page 2).
- ➔ Try another copy of the disc.
- ➔ Check that the DVD-R or DVD-RW you are playing has been finalized.

#### **You cannot save data on the Memory Card (8MB) (for PlayStation®2) or Memory Card.**

- ➔ Check that the Memory Card (8MB) (for PlayStation®2) or Memory Card is inserted securely.
- ➔ Check that you are playing the game correctly.  
Refer to the appropriate software manual.

- ➔ Check that there are empty blocks/free space on the Memory Card (8MB) (for PlayStation®2) or Memory Card.
- ➔ Try another Memory Card (8MB) (for PlayStation®2) or Memory Card.

#### **The console does not function properly.**

- ➔ Static electricity, etc. may affect the console's operation. Turn off the MAIN POWER switch and then turn it back on.

#### **The indicator flashes in red and the console does not work.**

- ➔ A flashing red light indicates a console "fault" condition and the unit will not operate. Remove any obstructions from the vents to allow the console to cool down. Resume play after the console returns to standby mode.

#### **The disc tray does not open.**

- ➔ Check that the AC power cord is connected securely.
- ➔ Check that the console is turned on. Turn on the console using the MAIN POWER switch on the back of the console.

## DVD video operation

#### **The console does not play from the beginning when playing a disc.**

- ➔ Resume Play has been selected. Select the  (stop) icon and press the X button twice before you start playing. (see page 16).
- ➔ Depending on the disc, a DVD disc menu is automatically displayed.

#### **The disc does not play even if the DVD title is selected.**

- ➔ A Parental Control limit has been set on the disc (see pages 22-24).

#### **Playback stops automatically.**

- ➔ The disc may contain an auto pause signal. While playing such a disc, the console stops playback at the signal.

#### **You cannot perform some functions such as Stop, Search or slow-motion play, Program Play, Shuffle Play or Repeat Play.**

- ➔ Depending on the disc, you may not be able to do some of the operations above.

#### **The language for the sound track cannot be changed.**

- ➔ Multilingual tracks are not recorded on the DVD.
- ➔ Changing the language for the track is prohibited on the DVD.

#### **The subtitle language cannot be changed.**

- ➔ Multilingual subtitles are not recorded on the DVD.
- ➔ Changing the language for the subtitles is prohibited on the DVD.

#### **The subtitles cannot be turned off.**

- ➔ Depending on the DVD, you may not be able to turn the subtitles off.

#### **The angles cannot be changed when you play a DVD.**

- ➔ Multi-angles are not recorded on the DVD.
- ➔ Changing the angles is prohibited on the DVD.

#### **The icon cannot be selected.**

- ➔ Insert a DVD-RW (VR mode) disc in the console. (see page 18)

**General**

- Power requirements  
220-240 V AC, 50/60 Hz
- Power consumption  
50 W
- Dimensions (approx.)  
301 × 78 × 182 mm (w/h/d)
- Mass (approx.)  
2.0 kg
- Operating temperature  
5°C-35°C
- Laser diode properties
  - Material: GaAlAs
  - Wavelength: λ=650/780 nm

**Inputs/outputs on the console front**

- Controller port (2)
- MEMORY CARD slot (2)
- ψ USB connector (2)

**Inputs/outputs on the console rear**

- AV MULTI OUT connector (1)
- DIGITAL OUT (OPTICAL) connector (1)
- EXPANSION BAY (1)

**Supplied accessories**

See page 4.

**Optional accessories**

- SCPH-110 E Analog Controller (DUALSHOCK®)
- SCPH-1020 EHI Memory Card
- SCPH-1090 E Mouse
- SCPH-10010 E Analog Controller (DUALSHOCK®2)
- SCPH-10020 E Memory Card (8MB) (for PlayStation®2)
- SCPH-10030 E AV Cable (integrated audio/video)
- SCPH-10040 E Vertical Stand (for PlayStation®2)
- SCPH-10040 ESS Vertical Stand (for PlayStation®2) - Satin Silver
- SCPH-10060 E S VIDEO Cable
- SCPH-10072 C RFU Adaptor
- SCPH-10090 E Multitap (for PlayStation®2)
- SCPH-10100 E Component AV Cable (for PlayStation®2)
- SCPH-10110 E Horizontal Stand (for PlayStation®2)
- SCPH-10130 E AV Adaptor (with S VIDEO OUT connector)
- SCPH-10142 Euro-AV Cable
- SCPH-10420 E DVD Remote Control (for PlayStation®2)

Design and specifications are subject to change without notice.

**Chapter (page 19)**

Sections of a movie or a music piece on a DVD that are smaller than titles. A title is composed of several chapters. Each chapter is assigned a chapter number enabling you to locate the chapter you want.

**Dolby Digital (page 24)**

Digital audio compression technology developed by Dolby Laboratories. This technology conforms to 5.1-channel surround sound. The rear channel is stereo and there is a discrete subwoofer channel in this format. Dolby Digital provides the same 5.1 discrete channels of high quality digital audio found in Dolby Digital cinema audio systems. Good channel separation is realised because all of the channel data is recorded discretely and processed in digital.

**DTS (page 24)**

Digital audio compression technology that Digital Theater Systems, Inc. developed. This technology conforms to 5.1-channel surround sound. The rear channel is stereo and there is a discrete subwoofer channel in this format. DTS provides the same 5.1 discrete channels of high quality digital audio. Good channel separation is realised because all of the channel data is recorded discretely and processed in digital.

**DVD video (page 3)**

DVD video discs can contain up to 8 hours of moving pictures on a disc with the same diameter as a CD. The picture data uses the MPEG 2 format, one of the worldwide standards of digital compression technology. Audio data is recorded in a multi-channel format allowing you to enjoy a more real audio presence. DVD video discs also can contain advanced functions such as multiple viewing angles, multilingual tracks and Parental Control playback restrictions.

**DVD-RW (page 3)**

DVD-RW is a recordable and rewritable disc that is the same size as a DVD VIDEO disc. DVD-RW discs have two modes: VR mode and Video mode.

- Video mode - complies with DVD-VIDEO format and is compatible with most DVD players once finalized, whereas a DVD-RW recorded in VR mode can only be played on DVD-RW compliant DVD players.
- VR (Video Recording) mode - enables various programming and editing functions, some of which are not available in Video mode.

**DVD+RW (page 3)**

DVD+RW (read "plus RW") is a recordable and rewritable disc. DVD+RW discs use a recording format that is comparable to the DVD VIDEO format.

**MPEG AUDIO (page 24)**

International standard coding system to compress audio digital signals authorised by ISO/IEC.

**Multi-angle function (page 19)**

Various angles for the scene (viewpoints of the video camera) are recorded on some DVDs.

**Multilingual function (page 19)**

Several languages for the audio track or subtitles in a picture are recorded on some DVDs.

**Parental Control (pages 22-24)**

A function of the DVD used to limit playback of the disc according to the age of the user and the limitation level in each country. The limitation varies from disc to disc; when it is activated, playback can be completely prohibited, violent scenes are skipped or replaced with other scenes, and so on.

**Progressive scan (NTSC) (page 22)**

Compared to standard interlace mode that alternatively shows every other line of an image to create one frame, progressive scan shows the entire image at once as a single frame. This means that while interlace mode can show 30 frames per second, progressive scan can show 60. The overall picture quality increases and still images, text and horizontal lines appear sharper.

## Title (page 19)

The longest section of a movie or a music piece on a DVD; a movie, etc., for a picture piece on video software; or an album, etc., for a music piece on audio software. Each title is assigned a title number enabling you to locate the title you want.

## Video material (NTSC) (page 22)

DVD material can be divided into two types: video based material and film based material. Video based material is recorded at 30 frames (60 fields) per second, and is normally used for TV programs and cartoons. Film based material is recorded at 24 video images per second, and is used for most movies. Some DVDs contain both video based and film based material.

## GUARANTEE

Thank you for buying this Product.

Sony Computer Entertainment Europe ("SCEE") will, for a period of 1 (one) year from the date of original purchase, repair or (at SCEE's option) replace any component part of this Product, free of charge, where it is faulty due to defective materials or workmanship. Replacement will be with a new or refurbished component or unit, at SCEE's option.

This Guarantee is in addition to your statutory consumer rights (under applicable law) and does not affect them in any way.

Sony Computer Entertainment Europe  
30 Golden Square, London W1F 9LD UK

## IMPORTANT

1. If you need to claim under this Guarantee, please call your local Customer Service Helpline (listed on the Customer Registration Card and in a current software manual) for return instructions and other guidance.
2. This Guarantee is only valid:
  - i. in Austria, Belgium, France, Germany, Italy, Luxembourg, the Netherlands, Portugal, Spain and Switzerland;
  - ii. when the original sales receipt or invoice (indicating the date of purchase and retailer's name) is presented together with the faulty Product (and has not been altered or defaced since the date of original purchase);
  - iii. when the Guarantee seal on the Product has not been damaged or removed.
3. You may not claim under this Guarantee when the Product is damaged as a result of:
  - i. commercial use, accident, fair wear and tear or misuse (including, without limitation, failure to use this Product for its normal purpose and/or in accordance with instructions on proper use and maintenance, or installation or use in a manner inconsistent with applicable local technical or safety standards);
  - ii. use in conjunction with any unauthorised peripheral (including, without limitation, game enhancement devices, adaptors and power supply devices);
  - iii. any adaptation or adjustment to, or alteration of, this Product carried out for any reason, and whether properly carried out or not;
  - iv. maintenance or repairs carried out other than by an authorised service facility.

4. Where permitted under applicable law, this Guarantee will be your sole and exclusive remedy for breach of any warranty, guarantee or condition, express or implied, in respect of this Product and neither SCEE nor any other Sony entity, or their suppliers or authorised service facilities, will be liable for any incidental or consequential loss or damage.

If this Product needs any repair which is not covered by this Guarantee, please call your local Customer Service Helpline for advice. If your home country is not one of those listed, please contact your retailer.

Please complete and return the enclosed (Freepost) Customer Registration Card.



**Afin d'éviter tout risque d'incendie ou d'électrocution, n'exposez pas cet appareil à la pluie ou à l'humidité.**

**Afin d'éviter tout risque d'incendie ou d'électrocution, ne posez pas de récipients contenant du liquide sur la console.**

**Pour prévenir tout risque d'électrocution, ne démontez pas l'unité. Ne confiez l'entretien de la console qu'à un technicien qualifié.**

## Attention

**L'utilisation d'instruments optiques avec ce produit présente des risques accrus pour les yeux. Le faisceau laser utilisé dans cet appareil étant dangereux pour les yeux, n'essayez pas de démonter le châssis.**

**Ne confiez l'entretien de l'appareil qu'à un technicien qualifié.**

## Veillez lire attentivement avant d'utiliser votre console PlayStation®2

Un petit nombre de personnes peuvent être en proie à des crises d'épilepsie en présence de lumières ou de sujets clignotants dans l'environnement quotidien. Ces personnes peuvent connaître ces crises en regardant leur téléviseur ou en jouant à des jeux vidéo, y compris les vidéos ou jeux DVD lus sur la console PlayStation®2. Les joueurs n'ayant jamais subi de telles crises peuvent cependant être sujets à l'épilepsie, sans pour autant que cela ait été décelé.

Consultez votre médecin avant d'utiliser la console PlayStation®2 si vous êtes sujet à l'épilepsie ou si vous avez connu certains des symptômes suivants en regardant votre téléviseur ou en jouant à des jeux vidéo : vision altérée, spasmes musculaires, autres mouvements involontaires, perte de conscience du cadre extérieur, confusion mentale et/ou convulsions.

CLASS 1 LASER PRODUCT  
LASER KLASSE 1  
LUOKAN 1 LASERLAITE  
KLASS 1 LASERAPPARAT

Cet appareil appartient à la classe 1 LASER.



Cette étiquette est se trouve sur le couvercle du lecteur CD/DVD, dans le compartiment.

## N'exposez pas la console à la fumée de cigarette ou à la poussière

En installant la console, évitez les endroits sujets à une fumée de cigarette ou à de la poussière excessive. Les résidus de fumée de cigarette ou l'accumulation de poussière sur les composants internes tels que la lentille peuvent provoquer une défaillance de la console.

## Manipulation des disques

- Ne laissez pas les disques près d'une source de chaleur et ne les exposez pas au rayonnement direct du soleil ou à une humidité excessive.
- Rangez les disques dans leur boîtier lorsque vous ne les utilisez pas. Si vous empilez les disques ou les appuyez verticalement sans les ranger dans leur boîtier, vous risquez de les voiler.
- Ne touchez pas la surface du disque que vous manipulez, mais tenez-le par les bords.
- Ne collez aucun papier ou autocollant sur le disque.
- N'écrivez pas sur le disque à l'aide d'un marqueur, etc.
- Les traces de doigt, poussières, saletés et rayures sur le disque peuvent déformer l'image ou réduire la qualité du son. Manipulez toujours les disques avec soin et assurez-vous de leur état de propreté avant utilisation.
- Nettoyez les disques à l'aide d'un chiffon doux, en les essuyant délicatement du centre vers l'extérieur.
- N'utilisez aucun solvant, par exemple du benzène, aucun produit de nettoyage commercialisé non conçu pour l'utilisation de CD ni aucun vaporisateur antistatique conçu pour les disques vinyles étant donné qu'ils peuvent endommager les disques.

## Ne touchez pas les connecteurs de la console

Ne touchez pas les parties métalliques et n'introduisez pas de corps étrangers dans les connecteurs de la console. Afin de protéger le connecteur du bus d'expansion situé à l'intérieur de l'EXPANSION BAY (baie d'expansion), gardez toujours le couvercle EXPANSION BAY en place à l'arrière de la console, lorsque la baie n'est pas utilisée.

## Ne placez pas la console dans un endroit exceptionnellement chaud

Ne laissez pas la console dans une voiture dont les vitres sont fermées (plus particulièrement en été) car il existe un risque de voiler l'extérieur de la console ou d'engendrer un mauvais fonctionnement de la console.

## Condensation d'humidité

Si vous transportez la console ou un disque directement d'un endroit froid à un endroit chaud, de l'humidité risque de se condenser sur l'objectif situé à l'intérieur de la console ou sur le disque. Le cas échéant, la console risque de ne pas fonctionner correctement. Dans ce cas, retirez le disque et ne le réintroduisez pas tant que l'humidité ne s'est pas évaporée (plusieurs heures peuvent être nécessaires). Si la console ne fonctionne toujours pas correctement, contactez le service consommateurs PlayStation® approprié que vous pourrez trouver dans chaque manuel de logiciel au format PlayStation® et PlayStation®2.

## Ne soumettez pas la console à des chocs physiques violents

Ne lancez pas et ne faites pas tomber la console ou ses accessoires et ne cognez pas la console ou ses accessoires contre d'autres objets. Lorsque vous transportez la console, ne la soumettez à aucun type de chocs physiques violents. Le disque risquerait d'être endommagé et la console risquerait de ne pas fonctionner correctement.

## Évitez d'endommager l'extérieur de la console

N'appliquez aucun solvant et ne posez pas de matières caoutchouteuses ou vinyles sur la surface de la console pendant une période prolongée. La surface en plastique risquerait d'être endommagée ou la peinture risquerait de s'écailer.

## Nettoyage de l'extérieur de la console

Lorsque vous nettoyez l'extérieur de la console, assurez-vous de mettre la console hors tension à l'aide de l'interrupteur d'alimentation principal (MAIN POWER) situé à l'arrière de la console et de déconnecter la fiche d'alimentation de la prise électrique.





- Lorsque l'extérieur de la console est sale, trempez un chiffon soyeux dans une solution détergente douce diluée avec de l'eau, essorez fermement le chiffon pour supprimer le liquide en excès, essuyez la zone concernée de l'extérieur et finissez de l'essuyer à l'aide d'un chiffon sec.
- N'utilisez pas de benzine ni de diluant pour peinture pour nettoyer l'extérieur de la console étant donné que ces produits risquent d'endommager sa surface ou d'écailer sa peinture. Lorsque vous utilisez un chiffon à poussière traité chimiquement, suivez les instructions d'utilisation fournies avec ce chiffon.
- De la poussière peut s'accumuler dans les grilles d'aération avant et arrière de la console. Vérifiez-les de temps en temps et retirez toute poussière accumulée avec un aspirateur portable ou à basse puissance.

## Ne démontez jamais la console

- Utilisez votre console PlayStation®2 conformément aux instructions données dans ce mode d'emploi. Aucune autorisation pour l'analyse ou la modification de la console PlayStation®2, ni pour l'analyse et l'utilisation de ses circuits internes n'est fournie.
- Il n'existe aucun composant réutilisable par l'utilisateur à l'intérieur de la console PlayStation®2. Tout démontage en annule la garantie. En outre, il existe un risque d'exposition à des radiations (laser) ainsi qu'à des chocs électriques.

## Remarques sur la sécurité lors de l'utilisation de la Manette Analogique (DUALSHOCK®2)

- Arrêtez immédiatement d'utiliser la console si vous commencez à vous sentir fatigué ou si vous éprouvez une sensation désagréable ou une douleur dans les mains ou le bras pendant que vous utilisez la Manette Analogique (DUALSHOCK®2). Si les symptômes persistent, consultez un médecin.
- La Manette Analogique (DUALSHOCK®2) est conçue pour être utilisée uniquement avec les mains. Ne portez pas la manette à proximité de la tête, visage ou d'une quelconque partie osseuse de votre corps.
- La fonction de vibration de la Manette Analogique (DUALSHOCK®2) est susceptible d'aggraver les blessures. N'utilisez pas la fonction de vibration si vous avez des blessures ou des problèmes osseux, articulaires ou musculaires aux mains ou aux bras. Notez que certains titres de logiciel au format PlayStation®2 et PlayStation® réglent automatiquement la fonction de vibration sur "Activée". Dans la plupart des cas, la fonction de vibration peut être "Désactivée" dans le menu d'option du logiciel. Ne jouez pas aux titres utilisant la Manette Analogique (DUALSHOCK®2) sans avoir réglé auparavant la fonction de vibration sur "Désactivée".
- Évitez toute utilisation prolongée de la Manette Analogique (DUALSHOCK®2). Faites une pause toutes les 30 minutes environ.
- \* Ces remarques s'appliquent également à la Manette Analogique (DUALSHOCK®).

	DVD-ROM au format PlayStation®2	CD-ROM au format PlayStation®2	CD-ROM au format PlayStation®
Logo du disque	“  ”, logo PlayStation®2 et désignation 	“  ”, logo PlayStation®2 et désignation 	Logo PlayStation® et désignation 
Couleur du disque	Argent	Bleu	Noir
Contenu	Audio et vidéo		
Taille du disque	12 cm		

	CD Audio		DVD vidéo*3		DVD-RW (mode VR)	
Logo du disque						
Contenu	Audio		Audio et vidéo		Audio et vidéo	
Taille du disque	12 cm	8 cm*1	12 cm	8 cm*2	12 cm	8 cm*2



Le logo “DVD VIDEO” et le logo “DVD-RW” sont des marques commerciales.

\*1 Lorsque vous installez votre console verticalement et lisez un CD audio 8 cm, utilisez l'adaptateur optionnel.

\*2 Lorsque vous lisez un disque DVD vidéo ou DVD-RW 8 cm, installez toujours la console horizontalement.

\*3 Dans ce mode d'emploi, les termes “DVD” et “DVD vidéo” font référence à des disques DVD-R, DVD+R et DVD+RW ainsi qu'à des disques DVD-RW enregistrés en mode vidéo.

## Systèmes DVD vidéo et restrictions régionales

- Cette console est conforme à la norme de diffusion PAL. Il est impossible de lire des disques enregistrés pour d'autres normes de diffusion (comme NTSC) à l'aide de cette console (sauf si le disque NTSC affiche  et que le téléviseur utilisé est compatible NTSC).
- Certains DVD vidéo portent des numéros de région tels que . Le nombre indiqué au milieu du symbole représente le numéro de région des lecteurs DVD sur lesquels il est possible de lire le disque. Il est impossible de lire les DVD vidéo qui ne portent pas ce symbole ou sur lesquels n'est pas indiqué le chiffre 2 sur votre console.
- Il est également possible de lire les DVD qui portent le symbole  sur cette console. Si vous essayez de lire tout autre DVD, le message “Ce disque ne peut être lu en raison de restrictions territoriales” s'affiche sur l'écran.
- Certains DVD dépourvus de symbole de code région risquent tout de même d'être l'objet de restrictions de zone et par conséquent, d'être impossible à lire sur cette console.

## Remarques sur la lecture de disques DVD-R/DVD-RW/DVD+R/DVD+RW

- Certains disques enregistrés en utilisant des appareils DVD-R/DVD-RW/DVD+R/DVD+RW risquent de ne pas être lus à cause de rayures, saletés, poussières, traces de doigt ou tout autre problème survenu lors de l'enregistrement, et suivant l'état général du disque au moment de l'enregistrement. Seuls les disques qui ont été finalisés (procédure qui conclut l'enregistrement) peuvent être lus.
- Les images vidéo enregistrées sur des disques DVD-RW compatibles CPRM (Protection des contenus sur media enregistrable) et utilisant la fonction “copie unique” ne pourront pas être lues et le message “Lecture restreinte. Impossible de lire.” s'affichera. Pour plus de détails, reportez-vous aux instructions fournies avec l'appareil d'enregistrement DVD. (CPRM est un système de protection contre la copie pouvant brouiller la possibilité de “copie unique” sur les enregistrements de programmes de diffusion de ce type.)

\* Pour plus de détails sur chaque type de média DVD, reportez-vous à la section “Glossaire” aux pages 56 et 57 de ce mode d'emploi.

## Disques de forme irrégulière

N'utilisez pas de CD ou de DVD aux formes irrégulières (tels que les disques en forme de cœur ou d'étoile) car ils risquent de provoquer un dysfonctionnement de la console.

### Remarque sur la lecture des DVD vidéo

Cette console lit les DVD tels qu'ils sont conçus par leurs fabricants. Certaines fonctionnalités de lecture de la console peuvent ne pas avoir été incorporées dans un DVD et par conséquent ne pas être disponibles avec certains logiciels. Pour tous renseignements, veuillez vous reporter aux instructions fournies avec les DVD.



Vérifiez que vous êtes en possession des accessoires suivants :

- Console PlayStation®2 (1)

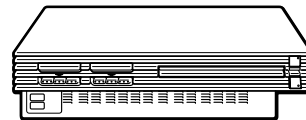

- Manette Analogique (DUALSHOCK®2) (2)



- Mode d'emploi (1)

- Cordon d'alimentation (1)

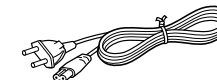

- Fiche du connecteur Euro-AV (1)



- Câble AV (audio/vidéo intégrés) (1)

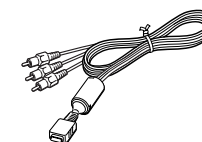

Si l'un de ces éléments est manquant, contactez le service consommateurs PlayStation® approprié que vous pourrez trouver dans chaque manuel de logiciel au format PlayStation® et PlayStation®2.

## Positionnement de la console

Vous pouvez positionner la console soit horizontalement, soit verticalement.

Lorsque vous positionnez la console verticalement, utilisez le Socle vertical (pour PlayStation®2 SCPH-10040 E ou SCPH-10040 ESS (vendus séparément).

Lorsque vous installez la console horizontalement, utilisez le Socle horizontal (pour PlayStation®2 SCPH-10110 E (vendu séparément).

### Remarques

- Ne placez pas la console dans une position autre qu'horizontale ou verticale, car cela risque de l'endommager.
- Ne modifiez pas la position de la console pendant qu'elle fonctionne. Le disque risquerait d'être endommagé et la console risquerait de ne plus fonctionner correctement.

### Le logo de la gamme de produits "PS2" situé sur le compartiment à disque

Il est possible de faire pivoter le logo de la gamme de produits "PS2" situé sur le compartiment à disque afin de l'adapter à la position horizontale ou verticale de la console.



Position horizontale

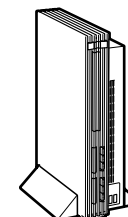

Position verticale

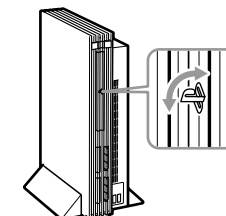

Positionnement du logo



Démarrage rapide

**AVERTISSEMENT** 30

**Précautions** 30

**Disques pouvant être lus sur PlayStation®2** 31

**Vérification du contenu de la boîte** 32

**Positionnement de la console** 32

**Raccordement de votre PlayStation®2 à un téléviseur** 33

**Raccordement des équipements audio numériques** 35

**Raccordement d'autres périphériques numériques** 35

**Utilisation du menu d'accueil** 36

**Comment jouer** 38

**Utilisation des Memory Cards (Cartes Mémoire)** 40

**Lecture d'un CD audio** 41

**Lecture d'un DVD vidéo** 42

**Paramètres et réglages du lecteur DVD** 47

**Guide de dépannage** 54

**Spécifications** 56

**Glossaire** 56

**GARANTIE** 57



Raccordement



Jeu / CD audio



DVD vidéo



Informations complémentaires



Vous pouvez raccorder la console PlayStation®2 à la plupart des téléviseurs et magnétoscopes à l'aide du Câble AV (audio/vidéo intégrés) fourni comme illustré ci-dessous. La console peut également être raccorder à d'autres types de téléviseurs en utilisant des câbles et adaptateurs spécialisés qui sont vendus séparément. Pour plus de détails, reportez-vous aux sections suivantes :

- Raccordement à un téléviseur à l'aide d'un connecteur d'entrée S VIDEO (dans cette page)
  - Raccordement à un téléviseur avec une entrée d'antenne (dans cette page)
  - Raccordement à un téléviseur doté d'un connecteur Euro-AV à l'aide d'une fiche du connecteur Euro-AV (page suivante)
  - Raccordement à un téléviseur doté d'un connecteur Euro-AV à l'aide du Câble Euro-AV (page suivante)
  - Raccordement à un téléviseur à l'aide de connecteurs d'entrée vidéo composant (page suivante)
- Les instructions dans les sections ci-dessus présupposent une sortie audio par les haut-parleurs.

## Attention

Pour des raisons de sécurité, avant de raccorder ou changer le raccordement, mettez la console hors tension et débranchez la fiche d'alimentation de la prise murale.

## Raccordement à un téléviseur à l'aide d'une entrée audio/vidéo

Raccordez votre console PlayStation®2 à un téléviseur à l'aide du Câble AV (audio/vidéo intégrés). Lors de la connexion des câbles, assurez-vous de les brancher aux plots appropriés en respectant les couleurs des composants : jaune (vidéo) sur jaune, rouge (audio droit) sur rouge et blanc (audio gauche) sur blanc.

### Après le raccordement

Réglez le téléviseur sur le mode d'entrée vidéo approprié. Pour plus de détails, reportez-vous au mode d'emploi fourni avec votre téléviseur.

### Lors du raccordement à un téléviseur 16:9

Réglez le paramètre de "Taille de l'écran" du menu configuration du système sur "16:9". Pour obtenir des détails sur le menu configuration du système, reportez-vous à la page 36.

### Si votre téléviseur est monophonique

Ne raccordez pas la fiche rouge. Si vous souhaitez entendre les sons gauches et droits sur un téléviseur monophonique, utilisez un câble audio de type 2 fiches phono - 1 fiche phono (stéréo en mono) disponible dans le commerce (vendu séparément).

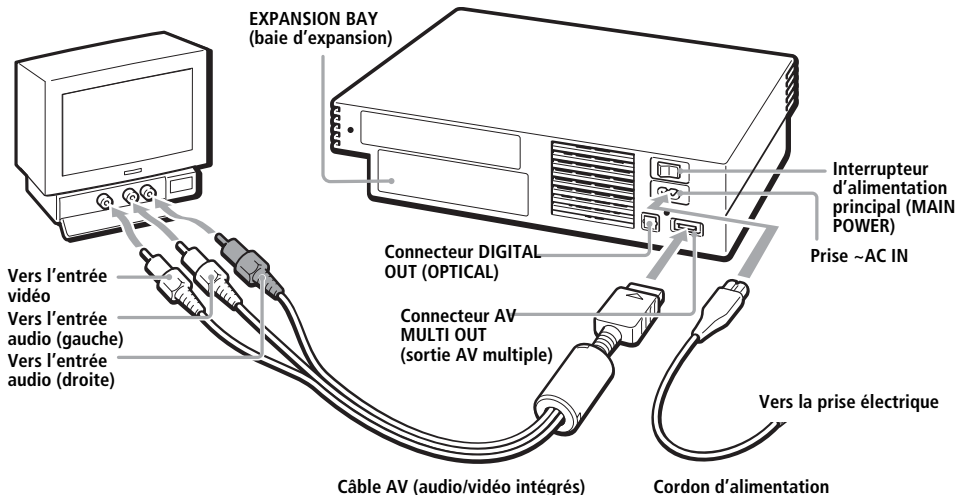

## Raccordement à un magnétoscope

Raccordez votre console PlayStation®2 à votre magnétoscope à l'aide du Câble AV (audio/vidéo intégrés) fourni et faites correspondre les couleurs des prises aux prises du magnétoscope. Si votre magnétoscope est monophonique, ne raccordez pas la prise rouge. Toutefois, lors de la lecture d'un DVD vidéo, ne raccordez pas la console au magnétoscope. Dans le cas contraire, la qualité de l'image peut baisser. Raccordez directement la console au téléviseur.

### Après le raccordement

Réglez votre téléviseur et votre magnétoscope de manière adéquate. Pour plus de détails, reportez-vous aux modes d'emploi fournis avec votre téléviseur et votre magnétoscope.

### Pendant la lecture d'un DVD vidéo

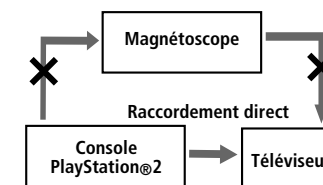

## Raccordement à un téléviseur à l'aide d'un connecteur d'entrée S VIDEO

Raccordez votre console PlayStation®2 au connecteur d'entrée S VIDEO du téléviseur en utilisant le Câble S VIDEO SCPH-10060 E (vendu séparément). Vous obtiendrez ainsi une image de meilleure qualité qu'en utilisant le Câble AV (audio/vidéo intégrés).

### Après le raccordement

Réglez le téléviseur sur le mode d'entrée vidéo approprié (tel que "S VIDEO").

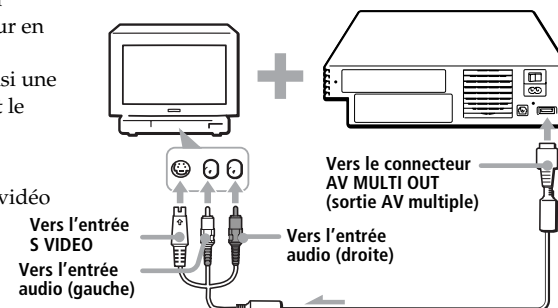

## Raccordement à un téléviseur avec une entrée d'antenne

Raccordez la console PlayStation®2 à l'entrée d'antenne du téléviseur à l'aide de l'Adaptateur RFU SCPH-10072 C (vendu séparément). Dans ce cas, le son est monophonique.

### Après le raccordement

Utilisez la fréquence 36 de votre téléviseur.

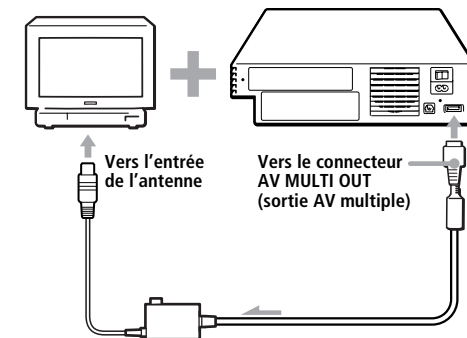

### Raccordement à un téléviseur doté d'un connecteur Euro-AV à l'aide d'une fiche du connecteur Euro-AV

Raccordez votre console PlayStation®2 au connecteur Euro-AV (Péritel) du téléviseur en utilisant la fiche du connecteur Euro-AV et le Câble AV (audio/vidéo intégrés), en vous assurant de bien faire correspondre les fiches en couleurs du Câble AV aux plots correspondants de la fiche du connecteur.

#### Après le raccordement

Réglez le téléviseur sur le mode d'entrée vidéo approprié. Pour plus de détails, reportez-vous au mode d'emploi fourni avec votre téléviseur.

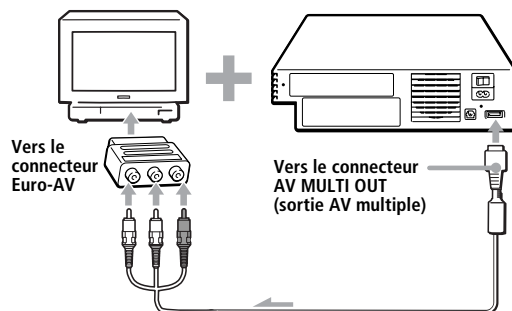

### Raccordement à un téléviseur doté d'un connecteur Euro-AV à l'aide du Câble Euro-AV

Vous pouvez améliorer la qualité de l'image en utilisant le Câble Euro-AV SCPH-1052. Raccordez votre console PlayStation®2 au connecteur Euro-AV du téléviseur.

#### Après le raccordement

Réglez le téléviseur sur le mode d'entrée vidéo approprié. Pour plus de détails, reportez-vous au mode d'emploi fourni avec votre téléviseur.

#### Remarque

Le Câble Euro-AV peut être utilisé uniquement avec la sortie vidéo pour les logiciels au format PlayStation®2 et PlayStation®.

#### Important!

Pour lire les DVD vidéo avec la console PlayStation®2, veuillez utiliser un autre câble compatible avec les sorties vidéo au format PlayStation®2, par exemple un Câble AV (audio/vidéo intégrés), un Adaptateur RFU ou un Câble S VIDEO.

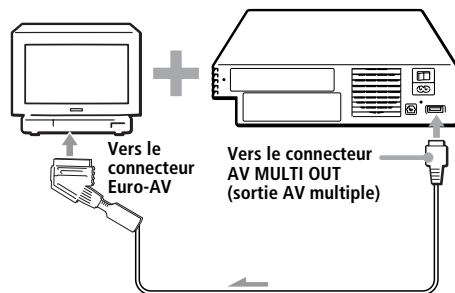

### Raccordement à un téléviseur à l'aide de connecteurs d'entrée vidéo composant

Si le moniteur ou le projecteur est doté de connecteurs d'entrée vidéo composant (Y, CB/PB, CR/PR), raccordez la console PlayStation®2 à l'aide du Câble AV Composant (pour PlayStation®2 SCPH-10100 E (vendu séparément)). Vous obtiendrez ainsi une meilleure image.

#### Avant la connexion

Si vous connectez votre console PlayStation®2 à un téléviseur à l'aide du Câble AV Composant (pour PlayStation®2), vous devez d'abord régler l'option "Sortie vidéo" du menu configuration du système sur "Y Cb/Pb Cr/Pr", sinon, l'affichage du téléviseur risque de ne pas être satisfaisant. Conseil : avant de connecter votre console à l'aide du Câble AV Composant (pour PlayStation®2), connectez-la à l'aide du Câble AV (audio/vidéo intégrés) fourni et vérifiez que l'option "Sortie vidéo" est ajustée sur "Y Cb/Pb Cr/Pr".

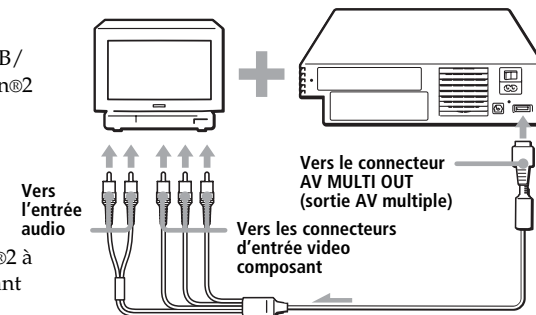

#### Avertissement sur les images statiques

Les images statiques, fixes comme les menus DVD, les affichages de configuration ou les images "en pause" peuvent laisser de façon permanente, une image floue sur l'écran du téléviseur si elles sont laissées pendant un certain temps.

Les téléviseurs à projection, sauf ceux à écran LCD, sont plus susceptibles de donner un tel résultat que les autres types d'affichage. Veuillez à utiliser la console de cette sorte que cela ne puisse pas survenir. Pour plus de détails, reportez-vous au mode d'emploi fourni avec votre téléviseur.

#### Remarque sur l'effet de sautillerment

Certains téléviseurs ou moniteurs peuvent subir un effet de sautillerment sur leurs images lors de l'utilisation de la console PlayStation®2. Cela ne révèle pas un problème avec votre console PlayStation®2 ni avec sa fabrication. Le téléviseur est à l'origine de ce problème technique. Si vous rencontrez un tel problème avec votre téléviseur/moniteur, appelez la ligne du service consommateurs PlayStation® approprié que vous pourrez trouver dans chaque manuel de logiciel au format PlayStation® et PlayStation®2.

Cette section explique comment raccorder votre console PlayStation®2 à un appareil audio à l'aide de connecteurs numériques (comme la sortie optique Dolby Digital (AC-3)). À l'aide de récepteurs et d'amplificateurs numériques, vous pouvez tirer le meilleur parti des fonctions de son multi-plage et de son spatial.

## Raccordement à un récepteur ou amplificateur, lecteur "MD (Minidisc)", lecteur "DAT (Digital Audio Tape)" avec connecteur numérique

Utilisez un câble numérique optique disponible dans le commerce (vendu séparément) et réglez "DIGITAL OUT (OPTICAL)" dans le menu configuration du système sur "Activé(e)" (réglage par défaut).

Pour obtenir des détails sur le menu configuration du système, reportez-vous à la page 36.

Arrière de la console PlayStation®2

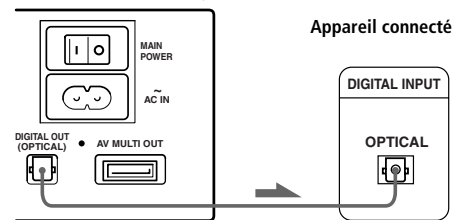

### Remarques

- Reportez-vous également aux instructions fournies avec l'appareil à raccorder.
- Vous ne pouvez pas effectuer directement des enregistrements audio numériques de disques enregistrés au format Dolby Digital, DTS ou MPEG AUDIO à l'aide d'un lecteur MD ou DAT.

## Raccordement d'un appareil audio doté d'un décodeur DTS<sup>\*1</sup>, Dolby Digital<sup>\*2</sup> ou MPEG intégré

Le raccordement à un appareil audio à l'aide d'un décodeur DTS, Dolby Digital ou MPEG intégré (vendu séparément) permet de lire du son enregistré au format Dolby Digital (AC-3), DTS ou MPEG AUDIO pour reproduire un effet d'écoute obtenu dans un théâtre ou une salle de concert.

Branchez l'appareil via le connecteur DIGITAL OUT (OPTICAL) à l'aide d'un câble numérique optique (vendu séparément).

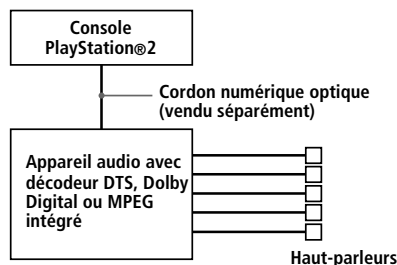

### Réglages du lecteur DVD sur la console PlayStation®2

Certains réglages du lecteur DVD sont nécessaires en fonction des appareils à connecter.

Pour obtenir des détails sur l'affichage des réglages, reportez-vous aux pages 48 à 53.

- **Raccordement d'un appareil audio doté d'un décodeur DTS intégré**  
Réglez le paramètre "DIGITAL OUT (OPTICAL)" sur "Activé(e)", puis le paramètre "DTS" sur "Activé(e)" sur l'écran "Réglage audio".
- **Raccordement d'un appareil audio doté d'un décodeur Dolby Digital intégré**  
Réglez le paramètre "DIGITAL OUT (OPTICAL)" sur "Activé(e)", puis le paramètre "Dolby Digital" sur "Activé(e)" sur l'écran "Réglage audio".
- **Raccordement d'un appareil audio doté d'un décodeur MPEG intégré**  
Réglez le paramètre "DIGITAL OUT (OPTICAL)" sur "Activé(e)", puis le paramètre "MPEG" sur "Activé(e)" sur l'écran "Réglage audio".

### Remarque

Reportez-vous aux instructions sur le fonctionnement et la configuration de l'appareil audio à raccorder.

\*1 "DTS" et "DTS Digital Out" sont des marques commerciales de Digital Theater Systems Inc.

\*2 Fabriqué sous licence de Dolby Laboratories. "Dolby" et le symbole représentant un double D sont des marques commerciales de Dolby Laboratories. Travaux confidentiels non publiés. © 1992-1997 Dolby Laboratories. Tous droits réservés.

## Raccordement d'un périphérique à l'aide de l'interface USB (Universal Serial Bus)

Il est possible d'utiliser les deux connecteurs USB situés à l'avant de la console pour raccorder des périphériques compatibles USB. Reportez-vous également aux instructions fournies avec le périphérique à raccorder.

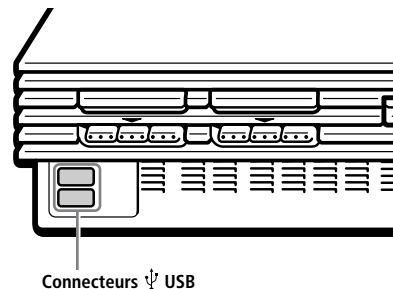

### Remarque

Tous les produits compatibles USB ne fonctionnent pas avec la console PlayStation®2. Reportez-vous au manuel de l'utilisateur du produit compatible USB approprié pour obtenir des informations supplémentaires.

Lorsque vous mettez la console sous tension pour la première fois, vous serez invité à choisir la langue de base et les réglages d'heure. Ces réglages pourront être modifiés ultérieurement dans le menu configuration du système. Pour plus de détails, reportez-vous à la section "Utilisation du menu configuration du système" aux pages 36 et 37.

Une fois ces réglages faits, le menu d'accueil apparaîtra à chaque fois que vous mettrez la console sous tension sans avoir préalablement inséré un disque.

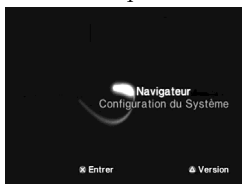

Vous pouvez alors passer à l'écran navigateur ou au menu configuration du système depuis le menu d'accueil.

## Utilisation de l'écran navigateur

L'écran navigateur vous permet de réaliser les opérations suivantes :

- Vérification/copie/suppression de données de jeu de la Memory Card (Carte Mémoire) (8 MB) (pour PlayStation®2) ou la Memory Card (Carte Mémoire)
- Démarrage d'un logiciel au format PlayStation® ou PlayStation®2
- Lecture d'un CD audio
- Lecture d'un DVD vidéo

Sélectionnez "Navigateur" en utilisant les touches directionnelles puis appuyez sur la touche X.

L'écran navigateur apparaît. La Memory Card (Carte Mémoire) (8 MB) (pour PlayStation®2), la Memory Card (Carte Mémoire) ou le disque inséré dans la console sont affichés sous la forme d'icônes.

### Vérification/copie/suppression de données

Vous pouvez copier des données depuis une Memory Card (Carte Mémoire) (8 MB) (pour PlayStation®2) ou d'une Memory Card (Carte Mémoire) sur une autre ou vous pouvez supprimer des données que vous ne voulez plus garder. Cependant, vous ne pouvez pas copier des données d'un logiciel au format PlayStation®2 sur une Memory Card (Carte Mémoire) SCPH-1020 EHI.

Insérez préalablement une Memory Card (Carte Mémoire) (8 MB) (pour PlayStation®2) ou une Memory Card (Carte Mémoire).

**1 Sélectionnez l'icône de Memory Card (Carte Mémoire) (8 MB) (pour PlayStation®2) ou de Memory Card (Carte Mémoire) sur laquelle sont stockées les données que vous souhaitez vérifier/copier/supprimer puis appuyez sur la touche X.**

**2 Vérifiez/copiez/supprimez ensuite les données en suivant les instructions qui apparaissent à l'écran.**

#### Remarque

Tout en copiant ou supprimant les données, ne retirez pas la Memory Card (Carte Mémoire) (8 MB) (pour PlayStation®2) ou la Memory Card (Carte Mémoire).

## Utilisation du menu configuration du système

Avec le menu configuration du système, vous pouvez changer ou mettre à jour les paramètres du système de votre console PlayStation®2.

Les changements pour ces paramètres sont sauvegardés et restent actifs même après que la console ait été mise hors tension.

Les paramètres par défaut sont soulignés.

**1 Sélectionnez "Configuration du Système" en utilisant les touches directionnelles puis appuyez sur la touche X.**

**Le menu configuration du système apparaît sur l'écran du téléviseur.**

**2 Sélectionnez le réglage que vous souhaitez configurer en utilisant les touches directionnelles puis appuyez sur la touche X.**

### ■ Configuration de l'heure

Permet de régler l'heure.

**1 A l'aide des touches directionnelles, choisissez le jour puis appuyez sur la touche directionnelle droite.**

Suivez la même procédure pour régler le mois, l'année, l'heure, les minutes et les secondes. Pour revenir au menu précédent, appuyez sur la touche directionnelle gauche.

**2 Appuyez sur la touche X pour démarrer l'horloge.**

### Réglages supplémentaires à l'heure

Sélectionnez "Configuration de l'heure" en utilisant les touches directionnelles, puis appuyez sur la touche Δ. Vous pouvez à présent régler les éléments suivants.

#### Affichage de l'heure

- Horloge à 24 heures
- Horloge à 12 heures

#### Affichage de la date

- JJ/MM/AAAA
- AAAA/MM/JJ
- MM/JJ/AAAA

#### Fuseaux horaires

Sélectionnez le fuseau horaire approprié.

#### Type d'heure

Vous pouvez choisir l'heure effective avec cette option.

- Heure d'hiver (heure standard)
- Heure d'été

### ■ Taille de l'écran

Sélectionne le mode d'affichage en fonction du format du téléviseur à raccorder.

- 4:3 : sélectionnez cette option lorsque vous raccordez la console à un téléviseur standard.
- Plein écran : sélectionnez cette option lorsque vous raccordez la console à un téléviseur standard. Les bandes noires situées en haut et en bas de l'écran disparaissent alors.
- 16:9 : sélectionnez cette option lorsque vous raccordez la console à un téléviseur au format 16:9 ou à un téléviseur qui affiche des images en mode élargi.

### ■ DIGITAL OUT (OPTICAL)

Pour sélectionner d'émettre les signaux via le connecteur DIGITAL OUT (OPTICAL) (sortie numérique optique).

- Activé(e) : sélectionnez cette option lorsque vous utilisez un câble optique numérique (vendu séparément) pour raccordement. En règle générale, sélectionnez cette option.
- Désactivé(e) : lorsque vous sélectionnez cette option, les signaux sonores ne sont pas transmis via le connecteur DIGITAL OUT (OPTICAL).

### ■ Sortie vidéo

Si votre téléviseur, votre moniteur ou votre projecteur possède un connecteur d'entrée RGB ou des connecteurs d'entrée vidéo (Y, Cb/Pb, Cr/Pr) conformes aux signaux de sortie de la console, réglez cette option. Lors du raccordement de la console en utilisant le Câble AV (audio/vidéo intégrés) fourni ou le Câble S VIDEO (vendu séparément), il n'est pas nécessaire de choisir cette option.

- Y Cb/Pb Cr/Pr : sélectionnez cette option lorsque vous raccordez la console à des connecteurs d'entrée de composant vidéo sur votre téléviseur.
- RGB : sélectionnez cette option lorsque vous raccordez la console à des connecteurs d'entrée RGB sur votre téléviseur.

#### Remarque

Vous pouvez lire des logiciels au format PlayStation® et PlayStation®2 soit au format RGB, soit au format Y Cb/Pb Cr/Pr. Toutefois, la console PlayStation®2 est conçue pour remplacer le réglage "Sortie vidéo" du menu configuration du système et émettre tous les logiciels vidéo DVD en Y Cb/Pb Cr/Pr.

La couleur est déformée lorsque vous réglez cette option sur "RGB" et lisez un DVD.

### ■ Télécommande

Réglez cette option lorsque vous utilisez la Télécommande DVD (pour PlayStation®2) qui est vendue séparément.

- Fonction Jeu Activée : sélectionnez cette option lorsque vous souhaitez faire fonctionner des logiciels au format PlayStation®2 ou PlayStation® à l'aide de la Télécommande DVD.
- Fonction Jeu Désactivée : sélectionnez cette option lorsque vous ne souhaitez pas faire fonctionner les logiciels au format PlayStation®2 ou PlayStation® en utilisant la Télécommande DVD.

**Remarques**

- Lorsque "Télécommande" est réglée sur "Fonction Jeu Activée", certains logiciels au format PlayStation®2 ou PlayStation® risquent de ne pas fonctionner correctement si la manette est débranchée du port de manette N°1. Dans ce cas, sélectionnez "Fonction Jeu Désactivée".
- Dans certains cas, les opérations par les touches de la Télécommande ne fonctionneront pas. En outre, la Télécommande DVD ne fonctionnera pas lorsque vous appuyez en même temps sur plus de deux touches.
- Certains périphériques de tiers non autorisés peuvent ne pas fonctionner lorsque l'option "Fonction Jeu Activée" a été sélectionnée. Notez que l'utilisation de ces périphériques n'est pas recommandée et annulera votre garantie.

**Langue**

Permet de sélectionner la langue d'affichage à l'écran.

- Anglais
- Français
- Espagnol
- Allemand
- Italien
- Néerlandais
- Portugais

**Vérification des informations de version**

Vous pouvez vérifier les informations de version et les réglages de diverses fonctions.

Dans le menu d'accueil, appuyez sur la touche Δ. L'écran des informations de version s'affiche. Les paramètres par défaut sont soulignés.

**Auto-diagnostic**

La console PlayStation®2 régle automatiquement les configurations de la console pour la meilleure lecture du disque possible. Vous pouvez toutefois utiliser la fonction d'auto-diagnostic manuellement au besoin.

**Diagnostic**

- Désactivé
- Activé

- 1 Sélectionnez "Console" en utilisant les touches directionnelles et appuyez sur la touche Δ.**

- 2 Sélectionnez "Activé" en utilisant les touches directionnelles et appuyez sur la touche X.**

- 3 Insérez un disque.**

La console lance automatiquement le diagnostic.

**Remarque**

Les paramètres réglés reviennent automatiquement sur "Désactivé" (réglage par défaut) lorsque vous appuyez sur le bouton ○/RESET ou lorsque vous lancez la lecture d'un disque au format PlayStation®, PlayStation®2 ou d'un DVD vidéo.

**Lecteur PlayStation®**

Le "Lecteur PlayStation®" est un programme permettant le chargement de logiciel au format PlayStation®.

**Vitesse du disque**

- Normale : en règle générale, sélectionnez cette position.
- Rapide : le temps de chargement d'un disque au format PlayStation® peut être raccourci. Cependant, en fonction du disque, ce réglage peut n'avoir aucun effet sur le temps de chargement ou même provoquer un mauvais chargement du disque. Dans ce cas, sélectionnez "Normale".

**Textures**

- Standard : en règle générale, sélectionnez cette position.
- Lisse : permet de lisser l'affichage de certains disques au format PlayStation®. En fonction du disque, ce réglage peut n'avoir aucun effet. Dans ce cas, sélectionnez "Standard".

- 1 Sélectionnez "Lecteur PlayStation®" en utilisant les touches directionnelles et appuyez sur la touche Δ.**

- 2 Sélectionnez le réglage que vous souhaitez en utilisant les touches directionnelles puis appuyez sur la touche X.**

**Remarque**

Les paramètres réglés reviennent automatiquement au "Normale/Standard" (réglage par défaut) lorsque vous appuyez sur le bouton ○/RESET ou mettez la console hors tension.

**Désactiver le mode Balayage progressif**

Vous pouvez désactiver le mode Balayage progressif du lecteur DVD.

**Désactiver Balayage Progressif**

- Non
- Oui

- 1 Sélectionnez "Lecteur DVD" à l'aide des touches directionnelles, puis appuyez sur la touche Δ.**

- 2 Appuyez sur la touche X.**

- 3 Sélectionnez "Oui" à l'aide des touches directionnelles, puis appuyez sur la touche X.**

Le mode Balayage progressif n'est pas désactivé immédiatement après avoir sélectionné "Oui". Le mode sera désactivé au moment où la lecture du DVD vidéo démarrera.

- 4 Appuyez sur la touche ○ pour revenir au menu d'accueil. Ensuite, sélectionnez "Navigateur" à l'aide des touches directionnelles, et appuyez sur la touche X.**

- 5 Sélectionnez l'icône DVD vidéo à l'aide des touches directionnelles, puis appuyez sur la touche X.**

Le réglage du balayage progressif est effacé et la lecture démarre.

**Remarques**

- Vous pouvez seulement effacer ce réglage lorsque "Balayage progressif" est réglé sur "Activé". Si "Balayage progressif" est réglé sur "Désactivé", le menu d'options sous Lecteur DVD ne s'affiche pas.
- Pour activer le balayage progressif, reportez-vous au paragraphe "Balayage progressif" de la section "Paramètres et réglages du lecteur DVD", page 50.
- Le réglage Balayage progressif n'est pas effacé si avant l'étape 5 :
  - la console a été mise en mode de veille en appuyant sur le bouton ○/RESET ;
  - la console a été mise hors tension en utilisant l'interrupteur d'alimentation principal (MAIN POWER) situé à l'arrière de la console.



## Démarrage d'un jeu

- 1 Mettez la console sous tension à l'aide de l'interrupteur d'alimentation principal (MAIN POWER) situé à l'arrière de la console.

L'indicateur  (veille) situé à l'avant de la console s'allume en rouge pour indiquer que la console est désormais en mode de veille.

- 2 Appuyez sur le bouton  (veille)/RESET.

L'indicateur  devient vert et l'écran de démarrage s'affiche.

- 3 Branchez la Manette Analogique (DUALSHOCK®2) dans un port de manette de la console.

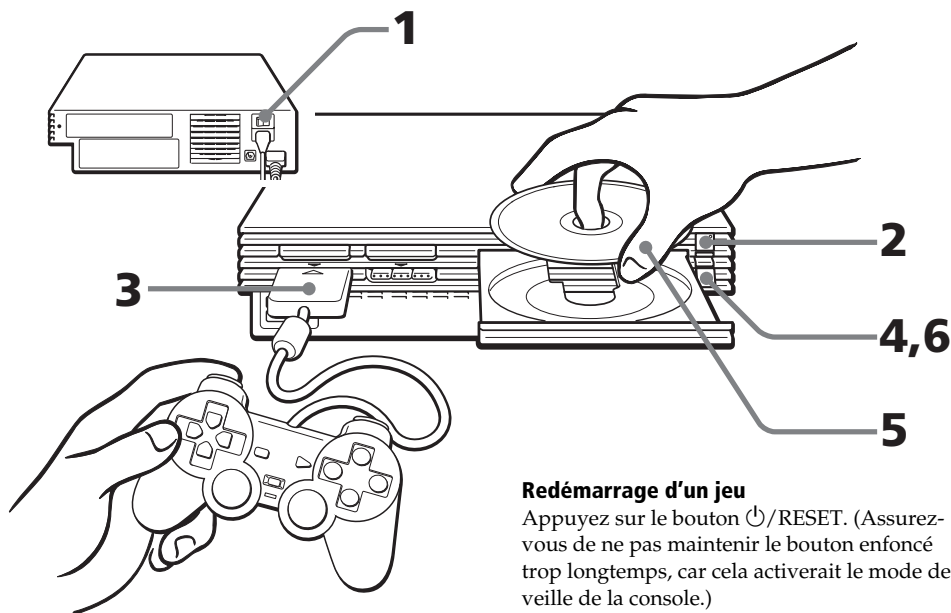

### Redémarrage d'un jeu

Appuyez sur le bouton  /RESET. (Assurez-vous de ne pas maintenir le bouton enfoncé trop longtemps, car cela activerait le mode de veille de la console.)

Veillez à ne pas appuyer accidentellement sur le bouton  /RESET en plein milieu d'un jeu. Le cas échéant, le jeu serait relancé.

- 4 Appuyez sur le bouton  (ouvrir).  
Le compartiment à disque s'ouvre.
- 5 Introduisez un disque, face étiquetée orientée vers le haut (données vers le bas).

- 6 Appuyez sur le bouton .  
Le compartiment à disque se referme. L'écran ② ou ③ s'affiche et vous pouvez démarrer le jeu.

### Remarque

Réglez la Manette Analogique (DUALSHOCK®2) en fonction du mode approprié pour le logiciel (reportez-vous à la section "Permutation et indicateur de mode" de la page 39). Reportez-vous au manuel du logiciel approprié pour obtenir des détails.

## Ecrans affichés lors du démarrage

Lorsque vous mettez la console sous tension sans avoir introduit un disque au préalable L'écran ① apparaît.

- Lorsque vous introduisez un disque au format PlayStation®2 ou PlayStation® une fois que l'écran ① s'est affiché, l'écran ② ou ③ s'affiche et vous pouvez commencer à jouer.
- Vous pouvez basculer vers l'écran navigateur ou le menu configuration du système à partir de l'écran ① (pour obtenir des détails, reportez-vous à la section "Utilisation du menu d'accueil" page 36).

### Lorsque vous mettez la console sous tension après avoir introduit un disque

En fonction du type de disque introduit, l'écran ②, ③ ou ④ s'affiche.

Si l'écran ④ s'affiche, il est possible que le disque introduit ne soit pas un disque au format PlayStation®2 ou PlayStation®. Vérifiez le type du disque (page 31).

- ① Aucun disque n'est introduit (menu d'accueil).



- ② Un DVD-ROM / CD-ROM au format PlayStation®2 est introduit.







- ③ Un CD-ROM au format PlayStation® est introduit.

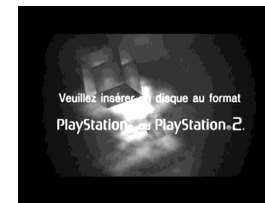

- ④ Un disque non pris en charge par la console PlayStation®2 est introduit.



## Arrêt d'un jeu

- 1 Appuyez sur le bouton  (ouvrir).  
Le compartiment à disque s'ouvre.
- 2 Retirez le disque.
- 3 Appuyez sur le bouton .  
Le compartiment à disque se referme.
- 4 Appuyez sur le bouton  /RESET pendant plus de trois secondes.  
L'indicateur  devient rouge et la console se met en mode de veille.

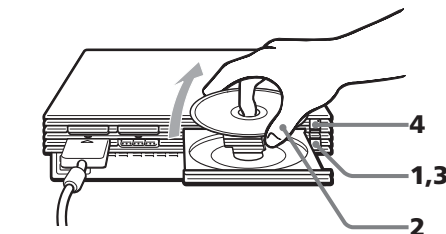

### Lorsque vous avez l'intention de ne pas jouer pendant une période prolongée

Mettez la console hors tension à l'aide de l'interrupteur d'alimentation principal (MAIN POWER) situé à l'arrière de la console et débranchez la fiche d'alimentation de la prise électrique.



## Passage d'un jeu à un autre

Il n'est pas nécessaire de mettre la console hors tension lorsque vous souhaitez changer de jeu.

### 1 Appuyez sur le bouton (ouvrir).

Le compartiment à disque s'ouvre.

### 2 Retirez le disque.

### 3 Placez un nouveau disque dans le compartiment à disque.

### 4 Appuyez sur le bouton .

Le compartiment à disque se referme.

### 5 Appuyez sur le bouton /RESET pour réinitialiser.

(Remarque : si vous maintenez le bouton /RESET enfoncé trop longtemps, cela fait passer la console en mode de veille.)

Après l'affichage des écrans de démarrage, l'écran ② ou ③ s'affiche et le jeu commence.

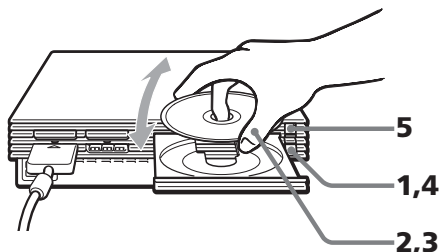

#### Remarque

Pour un jeu multi-disques, suivez les étapes 1 à 4 pour changer les disques. Reportez-vous au manuel du logiciel pour obtenir des détails.

## Utilisation de la Manette Analogique (DUALSHOCK®2)

- La Manette Analogique (DUALSHOCK®2) peut être utilisée avec des logiciels au format PlayStation®2 et PlayStation®.
- Vous pouvez permuter entre les modes numérique et analogique. Lorsque la manette est en mode analogique, les touches et les joysticks suivants peuvent fonctionner en mode analogique selon les fonctions prises en charge par le titre de logiciel. Reportez-vous au manuel du logiciel pour obtenir des détails.

#### Logiciel au format PlayStation®2

Touches directionnelles, touches  $\Delta$ ,  $\circ$ ,  $\times$ ,  $\square$ , joystick analogique gauche, joystick analogique droit, touches L1, R1, L2, R2

#### Logiciel au format PlayStation®

Joystick analogique gauche / joystick analogique droit

- Vous pouvez utiliser la fonction de vibration.

## Utilisation d'une Manette Analogique (DUALSHOCK®) (vendue séparément)

- La Manette Analogique (DUALSHOCK®) peut également être utilisée avec les logiciels au format PlayStation®2 et PlayStation®.

## Mode numérique (indicateur : éteint)

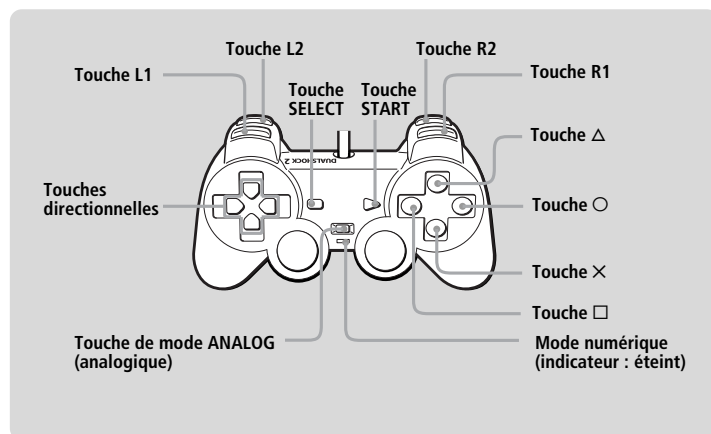

## Mode analogique (indicateur : rouge)

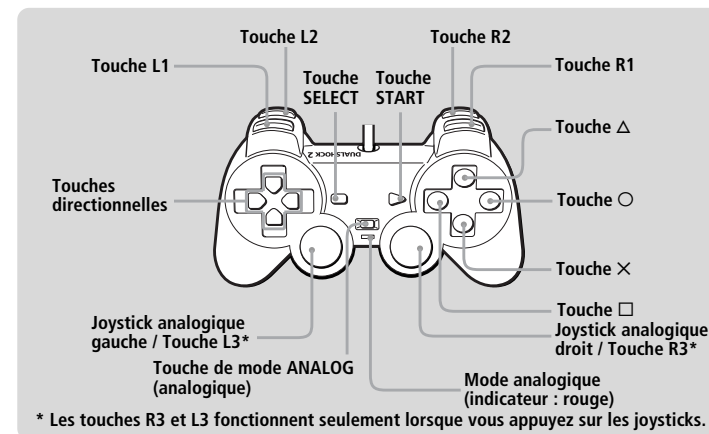

- Vous pouvez permuter entre les modes numérique et analogique. Lors de la permutation en mode analogique, vous pouvez bénéficier de l'opération analogique des joysticks analogiques gauche et droit.

#### Logiciel au format PlayStation®2

Joystick analogique gauche / joystick analogique droit

#### Logiciel au format PlayStation®

Joystick analogique gauche / joystick analogique droit

- Vous pouvez utiliser la fonction de vibration.

## Permutation et indicateur de mode

Pour commuter la Manette Analogique (DUALSHOCK®2) d'un mode à l'autre, appuyez sur la touche de mode ANALOG (analogique).

A chaque fois que vous appuyez sur la touche de mode ANALOG (analogique), le mode change comme suit :

Mode numérique (indicateur : éteint)



Mode analogique (indicateur : rouge)

#### Remarque

Sélectionnez le mode d'utilisation approprié. Notez cependant que certains logiciels effectuent ce réglage automatiquement. Dans ce cas, le logiciel annule l'action de la touche de mode ANALOG (analogique). Pour obtenir des détails, reportez-vous au manuel du logiciel.

## Fonction de vibration

La Manette Analogique (DUALSHOCK®2) dispose d'une fonction de vibration lorsque la fonction est prise en charge par le titre de logiciel. Il est possible de régler la fonction de vibration sur Activé(e) ou Désactivé(e) sur les écrans du menu options du logiciel utilisé.

#### Remarques

- Lorsque la Manette Analogique (DUALSHOCK®2) n'est pas utilisée, mettez la console hors tension ou débranchez la manette de la console.
- Avant d'utiliser la fonction de vibration, veuillez lire la section "Remarques sur la sécurité lors de l'utilisation de la Manette Analogique (DUALSHOCK®2)" page 30.

## Avant d'utiliser la Manette Analogique (DUALSHOCK®2)

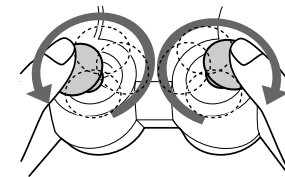

Après avoir mis la console sous tension et avant de commencer à jouer, faites pivoter les joysticks analogiques gauche et droit une fois à l'aide de vos pouces. Pour ceci, ne tordez pas les joysticks analogiques mais faites-les pivoter comme si vous dessiniez un cercle. (voir l'illustration ci-dessus).

Vous pouvez sauvegarder et charger des jeux et d'autres données à l'aide de la Memory Card (Carte Mémoire) (8 MB) (pour PlayStation®2) ou de la Memory Card (Carte Mémoire) (chacune vendue séparément).

### Différences entre la Memory Card (Carte Mémoire) (8 MB) (pour PlayStation®2) et la Memory Card (Carte Mémoire)

Lorsque vous jouez avec un logiciel au format PlayStation®2, utilisez la Memory Card (Carte Mémoire) (8 MB\*) (pour PlayStation®2) (①).  
Lorsque vous jouez avec un logiciel au format PlayStation®, utilisez la Memory Card (Carte Mémoire) (②).

\*8 MB = 8 000 KB

Pour la console de jeux PlayStation®, les unités de données de jeu sont décrites en tant que "blocs de mémoire". Pour la console PlayStation®2, il s'agit de "KB" (Kilo-octets).

#### ① Memory Card (Carte Mémoire) (8 MB) (pour PlayStation®2) (vendue séparément)

La Memory Card (Carte Mémoire) (8 MB) (pour PlayStation®2) peut sauvegarder et charger des données de jeu des logiciels au format PlayStation®2. Chaque Memory Card (Carte Mémoire) (8 MB) (pour PlayStation®2) peut sauvegarder environ 8 MB de données de jeu, mais certaines données peuvent être utilisées en tant qu'informations de contrôle de fichier. La Memory Card (Carte Mémoire) (8 MB) (pour PlayStation®2) utilise MagicGate, une technologie qui contribue à la protection des droits d'auteur du contenu par cryptage de données et par authentification du matériel.

**MAGICGATE** est un terme qui désigne une technologie de protection de droits d'auteurs développée par le Groupe Sony. **MAGICGATE** ne garantit pas la compatibilité avec d'autres produits portant la marque commerciale "MagicGate".

#### ② Memory Card (Carte Mémoire) (vendue séparément)

La Memory Card (Carte Mémoire) peut sauvegarder et charger des données de jeu des logiciels au format PlayStation®. Chaque Memory Card (Carte Mémoire) peut sauvegarder 120 KB (15 blocs de mémoire) de données de jeu.

#### Remarque

Vous ne pouvez pas copier de données dans la Memory Card (Carte Mémoire) (8 MB) (pour PlayStation®2) ou la Memory Card (Carte Mémoire) qui ne dispose pas de mémoire disponible suffisante. Avant de jouer, vérifiez l'espace nécessaire pour l'enregistrement du jeu ainsi que l'espace disponible sur la Memory Card (Carte Mémoire) (8 MB) (pour PlayStation®2) ou Memory Card (Carte Mémoire). Consultez le manuel du logiciel approprié pour déterminer la quantité d'espace nécessaire pour l'enregistrement des données d'un jeu particulier.

### Insertion de la Memory Card (Carte Mémoire) (8 MB) (pour PlayStation®2) ou de la Memory Card (Carte Mémoire)

Introduisez la Memory Card (Carte Mémoire) (8 MB) (pour PlayStation®2) ou la Memory Card (Carte Mémoire) dans la fente pour MEMORY CARD (carte mémoire), en orientant la flèche vers le haut.

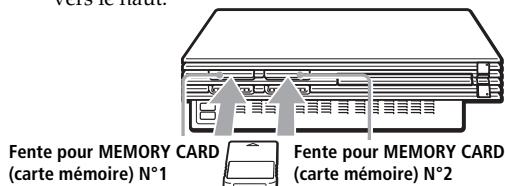

### Remarques sur l'utilisation de la Memory Card (Carte Mémoire) (8 MB) (pour PlayStation®2) et de la Memory Card (Carte Mémoire) avec un Multitap

- Lorsque vous utilisez le logiciel au format PlayStation®2, utilisez le Multitap (pour PlayStation®2) SCPH-10090 E.  
Lorsque vous utilisez un logiciel au format PlayStation®, utilisez le Multitap SCPH-1070 EH.
- Lorsque vous insérez le Multitap SCPH-1070 EH dans le port de manette N°1, n'insérez pas la Memory Card (Carte Mémoire) (8 MB) (pour PlayStation®2) ou la Memory Card (Carte Mémoire) dans la fente pour MEMORY CARD (carte mémoire) N°1 de la console PlayStation®2. Cette règle s'applique également lorsque vous insérez le Multitap dans le port de manette N°2. Le cas échéant, il se peut que les données soient perdues.

### Vérification/copie/suppression de données de jeu

Vous pouvez copier des données de jeu d'une Memory Card (Carte Mémoire) (8 MB) (pour PlayStation®2) ou d'une Memory Card (Carte Mémoire) sur une autre, ou vous pouvez supprimer des données que vous ne voulez plus garder. Cependant, vous ne pouvez pas copier des données de jeu d'un logiciel au format PlayStation®2 vers la Memory Card (Carte Mémoire).

Vous pouvez vérifier, copier et supprimer des données de jeu sur l'écran navigateur. Pour obtenir des détails sur le navigateur, reportez-vous à la section "Vérification/copie/suppression de données" à la page 36.

#### Remarque

Vous ne pouvez pas sauvegarder ou charger des données de jeu sur l'écran navigateur. Pour obtenir des détails sur l'enregistrement ou le chargement des données de jeu, reportez-vous au manuel du logiciel.

### Lecture d'un CD audio

- Appuyez sur le bouton (ouvrir).  
Le compartiment à disque s'ouvre.
- Placez un disque sur le compartiment, l'étiquette orientée vers le haut (données vers le bas).
- Appuyez sur le bouton .  
Le compartiment à disque se referme.
- Sélectionnez l'icône CD audio à l'aide des touches directionnelles, puis appuyez sur la touche X.  
L'écran "CD audio" apparaît.
- Sélectionnez le numéro de la plage que vous voulez lire et appuyez sur la touche V.  
La lecture démarre.

### Arrêt de la lecture d'un CD audio

- Appuyez sur le bouton (ouvrir).  
Le compartiment à disque s'ouvre.
- Retirez le disque.
- Appuyez sur le bouton .  
Le compartiment à disque se referme.
- Appuyez et maintenez enfoncé le bouton /RESET pendant plus de trois secondes.  
La console entre se met en mode de veille.

### Fonctionnement du lecteur CD

Vous pouvez faire fonctionner le lecteur CD à l'aide du Panneau de commandes ou directement des touches de la Manette Analogique (DUALSHOCK®2). Il vous est également possible de faire fonctionner le lecteur CD à l'aide de la Télécommande DVD (pour PlayStation®2) SCPH-10420 E qui est vendue séparément. Lors de la lecture d'un CD, sélectionnez l'icône correspondante à l'opération souhaitée à l'aide des touches directionnelles. Appuyez ensuite sur la touche X.

- Lance la lecture.
- Marque une pause.
- Arrête la lecture.
- Recherche le début de la plage en cours ou précédente.
- Recherche le début de la plage suivante.
- Retour rapide.
- Avance rapide.

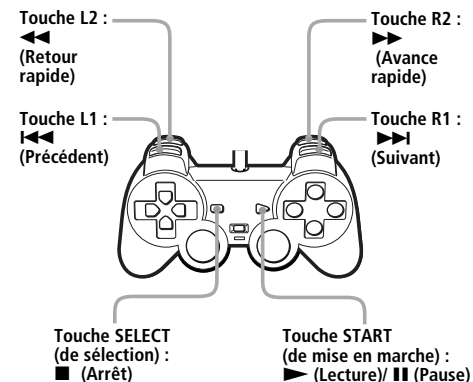

### Disques de musique dotés de technologies de protection du droit d'auteur

La fonction de lecture des CD audio de ce produit a été conçue pour être conforme aux normes Disques Compacts (CD) en vigueur. Depuis peu, des maisons de disques ont mis sur le marché des disques de musique dotés de technologies de protection du droit d'auteur. Certains de ces disques de musique ne sont pas conformes aux normes CD et risquent de ne pas être lus par ce produit.

## Lecture dans différents modes

Il vous est possible de modifier les modes de lecture. Le réglage par défaut pour "Mode de Lecture" est "Lecture Continue" et le réglage par défaut pour "Mode Répétition" est "Désactivé". Sélectionnez l'icône CD audio dans l'écran navigateur puis appuyez sur la touche Δ pour modifier les réglages.

### Pour lire les plages désirées dans un ordre spécifique

- 1** Sélectionnez "Mode de Lecture" à l'aide des touches directionnelles puis appuyez sur la touche X.
- 2** Sélectionnez "Programme" à l'aide des touches directionnelles et appuyez sur la touche X.
- 3** Sélectionnez le numéro de la plage que vous souhaitez programmer puis appuyez sur la touche X. Répétez cette étape pour sélectionner toutes les plages que vous voulez écouter.
- 4** Appuyez sur la touche ○ pour revenir à l'écran navigateur.
- 5** Sélectionnez l'icône CD audio puis appuyez sur la touche X.  
Les plages sont affichées dans l'ordre programmé. Sélectionnez le numéro de plage que vous voulez lire, puis appuyez sur la touche X. La lecture démarre.

### Pour lire les plages désirées de manière répétée

Suivez les étapes 1 à 4 et suivez ensuite les instructions pour lire toutes les plages de manière répétée ou les instructions pour lire une seule plage de manière répétée. Pour plus de détails, reportez-vous à "Pour lire toutes les plages de manière répétée" ou à "Pour lire une seule plage de manière répétée" à droite.

### Pour lire les plages de manière aléatoire

- 1** Sélectionnez "Mode de Lecture" à l'aide des touches directionnelles puis appuyez sur la touche X.
- 2** Sélectionnez "Lecture Aléatoire" à l'aide des touches directionnelles et appuyez sur la touche X.
- 3** Appuyez sur la touche ○ pour revenir à l'écran navigateur.
- 4** Sélectionnez l'icône CD audio puis appuyez sur la touche X.  
Les plages sont affichées dans l'ordre aléatoire. Sélectionnez le numéro de plage que vous voulez lire, puis appuyez sur la touche X. La lecture démarre.

### Pour lire des plages aléatoires de manière répétée

Suivez les étapes 1 à 3 et suivez ensuite les instructions pour lire toutes les plages de manière répétée ou les instructions pour lire une seule plage de manière répétée. Pour plus de détails, reportez-vous à "Pour lire toutes les plages de manière répétée" ci-dessous ou à "Pour lire une seule plage de manière répétée" à droite.

### Pour lire toutes les plages de manière répétée

- 1** Sélectionnez "Mode Répétition" à l'aide des touches directionnelles haut et bas puis appuyez sur la touche X.
- 2** Sélectionnez "Tout" à l'aide des touches directionnelles gauche et droite et appuyez sur la touche X.

- 3** Appuyez sur la touche ○ pour revenir à l'écran navigateur.

- 4** Sélectionnez l'icône CD audio puis appuyez sur la touche X.

Les plages sont affichées. Sélectionnez le numéro de plage que vous voulez lire, puis appuyez sur la touche X. La lecture démarre.

### Pour lire des plages désirées ou aléatoires de manière répétée

Suivez les étapes 1 à 3 et suivez ensuite les instructions pour lire les plages désirées dans un ordre spécifique ou de manière aléatoire. Pour plus de détails, reportez-vous à "Pour lire les plages désirées dans un ordre spécifique" ou à "Pour lire les plages de manière aléatoire" à gauche.

### Pour lire une seule plage de manière répétée

- 1** Sélectionnez "Mode Répétition" à l'aide des touches directionnelles puis appuyez sur la touche X.
- 2** Sélectionnez "1" à l'aide des touches directionnelles et appuyez sur la touche X.
- 3** Appuyez sur la touche ○ pour revenir à l'écran navigateur.
- 4** Sélectionnez l'icône CD audio puis appuyez sur la touche X.  
Les plages sont affichées. Sélectionnez le numéro de plage que vous voulez lire, puis appuyez sur la touche X. La lecture démarre.

### Pour lire une plage en Lecture programmée ou Lecture aléatoire de manière répétée

Suivez les étapes 1 à 3 et suivez ensuite les instructions pour lire les plages désirées dans un ordre spécifique ou de manière aléatoire. Pour plus de détails, reportez-vous à "Pour lire les plages désirées dans un ordre spécifique" ou à "Pour lire les plages de manière aléatoire à gauche.

### Vous pouvez aller à l'écran "Options de Lecture" à partir de l'écran affichant les numéros des plages.

Sélectionnez l'icône CD audio dans le coin supérieur gauche de l'écran à l'aide des touches directionnelles haut et gauche, puis appuyez sur la touche Δ.

L'écran "Options de Lecture" s'affiche. Vous pouvez faire fonctionner le lecteur CD de la même manière telle qu'indiqué dans "Lecture dans différents modes" de cette page. Appuyez sur la touche ○ dans l'écran "Options de Lecture" et les plages seront affichées. Choisissez la plage que vous voulez lire et appuyez sur la touche X. La lecture démarre.

### Remarques sur la lecture d'un CD audio muni de plages audio DTS

- Lorsque vous lisez un CD audio enregistré dans le format DTS un bruit extrêmement fort sera émit de la sortie audio analogique de l'appareil audio connecté au connecteur AV MULTI OUT (sortie AV multiple). Faites attention à ne pas endommager votre système audio lorsque la sortie audio analogique de l'appareil audio est connecté au récepteur (amplificateur). Vous devez raccorder un décodeur DTS au connecteur DIGITAL OUT (OPTICAL) pour pouvoir lire des plages audio DTS.
- Lorsque DIGITAL OUT (OPTICAL) est réglé sur Désactivé(e) dans le menu configuration du système, vous ne pouvez pas entendre le son audio DTS d'un CD audio, même si un appareil audio est raccordé en utilisant un cordon numérique optique.



## Lecture d'un DVD vidéo

En fonction du DVD vidéo que vous souhaitez lire, certaines opérations peuvent être différentes ou limitées. Pour plus de détails, reportez-vous aux instructions fournies avec votre disque.

### 1 Mettez la console sous tension à l'aide de l'interrupteur d'alimentation principal (MAIN POWER) situé à l'arrière de la console.

L'indicateur  (veille) situé à l'avant de la console s'allume en rouge pour indiquer que la console est désormais en mode de veille.

### 2 Appuyez sur le bouton (veille)/RESET.

L'indicateur  devient vert et l'écran de démarrage s'affiche.

### 3 Appuyez sur le bouton (ouvrir).

Le compartiment à disque s'ouvre.

### 4 Placez un disque sur le compartiment à disque, l'étiquette orientée vers le haut (données vers le bas).

### 5 Appuyez sur le bouton .

Le compartiment à disque se referme et le contenu du DVD apparaît à l'écran.

#### Remarques

- Si vous appuyez sur le bouton  pendant ou après la lecture, l'écran navigateur apparaît.
- Lors de la lecture d'un DVD vidéo, raccordez directement la console au téléviseur. Ne raccordez pas la console à un magnétoscope car la qualité de l'image pourrait diminuer.

## Arrêt de la lecture d'un DVD

Lorsque vous avez terminé de visionner un DVD, suivez les étapes ci-dessous pour sauvegarder les réglages du lecteur DVD, pour revenir à l'écran navigateur ou pour mettre la console en mode de veille.

### 1 Appuyez sur le bouton (ouvrir).

Le compartiment à disque s'ouvre et l'écran navigateur s'affiche.

### 2 Retirez le disque.

### 3 Appuyez sur le bouton pour fermer le compartiment à disque.

### 4 Appuyez sur le bouton /RESET pendant plus de trois secondes.

L'indicateur  s'allume en rouge et la console se met en mode de veille.

#### Remarque

Pour sauvegarder les changements effectués sur les réglages de lecteur DVD, vous devez éjecter le DVD avant d'appuyer sur le bouton  (veille)/RESET ou de mettre la console hors tension à l'aide de l'interrupteur d'alimentation principal (MAIN POWER) situé à l'arrière de la console.

## Fonctionnement du Lecteur DVD

Vous pouvez faire fonctionner le lecteur DVD de trois manières :

- En utilisant directement la Manette Analogique (DUALSHOCK®2) comme expliqué ci-dessous.
- Via le Panneau de commandes à l'écran. Ce Panneau de commandes donne accès à des options et réglages additionnels du lecteur DVD. Pour plus de détails, reportez-vous à la section "Utilisation du Panneau de commandes" à la page 43.

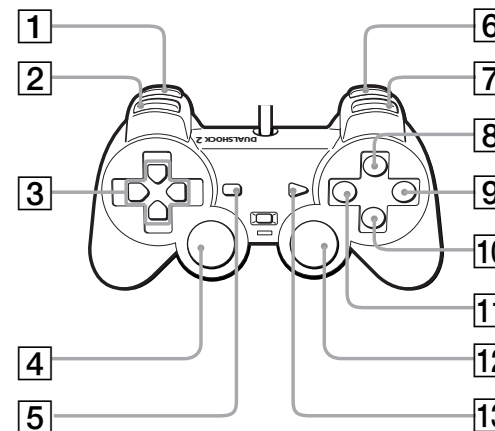

- 1 Touche L2 ( Recherche arrière)**  
Permet de rechercher en arrière rapidement une scène particulière en contrôlant l'image.
- 2 Touche L1 ( Précédent)**  
Permet de revenir au début du chapitre en cours ou précédent.
- 3 Touches directionnelles haut, bas, gauche et droite**  
Utilisées pour sélectionner les options affichées à l'écran.
- 4 Touche L3 ( Choix des sous-titres)\***  
Affiche et change les options de sous-titres.
- 5 Touche SELECT**  
Affiche le Panneau de commandes.
- 6 Touche R2 ( Recherche avant)**  
Permet de rechercher en avant rapidement une scène particulière en contrôlant l'image.
- 7 Touche R1 ( Suivant)**  
Permet d'aller au début du chapitre suivant.



- A l'aide de la Télécommande DVD (pour PlayStation®2) qui est vendue séparément.

### Utilisation de la Manette Analogique (DUALSHOCK®2)

Les fonctions des touches de la Manette Analogique (DUALSHOCK®2) sont expliquées ci-dessous.

#### Remarque

Les fonctions directes des touches de la Manette Analogique ne peuvent être utilisées lorsque le Panneau de commandes est affiché.

- 8 Touche  Menu**  
Affiche le menu des disques DVD vidéo. Le contenu du menu varie selon les disques.
- 9 Touche  Arrêt**  
Arrête la lecture.
- 10 Touche  (Entée)**  
Valide la sélection d'options effectuée à l'écran.
- 11 Touche  Menu principal**  
Affiche le menu des disques DVD vidéo. Le contenu du menu varie selon les disques.
- 12 R3 button ( Choix audio)\***  
Affiche et change les options audio.
- 13 Touche START ( Lecture/|| Pause)**  
Démarre la lecture/Interrompt et redémarre la lecture.

- \* Si vous disposez d'une manette sans touches L3 ou R3, utilisez le Panneau de commandes affiché à l'écran pour sélectionner les options requises de sous-titres et de bande son.



## Utilisation du Panneau de commandes

Vous pouvez sélectionner les différents modes de lecture et ajuster les réglages de lecteur DVD à l'aide du Panneau de commandes affiché à l'écran.

Naviguez le Panneau de commandes à l'aide de la Manette Analogique (DUALSHOCK®2) comme expliqué ci-après.

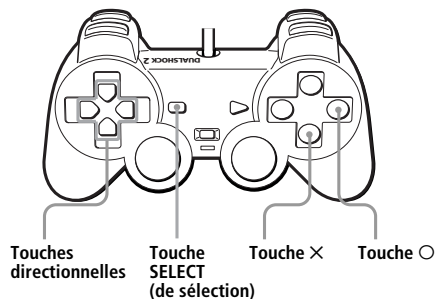

Afficher ou cacher le Panneau de commandes    Touche SELECT (de sélection)

Entrer    Touche X

Annuler    Touche O

Sélectionner    Touches directionnelles haut, bas, gauche et droite

### 1 Appuyez sur la touche SELECT.

Le Panneau de commandes apparaît.

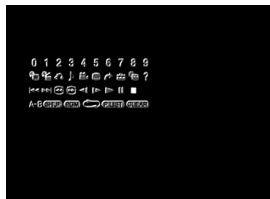

### 2 Sélectionnez l'option que vous souhaitez à l'aide des touches directionnelles.

### 3 Appuyez sur la touche X.

Pour obtenir plus de détails sur chacune des options du Panneau de commandes, reportez-vous aux pages 44 à 53.

## Liste des options du Panneau de commandes



#### 1 Menu (page 44)

Affiche le menu des disques DVD vidéo. Le contenu du menu varie selon les disques.

#### 2 Menu principal (page 44)

Affiche le menu des disques DVD vidéo. Le contenu du menu varie selon les disques.

#### 3 Retour (page 44)

Permet de revenir à l'écran précédent.

#### 4 Choix audio (page 47)

Affiche et change les options audio de DVD.

#### 5 Choix d'angle de caméra (page 47)

Affiche et change les angles de caméra de DVD.

#### 6 Choix des sous-titres (page 47)

Affiche et change les options de sous-titres de DVD.

#### 7 Atteindre (page 47)

Permet de passer au numéro du titre ou du chapitre sélectionné ou au temps spécifié, et de démarrer la lecture.

#### 8 Réglages (page 48)

Affiche l'écran réglages pour changer les différentes options de l'image ou du son. Vous pouvez également choisir la langue des sous-titres ou du menu, régler le Contrôle parental, etc.

#### 9 Affichage du temps (page 47)

Affiche le numéro du titre ou du chapitre en cours, et le temps écoulé ou le temps restant.

#### 10 ? Aide (page 48)

Affiche la liste des fonctions associées aux touches d'accès direct de la Manette Analogique (DUALSHOCK®2).

#### 11 Aller au chapitre (page 47) / Icônes numérotées

Utilisées pour entrer le numéro du chapitre que vous souhaitez regarder, ou des codes numériques.

#### 12 Précédent

Permet de revenir au début du chapitre en cours ou précédent.

#### 13 Suivant

Permet d'aller au début du chapitre suivant.

#### 14 Recherche (page 48)

Lecture retour rapide vous permet rechercher rapidement un point scène sur l'écran.

#### 15 Recherche (page 48)

Lecture avance rapide vous permet rechercher rapidement un point scène sur l'écran.

#### 16 Ralenti (page 48)

Permet de passer à la lecture retour au ralenti.

#### 17 Ralenti (page 48)

Permet de passer à Lecture au ralenti.

#### 18 Lecture

Démarré la lecture.

#### 19 Pause

Interrompt et redémarre la lecture.

#### 20 Arrêt

Arrête la lecture.

#### 21 A-B Lecture répétée A-B (page 46)

Sélectionne une scène spécifique pour lecture et démarre la lecture de la scène sélectionnée.

#### 22 SHUF Lecture aléatoire (page 45)

Démarré la lecture de titres ou de chapitres dans un ordre aléatoire.

#### 23 PGM Lecture programmée (page 44)

Affiche l'écran d'Installation du programme.

#### 24 Lecture répétée (page 45)

Sélectionne la lecture répétée de tous les titres sur le disque ou d'un seul titre ou chapitre.

#### 25 PLIST Original / Play List (page 46)

Pour des disques DVD-RW enregistrés en mode VR. Sélectionnez le contenu Original ou Play List pour la lecture.

#### 26 CLEAR Effacement

Efface les numéros ou les modes de lecture sélectionnés.

Vous pouvez utiliser le Panneau de commandes pour choisir différents modes de lecture.

## Utilisation du menu d'un disque DVD

Certains DVD vous permettent de sélectionner le contenu du disque à l'aide d'un menu. Lorsque vous lisez ces DVD, vous pouvez sélectionner la langue des sous-titres, la langue du son et d'autres options à l'aide du menu.

### 1 Sélectionnez l'icône (Menu) ou l'icône (Menu principal) à l'aide des touches directionnelles et appuyez sur la touche X.

Le menu apparaît. En fonction du DVD, le contenu du menu peut varier.

### 2 Sélectionnez un paramètre à l'aide des touches directionnelles et appuyez sur la touche X.

#### Pour revenir à l'écran précédent dans le menu

Sélectionnez l'icône  (Retour) à l'aide des touches directionnelles et appuyez sur la touche X.

Cette fonction risque de ne pas être disponible sur certains DVD.

#### En utilisant la Manette Analogique (DUALSHOCK®2)

### 1 Appuyez sur la touche ou .

Le menu apparaît. En fonction du DVD, le contenu du menu peut varier.

### 2 Sélectionnez un paramètre à l'aide des touches directionnelles et appuyez sur la touche X.

#### Remarques

- Certains DVD n'ont pas de menu.
- En fonction du DVD, un menu peut être appelé "Menu DVD", "Menu des Titres" ou "Titres" dans les instructions fournies avec le disque.

#### Pour vérifier les modes de lecture actuels

Pendant la lecture d'un disque, sélectionnez l'icône  (Affichage du temps) à l'aide des touches directionnelles puis appuyez sur la touche X. Les icônes des modes de lecture activés actuellement apparaissent dans le coin supérieur droit de l'écran.

#### Pour annuler tous les réglages de lecture et revenir à la lecture normale

Sélectionnez l'icône  (Effacement) à l'aide des touches directionnelles, puis appuyez sur la touche X.

## Reprise de la lecture depuis le point où vous avez arrêté le disque (Reprise de lecture)

Le lecteur DVD garde en mémoire le point où vous avez arrêté le disque, et vous pouvez reprendre la lecture depuis ce point.

### 1 Pendant la lecture d'un disque, appuyez sur la touche pour arrêter la lecture.

Le message "Appuyez sur [Lecture] pour reprendre la lecture. Pour recommencer au début, appuyez sur [Arrêt], puis sur [Lecture]." apparaît, puis le Panneau de commandes (page 43) s'affiche.

Si le message "La fonction permettant de continuer ne peut être utilisée ici. La lecture va reprendre au début." apparaît, la fonction Reprise de lecture n'est pas disponible.

### 2 Sélectionnez l'icône (Lecture) à l'aide des touches directionnelles et appuyez sur la touche X.

La lecture reprend à partir du point où vous l'avez arrêtée à l'étape 1.



#### Pour effacer le point où vous avez arrêté la lecture

Après l'étape 1, sélectionnez l'icône  (Arrêt) et appuyez sur la touche X.

#### Pour désactiver Reprise de lecture

Si vous reprenez la lecture après un arrêt, le lecteur DVD se met en mode Reprise de lecture. De nombreuses fonctions avancées du lecteur DVD ne sont pas disponibles sous ce mode. Si vous voulez désactiver le mode Reprise de lecture pour régler certains paramètres, sélectionnez l'icône  (Arrêt) et appuyez deux fois sur la touche X.

#### Remarques

- La fonction Reprise de lecture peut ne pas être disponible sur certains DVD ou certaines scènes.
- Suivant le point d'arrêt sur le DVD, il est possible que Reprise de la lecture soit légèrement décalée.
- La fonction Reprise de lecture n'est pas disponible lorsque :
  - Lecture programmée ou Lecture aléatoire est sélectionnée.
  - Le compartiment à disque situé à l'avant de la console est ouvert en utilisant le bouton  (ouvrir).
  - La console est réinitialisée ou mise en mode de veille en utilisant le bouton  (veille)/RESET.
  - Vous mettez la console hors tension à l'aide de l'interrupteur d'alimentation principal (MAIN POWER) situé à l'arrière de la console.
  - Vous sélectionnez l'icône  (Arrêt) et appuyez deux fois sur la touche X lors de la lecture.

## Lecture dans l'ordre de votre choix (Lecture programmée)

Vous pouvez installer un programme pour lire les titres et les chapitres dans l'ordre que vous souhaitez.

### 1 Sélectionnez l'icône (Programme) à l'aide des touches directionnelles, puis appuyez sur la touche X.

### 2 Sélectionnez un numéro du passage à l'aide des touches directionnelles, puis appuyez sur la touche X.

### 3 Sélectionnez le numéro du titre désiré à l'aide des touches directionnelles, puis appuyez sur la touche X.

### 4 Sélectionnez le numéro du chapitre souhaité à l'aide des touches directionnelles, puis appuyez sur la touche X.

### 5 Répétez les opérations 2 à 4 pour programmer d'autres titres ou chapitres.

### 6 Appuyez sur la touche START. Lecture programmée commence.

Les réglages de Lecture programmée sont sauvegardés et restent activés même si la lecture est terminée. Sélectionnez l'icône  (Programme) à l'aide des touches directionnelles, puis appuyez sur la touche X. L'écran d'installation du programme apparaît. Appuyez ensuite sur la touche START pour lire la séquence programmée de nouveau.

## Pour modifier ou effacer les réglages de Lecture programmée

### 1 Sélectionnez l'icône (Programme) à l'aide des touches directionnelles, puis appuyez sur la touche X.

### 2 Sélectionnez un numéro du passage que vous voulez changer à l'aide des touches directionnelles, puis appuyez sur la touche X.

### 3 Sélectionnez le numéro du titre que vous voulez lire à l'aide des touches directionnelles, puis appuyez sur la touche X.

### 4 Sélectionnez le numéro du chapitre que vous voulez lire à l'aide des touches directionnelles, puis appuyez sur la touche X.



Pour effacer les réglages de Lecture programmée, sélectionnez "Suppression" à l'étape 3, puis appuyez sur la touche X.

## Pour annuler tous les réglages de Lecture programmée

**1** Sélectionnez l'icône **PGM** (Programme) à l'aide des touches directionnelles, puis appuyez sur la touche X.

**2** Sélectionnez "Effacer tout." à l'aide des touches directionnelles, puis appuyez sur la touche X.

### Pour utiliser Lecture programmée avec Lecture aléatoire ou Lecture répétée

- Lecture programmée avec Lecture aléatoire : Pendant Lecture programmée, sélectionnez l'icône **SHUF** (Aléatoire) à l'aide des touches directionnelles, puis appuyez sur la touche X pour activer Lecture aléatoire. Lorsque Lecture aléatoire est utilisée avec Lecture programmée, l'option Lecture aléatoire est limitée à "Sélection aléatoire activée" ou "Sélection aléatoire désactivée".
- Lecture programmée avec Lecture répétée : Pendant Lecture programmée, sélectionnez l'icône **REP** (Répétition) à l'aide des touches directionnelles puis appuyez sur la touche X pour activer Lecture répétée. Lorsque Lecture répétée est utilisée avec Lecture programmée, l'option Lecture répétée est limitée à "Répétition activée" ou "Répétition désactivée".

Pour plus de détails sur Lecture aléatoire et sur Lecture répétée, reportez-vous à "Lecture au hasard (Lecture aléatoire)" et à "Relecture d'un passage (Lecture répétée)" ci-après.

### Remarques

- Les réglages de Lecture programmée ne peuvent être changés pendant la lecture en mode Lecture programmée.
- Lorsque vous sélectionnez Lecture programmée, Lecture répétée A-B est annulée.
- Lecture programmée n'est pas disponible sur certains disques.
- Seulement les numéros des titres et des chapitres enregistrés sur le disque seront affichés.

- Lecture programmée est annulée lorsque :
  - Lecture répétée A-B est réglée.
  - Le menu d'un disque DVD est affiché.
- Les réglages de Lecture programmée sont effacés lorsque :
  - Le compartiment à disque est ouvert en utilisant le bouton **OPEN** (ouvrir) situé à l'avant de la console.
  - La console est réinitialisée ou mise en mode de veille en utilisant le bouton **RESET**.
  - Vous mettez la console hors tension à l'aide de l'interrupteur d'alimentation principal (MAIN POWER) situé à l'arrière de la console.

## Lecture au hasard (Lecture aléatoire)

Avec cette console, vous pouvez lire des titres ou chapitres en l'ordre aléatoire. L'ordre de lecture peut être différent chaque fois que Lecture aléatoire est utilisée.

Pendant la lecture d'un disque, sélectionnez l'icône **SHUF** (Aléatoire) à l'aide des touches directionnelles, puis appuyez sur la touche X. A chaque pression sur la touche X, l'affichage change cycliquement entre les modes suivants. Lecture aléatoire commencera aussitôt que le mode de lecture est sélectionné.

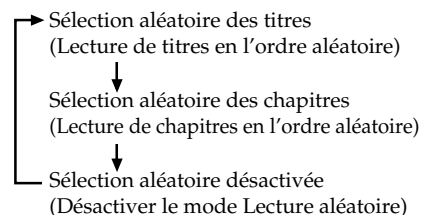

### Pour désactiver Lecture aléatoire

Sélectionnez l'icône **SHUF** (Aléatoire) à l'aide des touches directionnelles, puis appuyez sur la touche X jusqu'à ce que "Sélection aléatoire désactivée" soit affiché.

## Pour utiliser Lecture aléatoire avec Lecture programmée ou Lecture répétée

- Lecture aléatoire avec Lecture programmée : Pendant Lecture aléatoire, sélectionnez l'icône **PGM** (Programme) à l'aide des touches directionnelles et appuyez sur la touche X. Installez les réglages de programme souhaités, puis appuyez sur la touche START. Lecture aléatoire sera activée. Lorsque Lecture programmée est utilisée avec Lecture aléatoire, l'option Lecture aléatoire est limitée à "Sélection aléatoire activée" ou "Sélection aléatoire désactivée".
  - Lecture aléatoire avec Lecture répétée : Pendant Lecture aléatoire, sélectionnez l'icône **REP** (Répétition) à l'aide des touches directionnelles et appuyez sur la touche X pour activer Lecture répétée. Lorsque Lecture répétée est utilisée avec Lecture aléatoire, l'option Lecture répétée est limitée à "Répétition activée" ou "Répétition désactivée".
- Pour plus de détails sur Lecture programmée et sur Lecture répétée, reportez-vous à "Lecture dans l'ordre de vorte choix (Lecture programmée)" à la page 44 ou à "Relecture d'un passage (Lecture répétée)" ci-après.

### Pour régler Lecture aléatoire lorsque le disque n'est pas en service

Sélectionnez l'icône **SHUF** (Aléatoire) à l'aide des touches directionnelles et appuyez sur la touche X jusqu'à ce que le mode d'aléatoire souhaité apparaisse. Puis, sélectionnez l'icône **▶** (Lecture) à l'aide des touches directionnelles et appuyez sur la touche X pour lancer Lecture aléatoire.

### Remarques

- Lorsque vous sélectionnez Lecture aléatoire, Lecture répétée A-B est annulée.
- Lecture aléatoire n'est pas disponible sur certains disques.
- Lecture aléatoire est annulée lorsque :
  - Lecture répétée A-B est réglée.
  - Le menu d'un disque DVD est affiché.
  - Le compartiment à disque est ouvert en utilisant le bouton **OPEN** situé à l'avant de la console.
  - La console est réinitialisée ou mise en mode de veille en utilisant le bouton **RESET**.
  - Vous mettez la console hors tension à l'aide de l'interrupteur d'alimentation principal (MAIN POWER) situé à l'arrière de la console.
- Lorsque Lecture aléatoire est sélectionnée, jusqu'à 200 chapitres du disque peuvent être lus au hasard. Si le disque contient plus de 200 chapitres, Lecture aléatoire n'en sélectionnera que 200 pour les lire au hasard.

## Relecture d'un passage (Lecture répétée)

Tous les titres sur le DVD, ou un titre ou chapitre peut être repris plusieurs fois en utilisant Lecture répétée.

Pendant la lecture d'un disque, sélectionnez l'icône **REP** (Répétition) à l'aide des touches directionnelles et appuyez sur la touche X. A chaque pression sur la touche X, l'affichage change cycliquement entre les modes suivants. Lecture répétée commencera aussitôt que le mode de lecture est sélectionné.

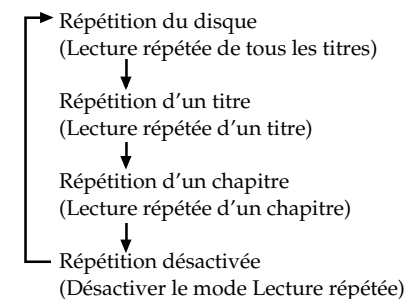

### Pour désactiver Lecture répétée

Sélectionnez l'icône **REP** (Répétition) à l'aide des touches directionnelles, puis appuyez sur la touche X jusqu'à ce que "Répétition désactivée" soit affiché.

### Pour utiliser Lecture répétée avec Lecture programmée ou Lecture aléatoire



- Lecture répétée avec Lecture programmée : Pendant Lecture répétée, sélectionnez l'icône **PGM** (Programme) à l'aide des touches directionnelles et appuyez sur la touche X. Installez les réglages de programme que vous souhaitez et puis appuyez sur la touche START. Lecture répétée commencera. Lorsque Lecture programmée est utilisée avec Lecture répétée, l'option Lecture répétée est limitée à "Répétition activée" ou "Répétition désactivée".
- Lecture répétée avec Lecture aléatoire : Pendant Lecture répétée, sélectionnez l'icône **SHUF** (Aléatoire) à l'aide des touches directionnelles et appuyez sur la touche X.

Lecture répétée commencera.



Lorsque Lecture aléatoire est utilisée avec Lecture répétée, l'option Lecture répétée est limitée à "Répétition activée" ou "Répétition désactivée".

Pour plus de détails sur Lecture programmée et sur Lecture aléatoire, reportez-vous à "Lecture dans l'ordre de votre choix (Lecture programmée)" à la page 44 ou à "Lecture au hasard (Lecture aléatoire)" à la page 45.

### Pour régler Lecture répétée lorsque le disque n'est pas en service

Sélectionnez l'icône  (Répétition) à l'aide des touches directionnelles et appuyez sur la touche X jusqu'à ce que le mode de répétition souhaité apparaisse. Puis, sélectionnez l'icône  (Lecture) à l'aide des touches directionnelles et appuyez sur la touche X pour lancer Lecture répétée.

#### Remarques

- Lorsque vous sélectionnez Lecture répétée, Lecture répétée A-B est annulée.
- Lecture répétée n'est pas disponible sur certains disques.
- Lecture répétée est annulée lorsque :
  - Lecture répétée A-B est réglée.
  - Le compartiment à disque est ouvert en utilisant le bouton  (ouvrir) situé à l'avant de la console.
  - La console est réinitialisée ou passée en mode de veille en utilisant le bouton  /RESET.
  - Vous mettez la console hors tension à l'aide de l'interrupteur d'alimentation principal (MAIN POWER) situé à l'arrière de la console.

## Lecture répétée d'un passage sélectionné (Lecture répétée A-B)

Vous pouvez lire un passage spécifique du disque de façon répétée.



### 1 Pendant la lecture d'un disque, sélectionnez l'icône A-B (Répétition A-B) à l'aide des touches directionnelles et appuyez sur la touche X au point où vous voulez débiter la Lecture répétée.

Le point de début A est enregistré.

### 2 Sélectionnez l'icône A-B (Répétition A-B) à l'aide des touches directionnelles et appuyez sur la touche X au point où vous voulez finir la lecture répétée.

Le point de fin B est enregistré et la lecture répétée du passage A à B commence.

#### Remarques

- Lecture répétée A-B n'est pas disponible sur certains disques ou certains passages d'un disque.
- Un seul passage peut être sélectionné à la fois pour Lecture répétée A-B.
- Lecture répétée A-B ne peut pas être réglée pour sélectionner un passage de vidéo à partir de plusieurs titres.
- Lecture répétée A-B est annulée lorsque :
  - Lecture programmée, Lecture aléatoire ou Lecture répétée est réglée.
  - La lecture a été arrêtée.
  - Le menu d'un disque DVD est affiché.
  - Le compartiment à disque est ouvert en utilisant le bouton  (ouvrir) situé à l'avant de la console.
  - La console est réinitialisée ou mise en mode de veille en utilisant le bouton  /RESET.
  - Vous mettez la console hors tension à l'aide de l'interrupteur d'alimentation principal (MAIN POWER) situé à l'arrière de la console.
- Lorsque Lecture répétée A-B est sélectionnée, Lecture programmée, Lecture aléatoire et Lecture répétée sont annulées.

## Sélection Original/Play List sur la lecture d'un DVD-RW

Certains disques DVD-RW (mode VR) peuvent contenir deux types d'éléments à lire : les titres enregistrés avec un enregistreur DVD à partir d'un original et les "Play list" créés en éditant le contenu original. En utilisant cette sorte de disque, vous pouvez sélectionner le type de titre que vous voulez lire.



Cette fonction n'est pas disponible en mode Reprise de lecture.

Arrêtez la lecture du disque, puis sélectionnez l'icône  (Original/Play List) à l'aide des touches directionnelles et validez ce choix en appuyant sur la touche X.

Original ou Play List sera sélectionné à chaque pression sur la touche X.

- Original : lit le titre d'origine.
- Play List : lit les titres édités.

#### Remarques

- Le paramètre par défaut pour cette option est Play List.
- Notez que vous ne pouvez pas enregistrer ou éditer le contenu avec cette console.
- Si un disque ne contient pas de titre Play List, le mode Play List ne peut pas être sélectionné et le titre Original sera lu.
- Lecture répétée A-B ne peut pas être réglée pour sélectionner un passage de vidéo à partir de plusieurs titres.
- La lecture au ralenti en arrière n'est pas disponible pour les disques DVD-RW (mode VR).
- Le réglage "Original" est annulé lorsque :
  - Le compartiment à disque est ouvert en utilisant le bouton  (ouvrir) situé à l'avant de la console.
  - La console est réinitialisée ou mise en mode de veille en utilisant ou le bouton  /RESET situé à l'avant de la console.
  - Vous mettez la console hors tension à l'aide de l'interrupteur d'alimentation principal (MAIN POWER) situé à l'arrière de la console.
- Le contenu enregistré sur des disques DVD-RW en mode VR doit être finalisé afin d'être visionné sur la console PlayStation®2.

Vous pouvez utiliser le Panneau de commandes pour naviguer le DVD et pour ajuster les réglages du lecteur DVD.

## Changement de langue pour la bande son

Certains disques DVD contiennent des plages en plusieurs langues. Lorsque vous lisez cette sorte de DVD, vous pouvez sélectionner la langue de votre choix lors de la lecture du disque. Les langues que vous pouvez sélectionner varient en fonction du DVD.

Sélectionnez l'icône  (Choix audio) à l'aide des touches directionnelles et appuyez sur la touche X. Chaque fois que vous appuyez sur la touche X, la langue change.

### En utilisant la Manette Analogique (DUALSHOCK®2)

Appuyez sur la touche R3. Chaque fois que vous appuyez sur la touche R3, la langue change.

#### Remarques

- En fonction du DVD, vous risquez de ne pas pouvoir changer de langue même si des plages sont multilingues.
- Pendant la lecture du DVD, le son pourrait être modifié lorsque vous changez de titre.
- Lorsque l'option DTS de la section "Sortie audio numérique" du menu "Réglage audio" est réglée sur "Désactivé(e)", vous ne pouvez pas écouter des bandes son DTS même si ces bandes son sont enregistrées sur le DVD.

## Changement des angles de vue

Il est possible de modifier les angles pour les DVD sur lesquels diverses vues (angles multiples) d'une scène sont enregistrées. Par exemple, lors de la lecture d'une scène impliquant un train en mouvement, vous pouvez afficher la vue à partir de l'avant du train, de la fenêtre gauche du train ou de la fenêtre droite sans interrompre le déplacement du train.

Sélectionnez l'icône  (Choix d'angle de caméra) à l'aide des touches directionnelles et appuyez sur la touche X. Chaque fois que vous appuyez sur la touche X, l'angle change.

#### Remarques

- Le nombre d'angles varie d'un disque à l'autre ou d'une scène à l'autre. Le nombre d'angles modifiables d'une scène correspond à celui d'angles filmés.
- En fonction du DVD, vous risquez de ne pas pouvoir modifier les angles malgré que les scènes soient filmées sous plusieurs angles.

## Affichage des sous-titres

Avec les DVD sous-titrés, il est possible d'activer et de désactiver l'affichage des sous-titres pendant la lecture. Avec les DVD sous-titrés en plusieurs langues, vous pouvez également changer la langue des sous-titres.

Sélectionnez l'icône  (Choix des sous-titres) à l'aide des touches directionnelles et appuyez sur la touche X. Chaque fois que vous appuyez sur la touche X, la langue des sous-titres change. Les langues que vous pouvez sélectionner varient en fonction du DVD.

### Pour désactiver des sous-titres

Sélectionnez l'icône  à l'aide des touches directionnelles et appuyez sur la touche X jusqu'à ce que "Sous-titres désactivé(e)" apparaisse.

### En utilisant la Manette Analogique (DUALSHOCK®2)

Appuyez sur la touche L3. Chaque fois que vous appuyez sur la touche L3, la langue des sous-titres change. Les langues que vous pouvez sélectionner varient en fonction du DVD.

### Pour désactiver des sous-titres

Appuyez sur la touche L3 jusqu'à ce que "Sous-titres désactivé(e)" apparaisse.

#### Remarques

- Lors de la lecture d'un DVD sur lequel aucun sous-titre n'est enregistré, aucun sous-titre n'apparaît.
- En fonction du DVD, vous risquez de ne pas pouvoir activer les sous-titres ou les changer même si des sous-titres multilingues sont enregistrés sur le DVD.
- En fonction des DVD, il se peut que vous ne puissiez pas désactiver les sous-titres.
- Le type et le nombre de langues des sous-titres varient d'un disque à l'autre.
- Pendant la lecture du DVD, les sous-titres risquent d'apparaître dans une autre langue lorsque vous changez de titre.

## Sélection d'une scène à reproduire

Vous pouvez sélectionner la scène à reproduire en précisant le numéro du titre, numéro du chapitre et le temps écoulé où vous voulez lancer la lecture.

### Sélection d'une scène par le numéro du chapitre

Pendant la lecture d'un disque, sélectionnez le numéro du chapitre que vous voulez lire à l'aide des touches directionnelles et appuyez sur la touche X. La lecture du chapitre choisi commence.

### Sélection d'une scène en spécifiant le numéro du titre, le numéro du chapitre ou le temps de lecture

**1** Pendant la lecture d'un disque, sélectionnez l'icône  (Atteindre) à l'aide des touches directionnelles et appuyez sur la touche X.

**2** Sélectionnez l'élément requis à l'aide des touches directionnelles et appuyez sur la touche X.

- Titre = Le numéro du titre.
- Chapitre = Le numéro du chapitre.
- C XX:XX:XX (ou T XX:XX:XX) = Le temps écoulé du chapitre (ou du titre).

## 3 Sélectionnez le point où vous voulez lire à l'aide des touches directionnelles et appuyez sur la touche X.

La lecture de la scène choisie commence.

#### Remarque

Vous ne pouvez pas sélectionner une scène en spécifiant le temps restant du chapitre ou du titre (seul le temps écoulé peut être spécifié).

## Affichage des informations de lecture

Vous pouvez afficher des informations tels que le numéro du titre ou du chapitre en cours, le temps écoulé ou le temps restant sur un disque. Lorsque Lecture programmée ou Lecture aléatoire est sélectionnée, ces informations seront également affichées dans le coin supérieur droit de l'écran.

Pendant la lecture d'un disque ou quand le disque se trouve en mode de pause, sélectionnez l'icône  (Affichage du temps) à l'aide des touches directionnelles et appuyez sur la touche X.

A chaque fois que vous appuyez sur la touche X, l'affichage change tel qu'illustré ci-dessous.

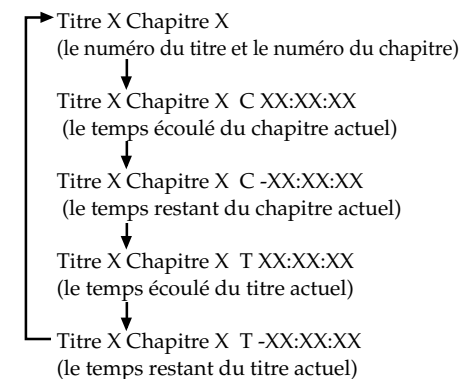

#### Remarque

Dans certains titres il n'est pas possible d'afficher le temps restant.

## Affichage de la liste des touches d'accès direct (Aide)

Vous pouvez afficher une liste qui indique la fonction de chaque touche de la Manette Analogique (DUALSHOCK®2).

Sélectionnez l'icône ? (Aide) à l'aide des touches directionnelles et appuyez sur la touche X.

La liste des fonctions des touches s'affiche. L'affichage est activé ou désactivé à chaque pression sur la touche X.

## Recherche d'un point spécifique sur le disque (Recherche)

Vous pouvez utiliser la fonction "Recherche" pour localiser rapidement un point particulier sur un DVD. Vous pouvez rechercher soit en avant soit en arrière, et choisir entre 3 vitesses et une lecture au ralenti. Cette fonction est également disponible en utilisant la Manette Analogique (DUALSHOCK®2) lorsque le Panneau de commandes n'est pas affiché.

**1** Pendant la lecture d'un disque, sélectionnez l'icône ◀ (Recherche, Retour rapide) ou l'icône ▶ (Recherche, Avance rapide) à l'aide des touches directionnelles. Appuyez ensuite sur la touche X et maintenez-la enfoncée pour commencer la recherche. Appuyez sur les touches directionnelles pour changer la vitesse de la recherche.

Lorsque vous appuyez sur les touches directionnelles haut ou bas pendant que vous maintenez en même temps la touche X enfoncée, la vitesse de la recherche change tel qu'illustré ci-après.

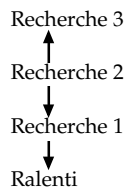

**2** Relâchez la touche X quand vous avez trouvé le point que vous cherchez.

La lecture revient à la vitesse normale.

En utilisant la Manette Analogique (DUALSHOCK®2)

**1** Pendant la lecture d'un disque, appuyez sur la touche L2 ou R2 et maintenez-la enfoncée pour commencer la recherche. Appuyez sur les touches directionnelles pour changer la vitesse de la recherche.

Lorsque vous appuyez sur les touches directionnelles haut ou bas pendant que vous maintenez en même temps la touche L2 ou R2 enfoncée, la vitesse de la recherche change tel qu'illustré ci-après.

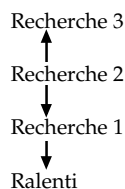

**2** Relâchez la touche L2 ou R2 quand vous avez trouvé le point que vous cherchez.

La lecture revient à la vitesse normale.

### Remarque

Cette fonction peut ne pas être disponible sur certains DVD.

## Lecture au ralenti

Lors de la lecture d'un disque, sélectionnez l'icône ◀ (Ralenti arrière) ou l'icône ▶ (Ralenti avant) à l'aide des touches directionnelles et appuyez sur la touche X. Lecture au ralenti commence.

### Pour arrêter Lecture au ralenti

Sélectionnez l'icône ▶ (Lecture) et appuyez sur la touche X.

La lecture revient à la vitesse normale.

## Utilisation de l'écran réglages

À l'aide de l'écran réglages, vous pouvez régler l'image et le son et définir les diverses sorties. Vous pouvez également définir la langue des sous-titres, limiter les possibilités de lecture pour les enfants, etc.. Pour plus de détails sur l'écran réglages, voir pages 49 à 53.

### Avant utiliser l'écran réglages

Certains éléments de menus ne peuvent pas être sélectionnés en mode Reprise de lecture comme noté dans les pages suivantes. Pour désactiver la fonction Reprise de lecture, reportez-vous à "Pour désactiver Reprise de lecture", page 44.

**1** Sélectionnez l'icône (Réglages) à l'aide des touches directionnelles et appuyez sur la touche X.

L'écran réglages s'affiche et vous donne des options indiquées à droite.

**2** Sélectionnez l'icône correspondant au paramètre que vous souhaitez changer à l'aide des touches directionnelles et appuyez sur la touche X.

Le menu de l'icône sélectionné s'affiche.

**3** Utilisez les touches directionnelles pour choisir une option dans le menu et appuyez sur la touche X.

Les différents réglages possibles liés à l'option sélectionnée s'affichent.

**4** Sélectionnez un réglage à l'aide des touches directionnelles et appuyez sur la touche X.

Le réglage est enregistré.

### Après avoir utilisé l'écran réglages

Pour sauvegarder les changements effectués pendant la lecture, vous devez arrêter la lecture\* ou éjecter le DVD avant d'appuyer sur le bouton (veille)/RESET situé à l'avant de la console ou de mettre la console hors tension à l'aide de l'interrupteur d'alimentation principal (MAIN POWER) à l'arrière de la console. Veuillez noter que les changements ne seront pas sauvegardés si vous réinitialisez ou mettez la console hors tension avant d'avoir arrêté la lecture ou sans avoir d'abord éjecté le DVD.

\* Ceci inclut un arrêt de lecture en mode Reprise de lecture.

## Menus de l'écran réglages

Les menus de l'écran réglages sont organisés comme indiqué ci-dessous.  
Les paramètres par défaut sont soulignés.

### **A** Sélection de la langue (pages 49 et 50)

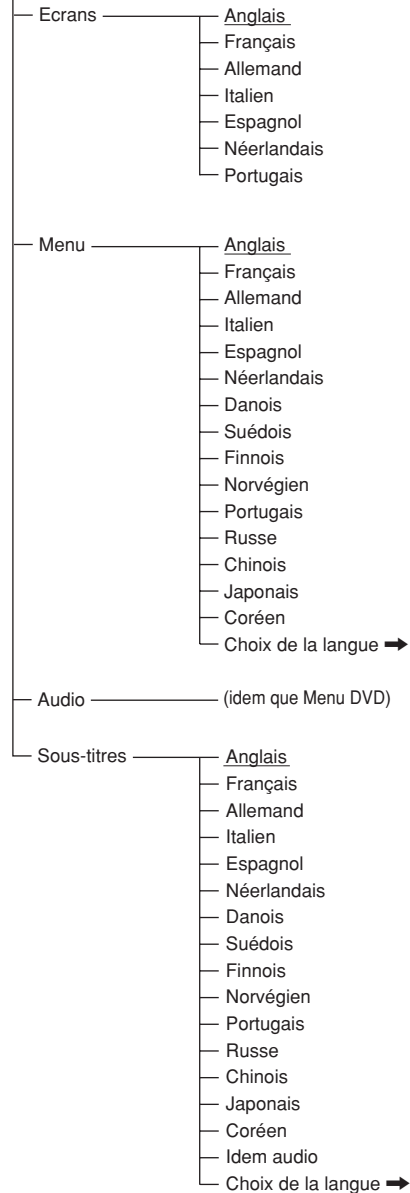

### **TV** Réglage de l'écran (pages 50 et 51)

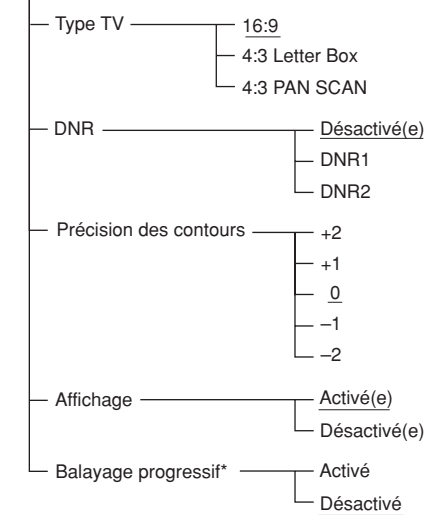

\* Le Balayage progressif est disponible uniquement lors de la lecture d'un disque enregistré au format NTSC, et ce sur un téléviseur compatible avec les signaux NTSC. Cette option ne sera pas affichée lorsque le disque a été enregistré au format PAL.

### **🔒** Réglage personnalisé (page 51 et 52)

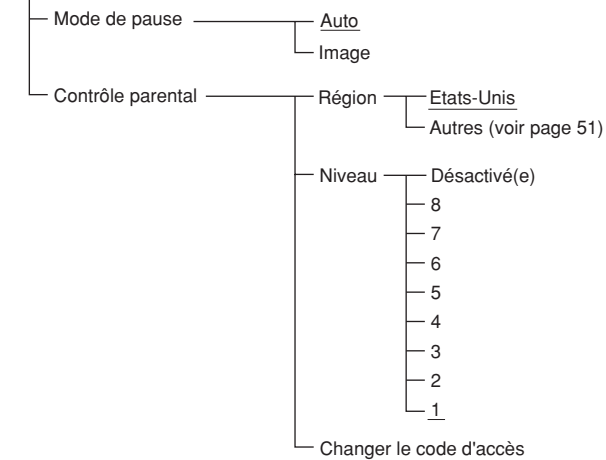

### **🔊** Réglage audio (pages 52 et 53)

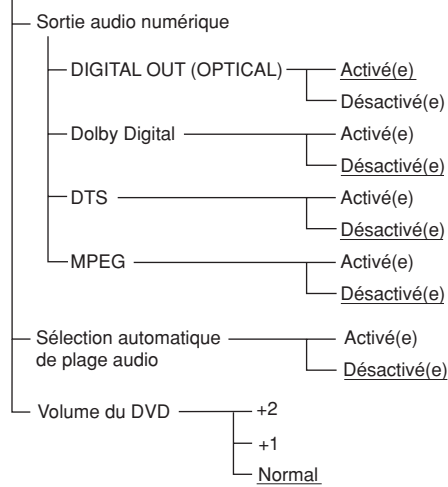

## Sélection de la langue d'affichage ou de la plage sonore (Sélection de la langue)

“Sélection de la langue” vous permet de choisir différentes langues pour l’affichage des menus ou pour les autres options.

Le paramètre par défaut de chaque menu a été souligné dans les explications ci-dessous.

Sélectionnez l’icône **A** (Sélection de la langue) dans l’écran réglages. Pour plus de détails, reportez-vous à “Utilisation de l’écran réglages”, page 48.

### Remarques

- Lorsque vous sélectionnez une langue qui n’est pas enregistrée sur le DVD, une des langues disponibles est automatiquement sélectionnée pour les options “Menu”, “Audio” et “Sous-titres”.
- En fonction du DVD, il est possible que la console ne commence pas la lecture avec la langue que vous avez sélectionnée dans “Menu”, “Audio” ou “Sous-titres”.

### ■ Ecrans

Permet de sélectionner la langue d’affichage à l’écran.

- Anglais
- Français
- Allemand
- Italien
- Espagnol
- Néerlandais
- Portugais



### ■ Menu

Permet de sélectionner la langue d'affichage du menu d'un disque DVD.

Ce réglage n'est pas disponible en mode Reprise de lecture.

- Anglais
- Français
- Allemand
- Italien
- Espagnol
- Néerlandais
- Danois
- Suédois
- Finnois
- Norvégien
- Portugais
- Russe
- Chinois
- Japonais
- Coréen
- Choix de la langue\*

\* Lorsque vous sélectionnez "Choix de la langue", la liste des langues est affichée. Sélectionnez une langue dans cette liste.

### ■ Audio

Permet de sélectionner la langue de la bande son. Ce réglage n'est pas disponible en mode Reprise de lecture.

- Anglais
- Français
- German
- Allemand
- Italien
- Espagnol
- Néerlandais
- Danois
- Suédois
- Finnois
- Norvégien
- Portugais
- Russe
- Chinois
- Japonais
- Coréen
- Choix de la langue\*

\* Lorsque vous sélectionnez "Choix de la langue", la liste des langues est affichée. Sélectionnez une langue dans cette liste.

### ■ Sous-titres

Permet de sélectionner la langue des sous-titres. Ce réglage n'est pas disponible en mode Reprise de lecture.

- Anglais
- Français
- Allemand
- Italien
- Espagnol
- Néerlandais
- Danois
- Suédois
- Finnois
- Norvégien
- Portugais
- Russe
- Chinois
- Japonais
- Coréen
- Idem audio<sup>1</sup>
- Choix de la langue<sup>2</sup>

<sup>1</sup> Lorsque vous sélectionnez "Idem audio", la langue des sous-titres change automatiquement en fonction de la langue sélectionnée pour la bande sonore.

<sup>2</sup> Lorsque vous sélectionnez "Choix de la langue", la liste des langues s'affiche. Sélectionnez une langue dans cette liste.

## Réglage du mode d'affichage du téléviseur (Réglage de l'écran)

"Réglage de l'écran" vous permet de régler plusieurs options pour l'affichage de votre téléviseur.

Le paramètre par défaut de chaque menu a été souligné dans les explications ci-dessous.

Sélectionnez l'icône  (Réglage de l'écran) dans l'affichage des réglages. Pour plus de détails, reportez-vous à "Utilisation de l'écran réglages", page 48.

### ■ TV Type

Permet de sélectionner le rapport hauteur/largeur du téléviseur à raccorder.

Ce réglage n'est pas disponible en mode Reprise de lecture.

- 16:9 : sélectionnez cette option lorsque vous raccordez la console à un téléviseur au format 16:9 ou à un téléviseur qui affiche images en mode élargi.

- 4:3 Letter Box : sélectionnez cette option lorsque vous raccordez la console à un téléviseur standard. Cette option affiche les images de manière élargie avec des bandes en haut en bas de l'écran.
- 4:3 PAN SCAN : sélectionnez cette option lorsque vous raccordez la console à un téléviseur standard. Cette option affiche les images élargies en plein écran, les parties qui ne s'adaptent pas à l'écran étant automatiquement coupées.

16:9

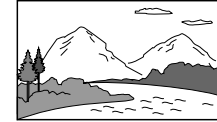

4:3 Letter Box



4:3 PAN SCAN

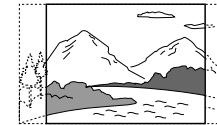

### Remarques

- Certains DVD peuvent sélectionner automatiquement le rapport hauteur/largeur du téléviseur.
- Lorsque "Balayage progressif" est réglé sur "Activé", le rapport hauteur/largeur est réglé sur 16:9 et il n'est pas possible de changer ce réglage.

### ■ DNR (Réduction du bruit numérique)

Ce réglage peut aider à réduire les irrégularités affichées à l'écran et obtenir une image plus claire.

- Désactivé(e) : en règle générale, sélectionnez cette position.
- DNR1 : rend l'image plus claire en réduisant les parasites.
- DNR2 : rend l'image encore plus claire en réduisant les parasites (maximum).

### Remarques

- Le paramètre "DNR2" est plus efficace que "DNR1" pour réduire les parasites ou interférences, mais dans certains cas, ce paramètre risque de produire une image rémanente sur l'écran. Dans ce cas, annuler l'option DNR en sélectionnant "Désactivé(e)".

- Les effets de la fonction DNR peuvent être limités sur certains DVD.
- Lorsque "Balayage progressif" est réglé sur "Activé", DNR est automatiquement mis sur "Désactivé(e)" et il n'est pas possible de l'activer.

### ■ Précision des contours

Permet d'accentuer ou d'adoucir les contours des images. Plus la valeur de cette option est haute, plus les contours sont précis.

- +2
- +1
- 0 : en règle générale, sélectionnez cette position.
- -1
- -2

### ■ Affichage

Affiche ou désactive les informations sur le statut de lecture dans le coin supérieur droit de l'écran du téléviseur.

- Activé(e) : lorsque vous faites fonctionner le lecteur DVD, l'état de lecture apparaît quelques secondes sur le téléviseur.
- Désactivé(e) : l'état de lecture n'est pas affiché.

### ■ Balayage progressif

Le mode Balayage progressif du lecteur DVD est disponible uniquement lors de la lecture d'un disque enregistré au format NTSC, et ce sur un téléviseur compatible avec les signaux NTSC.

Ce réglage n'est pas disponible en mode Reprise de lecture.

- Activé : sélectionnez cette option lorsque la console est raccorder à un téléviseur compatible avec le balayage progressif.
- Désactivé : sélectionnez cette option quand la console est raccorder à un téléviseur normal.

### Remarques

- Pour utiliser le balayage progressif, vous devez avoir un téléviseur compatible avec ce type de balayage et connecter votre console en utilisant le Câble AV Composant (pour PlayStation®2) SCPH-10100 E qui est vendu séparément.
- Si vous réglez "Balayage progressif" sur "Activé" sans utiliser l'installation requise, la qualité de l'image peut diminuer ou l'image ne pas apparaître.
- Si vous avez accidentellement activé le balayage progressif et si vous voulez effacer ce réglage, conservez le DVD inséré dans la console et appuyez sur le bouton  (veille)/RESET situé à l'avant de la console. Ensuite, maintenez enfoncée la touche START de la Manette



Analogique (DUALSHOCK®2) qui est insérée dans le port de manette N°1, jusqu'à ce que l'image DVD apparaisse. Dès que la lecture commencera, "Balayage progressif" se réglera sur "Désactivé", permettant la lecture normale du DVD. "Balayage progressif" peut également être réglé sur "Désactivé" dans l'écran des informations de version. Voir page 37 pour plus de détails.

- Le balayage progressif n'est pas disponible lors de la lecture d'un disque DVD-RW enregistré en mode VR.
- Lors de la lecture d'images de type vidéo avec le balayage progressif, il est possible que certains apparaissent peu naturelles. Ceci est dû au processus de conversion auquel les images ont été soumises. Dans ce cas, désactivez le "Balayage progressif" et visionnez les images en mode standard (entrelacé). Pour plus de détails sur les DVD de type vidéo, reportez-vous au paragraphe "Types d'enregistrements contenus sur un DVD" dans la section "Glossaire", page 57.

## Paramètres personnalisés (Réglage personnalisé)

"Réglage personnalisé" vous permet de régler le niveau de "Contrôle parental" et d'ajuster d'autres paramètres de lecture.

Le paramètre par défaut de chaque menu a été souligné dans les explications ci-dessous.

Sélectionnez l'icône  (Réglage personnalisé) dans l'écran réglages. Pour plus de détails, reportez-vous à "Utilisation de l'écran réglages", page 48.

### ■ Mode de pause

Sélectionnez l'image en mode de pause.

- Auto** : Une image contenant des sujets en mouvement dynamique est affichée sans sautiller. En règle générale, sélectionnez cette position.
- Image** : Une image contenant des sujets en mouvement peu dynamique est affichée en haute résolution.

### ■ Contrôle parental

Le contenu de certains DVD peut être restreint selon l'âge de l'utilisateur ou d'autres facteurs régionaux. Vous pouvez utiliser la fonction "Contrôle parental" pour choisir le niveau du contenu qui pourra être lu sur votre console. Ce réglage n'est pas disponible en mode Reprise de lecture.

## Réglage de Contrôle parental

Sélectionnez l'icône  (Réglage personnalisé) dans l'écran réglages.

### 1 Sélectionnez "Contrôle parental" en utilisant les touches directionnelles et appuyez sur la touche X.

Si vous n'avez pas encore choisi un code d'accès

L'écran d'entrée du code d'accès apparaît.

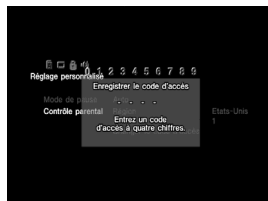

Si un code d'accès a déjà été enregistré

L'écran de confirmation du code d'accès apparaît.

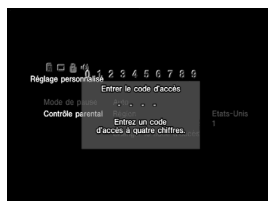

### 2 Sélectionnez un chiffre à l'aide des touches directionnelles, puis appuyez sur la touche X. Répétez cette étape pour entrer un code d'accès à 4 chiffres.

L'écran permettant de choisir la région, le niveau de contrôle parental, et de changer votre code d'accès apparaît.

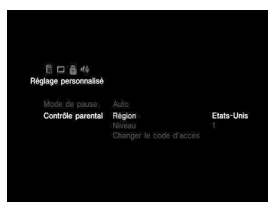

### 3 Sélectionnez "Région" en utilisant les touches directionnelles et appuyez sur la touche X.



### 4 Sélectionnez la région sur laquelle seront basés les niveaux de contrôle parental et appuyez sur la touche X.

Si vous sélectionnez "Autres", reportez-vous à "Liste des codes de région" à droite afin d'obtenir le code de région en question. Sélectionnez la première lettre à l'aide des touches directionnelles et appuyez sur la touche directionnelle droite. Puis, sélectionnez la deuxième lettre en utilisant les touches directionnelles et appuyez sur la touche X.

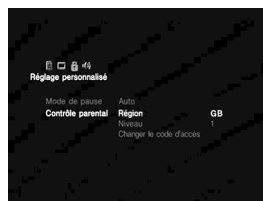

### 5 Sélectionnez "Niveau" en utilisant les touches directionnelles et appuyez sur la touche X.

La liste des options de niveau apparaît.



### 6 Sélectionnez le niveau que vous souhaitez en utilisant les touches directionnelles puis appuyez sur la touche X.

Le Contrôle parental est réglé. Plus la valeur est basse, plus le contrôle est strict.

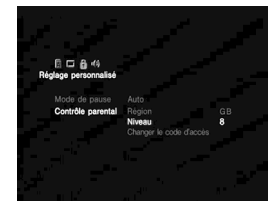

### Liste des codes de région

Région	Code	Région	Code
Allemagne	DE	Malte	MT
Autriche	AT	Norvège	NO
Belgique	BE	Pays-Bas	NL
Danemark	DK	Pologne	PL
Espagne	ES	Portugal	PT
Finlande	FI	République tchèque	CZ
France	FR	Royaume-Uni	GB
Grèce	GR	Russie	RU
Irlande	IE	Slovaquie	SK
Israël	IL	Suède	SE
Italie	IT	Suisse	CH
Luxembourg	LU	Turquie	TR

## Pour changer votre code d'accès

**1** A l'étape 2 du "Réglages du Contrôle parental", sélectionnez "Changer le code d'accès" et appuyez sur la touche X.

L'écran de changement de votre code d'accès apparaît.

**2** Sélectionnez un chiffre à l'aide des touches directionnelles, puis appuyez sur la touche X. Répétez cette étape pour entrer un code d'accès à 4 chiffres.

Pour confirmer votre code d'accès, entrez-le de nouveau. Le code d'accès a maintenant été changé.

## Lecture des zones d'un disque restreintes par le Contrôle parental

**1** Introduisez le disque.

La lecture du disque commence automatiquement. Au point où le Contrôle parental est réglé, l'écran demandant confirmation du changement temporaire du niveau de Contrôle parental apparaît.

**2** Sélectionnez "Oui" à l'aide des touches directionnelles, puis appuyez sur la touche X.

L'écran d'entrée du code d'accès apparaît.

**3** Sélectionnez un numéro à l'aide des touches directionnelles, puis appuyez sur la touche X. Répétez cette étape pour entrer votre code d'accès à 4 chiffres.

La lecture du disque commence. Lorsque vous arrêtez la lecture du DVD, le niveau du Contrôle parental est rétabli au niveau préalablement choisi.

## Si vous avez oublié votre code d'accès

**1** Appuyez sur la touche SELECT (de sélection) lorsque l'écran d'entrée du code d'accès est affiché.

L'écran permettant de supprimer le code d'accès apparaît.

**2** Pour sélectionner un chiffre, utilisez les touches directionnelles, puis appuyez sur la touche X. En utilisant cette méthode, entrez le code à 4 chiffres "7444".

L'ancien code d'accès est alors supprimé et l'écran pour choisir un nouveau code d'accès apparaît.

**3** Suivez l'étape 2 pour enregistrer un nouveau code d'accès.

### Remarques

- Lorsque vous utilisez des DVD dépourvus de la fonction Contrôle parental, la lecture n'en sera pas limitée même si vous avez restreint le niveau sur votre console.
- Si vous ne définissez pas de code d'accès, vous ne pourrez pas modifier les niveaux de restriction de lecture.
- Certains DVD peuvent exiger que vous entriez le code d'accès sans pour autant vous permettre de changer le niveau de Contrôle parental.
- Lecture programmée, Lecture aléatoire, Lecture répétée et Lecture répétée A-B risquent de ne pas être disponibles sur certains DVD offrant la fonction Contrôle parental.

### Pour désactiver la fonction contrôle parental

Arrêtez la lecture du DVD. Puis reprenez à l'étape 6 du "Réglages du Contrôle parental" et mettez "Niveau" sur "Désactivé(e)".

Le Contrôle parental ne peut pas être désactivé en mode Reprise de lecture.

## Réglage de son (Réglage audio)

"Réglage audio" vous permet d'ajuster les réglages audio selon les conditions de lecture ou les appareils utilisés.

Le paramètre par défaut de chaque menu a été souligné dans les explications ci-dessous. Pour plus de détails, reportez-vous à "Utilisation de l'écran réglages" à la page 48.

Sélectionnez l'icône  (Réglage audio) dans l'écran réglages.

### ■ Sortie audio numérique

Cette fonction fait permuter les méthodes d'émission des signaux audio lorsque vous raccordez les appareils suivants au connecteur DIGITAL OUT (OPTICAL) situé à l'arrière de la console PlayStation®2 en utilisant un câble de connexion numérique optique (vendu séparément).

- Un appareil numérique comme un récepteur (amplificateur) avec connecteur numérique.
- Un appareil audio avec décodeur intégré (Dolby Digital, DTS ou MPEG).
- Un lecteur DAT (Digital Audio Tape) ou MD (MiniDisc). Pour plus de détails sur le raccordement, reportez-vous à la page 35.

### ■ DIGITAL OUT (OPTICAL)

Sélectionne d'émettre les signaux via le connecteur DIGITAL OUT (OPTICAL) (sortie numérique optique).

- Activé(e) : sélectionnez cette option lorsque vous utilisez un câble optique numérique (vendu séparément) pour raccordement. En règle générale, sélectionnez cette option. Lorsque vous sélectionnez "Activé(e)", réglez les paramètres appropriés pour "Dolby Digital", "DTS" et "MPEG".
- Désactivé(e) : lorsque vous sélectionnez cette option, les signaux sonores ne sont pas transmis via le connecteur DIGITAL OUT (OPTICAL).

### Remarque

Si vous sélectionnez "Désactivé(e)", vous ne pouvez pas régler les options "Dolby Digital", "DTS" ou "MPEG".

### ■ Dolby Digital

Sélectionne les signaux Dolby Digital à émettre via le connecteur DIGITAL OUT (OPTICAL).

- Activé(e) : sélectionnez cette option lorsque la console est raccordée à un appareil audio équipé d'un décodeur Dolby Digital intégré. Si la console est raccordée à un appareil audio non équipé d'un décodeur Dolby Digital intégré, ne sélectionnez pas cette option. Sinon, lorsque vous lisez la bande son Dolby Digital, les haut-parleurs produiront un bruit très fort ou pas de son du tout, ce qui est désagréable et peut même endommager les haut-parleurs ou votre ouïe.
- Désactivé(e) : sélectionnez cette option lorsque la console est raccordée à un appareil audio non équipé d'un décodeur Dolby Digital intégré.

### ■ DTS

Sélectionne les signaux DTS à émettre via le connecteur DIGITAL OUT (OPTICAL) lorsque vous utilisez un câble de connexion numérique optique (vendu séparément) pour le raccordement de la console.

Ce réglage n'est pas disponible en mode Reprise de lecture.

- Activé(e) : sélectionnez cette option lorsque la console est raccordée à un appareil audio équipé d'un décodeur DTS intégré. Si la console est raccordée à un appareil audio non équipé d'un décodeur DTS intégré, ne sélectionnez pas cette option. Sinon, lorsque vous lisez la bande son DTS, les haut-parleurs produiront un bruit très fort ou pas de son du tout, ce qui est désagréable et peut même endommager les haut-parleurs ou votre ouïe.
- Désactivé(e) : sélectionnez cette option lorsque la console est raccordée à un appareil audio non équipé d'un décodeur DTS intégré.

## ■ MPEG

Sélectionnez les signaux MPEG AUDIO à émettre via le connecteur DIGITAL OUT (OPTICAL).

- **Activé(e)** : sélectionnez cette option lorsque la console est raccordée à un appareil audio équipé d'un décodeur MPEG intégré. Si la console est raccordée à un appareil audio non équipé d'un décodeur MPEG intégré, ne sélectionnez pas cette option. Sinon, lorsque vous lisez la bande son MPEG, les haut-parleurs produiront un bruit très fort ou pas de son du tout, ce qui est désagréable et peut même endommager les haut-parleurs ou votre ouïe.
- **Désactivé(e)** : sélectionnez cette option lorsque la console est raccordée à un appareil audio non équipé d'un décodeur MPEG intégré.

## ■ Sélection automatique de plage audio

Accorde la priorité à la bande son contenant le plus grand nombre de canaux lorsque vous lisez un DVD sur lequel plusieurs formats audio (format PCM, DTS, Dolby Digital ou MPEG AUDIO) sont enregistrés.

Ce réglage n'est pas disponible en mode

Reprise de lecture.

- **Activé(e)** : priorité donnée.
- **Désactivé(e)** : aucune priorité n'est donnée.

### Remarques

- Si vous réglez cette option sur "Activé(e)", il est possible que la langue change dans les paramètres "Audio" dans "Sélection de la langue". L'option "Sélection automatique de plage audio" a une plus grande priorité que les réglages "Audio" dans "Sélection de la langue" (page 50).
- Si vous réglez "DIGITAL OUT (OPTICAL)" sur "Activé(e)" et "DTS" sur "Désactivé(e)" dans "Réglage audio", la bande son DTS n'est pas reproduite même si vous réglez ce paramètre sur "Activé(e)" et le canal audio portant le numéro le plus élevé est enregistré au format DTS.
- Si des bandes son PCM, DTS, Dolby Digital et MPEG AUDIO ont le même nombre de canaux, le lecteur sélectionne les bandes son PCM, Dolby Digital, DTS et MPEG AUDIO dans cet ordre.
- Selon le DVD, le canal audio ayant la priorité peut être prédéterminé. Dans ce cas, vous ne pouvez pas donner priorité au format DTS, Dolby Digital ou MPEG AUDIO en sélectionnant "Activé(e)".

## ■ Volume du DVD

Si le niveau de sortie audio du DVD est bas, il vous est possible d'augmenter le son du DVD. L'option DIGITAL OUT (OPTICAL) doit être mis sur "Désactivé(e)" pour pouvoir utiliser cette fonction.

- **+2** : vous pouvez augmenter le volume (au maximum).
- **+1** : vous pouvez augmenter le volume.
- **Normal** : volume audio d'origine. En règle générale, sélectionnez cette position.

### Remarque

Si vous sélectionnez "+1" ou "+2", il est possible que le son soit déformé au point où un son fort est enregistré. Si le son est déformé, sélectionnez "Normal".

### Attention

Si vous utilisez un volume sonore trop élevé, vous risquez d'endommager les haut-parleurs ou votre ouïe.

Ce produit incorpore une technologie de protection des droits d'auteurs protégée par les droits de certains brevets américains ou par d'autres droits de propriété intellectuelle appartenant à Macrovision Corporation et à d'autres propriétaires de droits. L'utilisation de cette technologie de protection des droits d'auteurs doit être autorisée par Macrovision Corporation et n'est destinée qu'à des utilisations individuelles ou limitées, sauf autorisation expresse contraire de Macrovision Corporation. Il est interdit de procéder à toute ingénierie inverse ou tout désassemblage.



### Veillez vérifier à nouveau

- Si l'un des problèmes suivants survient pendant l'utilisation de la console, reportez-vous à ce guide de dépannage pour résoudre votre problème. Si un problème persiste, contactez le service consommateurs PlayStation® approprié que vous pourrez trouver dans chaque manuel de logiciel au format PlayStation® et PlayStation®2.
- Assurez-vous que le cordon d'alimentation est raccordé à la console et à la prise murale et que le téléviseur (ou le magnétoscope) ou les accessoires fournis sont correctement raccordés à la console.
- Dans quelques rares cas, certains DVD vidéo risquent de ne pas fonctionner normalement avec la PlayStation®2. Ceci est principalement dû aux différents procédés de fabrication ou à l'encodage des DVD vidéo. Si vous rencontrez des difficultés, essayez de redémarrer votre DVD vidéo. Si les problèmes persistent, contactez l'éditeur du DVD vidéo ou appelez la ligne du service consommateurs PlayStation® approprié que vous pourrez trouver sur la carte d'enregistrement du client.

## Alimentation

### La console ne se met pas sous tension.

- ➔ Vérifiez que le cordon d'alimentation est correctement connecté.
- ➔ La console n'est pas sous tension. Mettez la console sous tension à l'aide de l'interrupteur d'alimentation principal (MAIN POWER) situé à l'arrière de la console.

## Image

### Il n'y a pas d'image.

- ➔ Vérifiez que la console est raccordée au téléviseur (ou au magnétoscope) à l'aide du Câble AV (audio/vidéo intégrés).
- ➔ Vérifiez que vous avez mis la console et le téléviseur (ou le magnétoscope) sous tension.
- ➔ Vérifiez que vous avez sélectionné l'entrée vidéo sur le téléviseur (ou magnétoscope).
- ➔ Vérifiez que le Câble AV (audio/vidéo intégrés) est correctement raccordé.
- ➔ Vérifiez que le disque introduit peut être lu par cette console. (voir page 31)
- ➔ Vérifiez que le disque est introduit face imprimée orientée vers le haut (lorsque vous utilisez un disque présentant des inscriptions).
- ➔ Le disque n'est pas introduit correctement.
- ➔ La lecture DVD a été arrêtée.
- ➔ Essayez un autre jeu de Câbles AV.

### L'image n'est pas claire (impression de "bruit").

- ➔ La console est posée sur une surface instable. Placez la console sur une surface stable et plane. Ne secouez pas la console et ne la faites pas vibrer.
- ➔ Nettoyez le disque.
- ➔ De l'humidité s'est formée à l'intérieur de la console. (voir page 30)
- ➔ Si le signal vidéo de la console doit passer par le magnétoscope avant d'arriver au téléviseur, la protection anti-copie de certains DVD vidéo peut affecter et détériorer la qualité de l'image. Pour regarder un DVD vidéo, raccordez directement la console au téléviseur. (voir page 33)
- ➔ L'option Balayage progressif est réglée sur "Activé" lorsque vous utilisez un téléviseur qui n'est pas compatible avec le balayage progressif, ou un câble autre que le Câble AV Composant (pour PlayStation®2) comme raccordement. N'ouvrez pas le compartiment à disque et ne retirez pas le DVD. Conservez le DVD inséré dans la console et appuyez sur le bouton  (veille)/RESET situé à l'avant de la console.

Ensuite, maintenez enfoncée la touche START de la Manette Analogique (DUALSHOCK®2) qui est insérée dans le port de manette N°1, jusqu'à ce que l'image DVD apparaisse. Dès que la lecture commencera, "Balayage progressif" se réglera sur "Désactivé", permettant la lecture normale du DVD. "Balayage progressif" peut également être réglé sur "Désactivé" dans l'écran des informations de version (page 37).

- ➔ Lors de la lecture d'images avec le balayage progressif, il est possible que certaines apparaissent peu naturelles même si le téléviseur est compatible avec le balayage progressif. Réglez "Balayage progressif" sur "Désactivé" et visionnez les images en mode standard (entrelacé).

### Il est impossible de modifier le rapport hauteur/largeur en fonction du téléviseur lorsque vous regardez un DVD vidéo en mode grand écran.

- ➔ En fonction du disque, le rapport hauteur/largeur est fixe.
- ➔ Vérifiez que la console est raccordée directement au téléviseur. (Le sélecteur ou récepteur (amplificateur) risque d'être raccordé entre la console et le téléviseur.)
- ➔ En fonction du téléviseur, le rapport hauteur/largeur est fixe.

### Lors de la lecture d'un disque DVD-RW (mode VR), le message "Lecture restreinte. Impossible de lire." s'affiche et l'écran devient bleu.

- ➔ Vous lisez peut-être un disque dont le contenu est de type "copie unique". Les images vidéo enregistrées sur des disques DVD-RW compatibles CPRM en utilisant la fonction "copie unique" ne pourront pas être lues. Pour plus de détails, reportez-vous à "Remarques sur la lecture de disques DVD-R/DVD-RW/DVD+R/DVD+RW", page 31.

## Son

### Aucun son n'est émis.

- ➔ Vérifiez que la console est raccordée au téléviseur (ou au magnétoscope) à l'aide du Câble AV (audio/vidéo intégrés).
- ➔ Vérifiez que vous avez mis la console et le téléviseur (ou le magnétoscope) sous tension.
- ➔ Vérifiez que vous avez sélectionné l'entrée vidéo sur le téléviseur (ou magnétoscope).
- ➔ Vérifiez que le volume du téléviseur est correctement réglé et que la fonction de coupure du son n'est pas sélectionnée sur le téléviseur.
- ➔ Vérifiez que le Câble AV (audio/vidéo intégrés) est correctement raccordé.
- ➔ Vérifiez que le disque introduit peut être lu par cette console. (voir page 31)
- ➔ Vérifiez que le disque est introduit face imprimée orientée vers le haut (lorsque vous utilisez un disque présentant des inscriptions).
- ➔ Vérifiez que vous avez correctement raccordé la console aux connecteurs d'entrée audio du récepteur (amplificateur). Reportez-vous également aux instructions fournies avec votre amplificateur.
- ➔ Essayez un autre jeu de Câbles AV.
- ➔ Vérifiez les raccordements et le réglage des haut-parleurs. Reportez-vous également aux instructions fournies avec votre amplificateur.
- ➔ Vérifiez que vous avez sélectionné l'entrée appropriée sur le récepteur (amplificateur) afin d'écouter le son émis par la console. Reportez-vous également aux instructions fournies avec votre amplificateur.
- ➔ La console est en mode de pause.
- ➔ La console est en mode de recherche/ralenti (lors de la lecture d'un DVD vidéo).
- ➔ Vous lisez un CD audio ou un DVD vidéo avec des bandes son DTS. Ne tentez pas la lecture de bandes son DTS si la console est raccordée à un appareil audio non équipé d'un décodeur DTS intégré. (voir page 52)
- ➔ Le réglage n'est pas correct lorsque la console est raccordée à l'équipement audio via les connecteurs DIGITAL OUT (OPTICAL). (voir page 35)

**Qualité sonore faible.**

- ➔ La console est posée sur une surface instable.  
Placez la console sur une surface stable et plate. Ne secouez pas la console et ne la faites pas vibrer.
- ➔ Nettoyez le disque.
- ➔ De l'humidité s'est formée sur le disque. (voir page 30)
- ➔ Vous lisez un CD ou un DVD vidéo avec des bandes son DTS. Vous pouvez lire un CD ou un DVD vidéo avec des bandes son DTS uniquement lorsque vous raccordez la console à l'équipement audio à l'aide d'un décodeur DTS intégré.

**L'effet spatial est difficile à entendre lorsque vous lisez une bande son Dolby Digital de DVD vidéo.**

- ➔ Vérifiez les raccordements et le réglage des haut-parleurs.  
Reportez-vous au manuel d'utilisation de votre récepteur (amplificateur).
- ➔ En fonction du DVD, le signal de sortie peut ne pas couvrir les canaux 5.1. Il peut être mono ou stéréo même si la bande son est enregistrée au format Dolby Digital.

**Le son provient du haut-parleur central uniquement.**

- ➔ En fonction du disque, le son peut provenir du haut-parleur central uniquement.

**Opération****La manette ne fonctionne pas.**

- ➔ Vérifiez que la manette est raccordée à la console.
- ➔ Vérifiez que la Manette Analogique (DUALSHOCK®2) ou la Manette Analogique (DUALSHOCK®) est définie sur le mode approprié au logiciel. (voir page 39)
- ➔ Essayez un autre jeu de manette.

- ➔ Essayez de régler l'option "Télécommande" du menu configuration du système sur "Fonction Jeu Désactivée". Certains périphériques de tiers non autorisés peuvent ne pas fonctionner lorsque l'option "Fonction Jeu Activée" a été sélectionnée. Notez que l'utilisation de ces périphériques n'est pas recommandée et annulera votre garantie.

**Le jeu (DVD vidéo ou CD) ne démarre pas.**

- ➔ Vérifiez que le disque introduit peut être lu par cette console. (voir page 31)
- ➔ Vérifiez que le disque est introduit face imprimée orientée vers le haut (lorsque vous utilisez un disque présentant des inscriptions).
- ➔ Vérifiez que le disque est correctement introduit.
- ➔ Nettoyez le disque.
- ➔ De l'humidité s'est formée sur le disque. (voir page 30)
- ➔ Essayez une autre copie de disque.
- ➔ Vérifiez que le disque DVD-R ou DVD-RW que vous lisez a été finalisé.

**Vous ne pouvez pas sauvegarder de données sur la Memory Card (Carte Mémoire) (8 MB) (pour PlayStation®2) ou la Memory Card (Carte Mémoire)**

- ➔ Vérifiez que la Memory Card (Carte Mémoire) (8 MB) (pour PlayStation®2) ou la Memory Card (Carte Mémoire) est insérée correctement.
- ➔ Vérifiez que vous jouez correctement au jeu.  
Reportez-vous au manuel du logiciel approprié.
- ➔ Vérifiez que des blocs vides/espaces libres sont présents sur la Memory Card (Carte Mémoire) (8 MB) (pour PlayStation®2) ou la Memory Card (Carte Mémoire).
- ➔ Essayez une autre Memory Card (Carte Mémoire) (8 MB) (pour PlayStation®2) ou Memory Card (Carte Mémoire).

**La console ne fonctionne pas correctement.**

- ➔ Des éléments externes, comme par exemple l'électricité statique, peuvent affecter le fonctionnement de la console. Mettez la console hors tension à l'aide de l'interrupteur d'alimentation principal (MAIN POWER) et activez-la de nouveau.

**L'indicateur  clignote en rouge et la console ne fonctionne pas.**

- ➔ Une lumière rouge clignotante indique une condition "défaut" de la console et un non-fonctionnement de l'unité. Retirez tout obstacle à la ventilation pour permettre à la console de refroidir. Reprenez la lecture une fois la console revenue en mode de veille.

**Le compartiment à disque ne s'ouvre pas.**

- ➔ Vérifiez que le cordon d'alimentation est correctement connecté.
- ➔ Vérifiez que la console est sous tension.  
Mettez la console sous tension à l'aide de l'interrupteur d'alimentation principal (MAIN POWER) situé à l'arrière de la console.

**Fonctionnement des DVD vidéo****La console ne commence pas depuis le début d'un disque.**

- ➔ La fonction Reprise de lecture a été sélectionnée.  
Sélectionnez l'icône  (Arrêt) et appuyez deux fois sur la touche X avant de démarrer la lecture. (voir page 44)
- ➔ En fonction du disque, un menu de disque DVD s'affiche automatiquement.

**Le disque n'est pas lu même lorsqu'un titre DVD est sélectionné.**

- ➔ Le Contrôle parental est défini sur le disque. (voir pages 51 et 52)

**La lecture s'arrête automatiquement.**

- ➔ Le disque peut contenir un signal de pause automatique.  
Pendant la lecture d'un tel disque, la console arrête la lecture lorsqu'elle rencontre ce signal.

**Vous ne pouvez pas exécuter certaines fonctions telles que Arrêt, Recherche, Lecture au ralenti, Lecture programmée, Lecture aléatoire ou Lecture répétée.**

- ➔ En fonction du disque, il est possible que vous ne puissiez pas effectuer certaines des opérations mentionnées ci-dessus.

**Vous ne pouvez pas changer la langue de la bande son.**

- ➔ Les plages multilingues ne sont pas enregistrées sur le DVD.
- ➔ La modification de la langue de la plage n'est pas possible sur le DVD.

**Vous ne pouvez pas changer la langue des sous-titres.**

- ➔ Les sous-titres multilingues ne sont pas enregistrés sur le DVD.
- ➔ La modification de la langue des sous-titres n'est pas possible sur le DVD.

**Impossible de désactiver les sous-titres.**

- ➔ En fonction des DVD, il se peut que vous ne puissiez pas désactiver les sous-titres.

**Vous ne pouvez pas changer l'angle de caméra lors de la lecture d'un DVD.**

- ➔ Des vues à des angles différents ne sont pas enregistrées sur le DVD.
- ➔ La modification des angles n'est pas possible sur le DVD.

**L'icône  ne peut pas être sélectionnée.**

- ➔ Insérez un disque DVD-RW (mode VR) dans la console. (voir page 46)



**Généralités**

Alimentation	220 -240 V CA, 50/60 Hz
Consommation électrique	50 W
Dimensions (approx.)	301 × 78 × 182 mm (l × h × p)
Poids (approx.)	2,0 kg
Température de fonctionnement	5 °C - 35 °C
Propriété de la diode laser	<ul style="list-style-type: none"> <li>• Matériaux : GaAlAs</li> <li>• Longueur d'onde : 1=650/780 nm</li> </ul>

**Entrées/sorties sur l'avant de la console**

Port de manette (2)
Fente pour MEMORY CARD (carte mémoire) (2)
Connecteur USB (2)

**Entrées/sorties sur l'arrière de la console**

Connecteur AV MULTI OUT (sortie AV multiple) (1)
Connecteur DIGITAL OUT (OPTICAL) (1)
EXPANSION BAY (baie d'expansion) (1)

**Accessoires fournis**

Voir page 32.

**Accessoires en option**

SCPH-110 E	Manette Analogique (DUALSHOCK®)
SCPH-1020 EHI	Memory Card (Carte Mémoire)
SCPH-1090 E	Souris
SCPH-10010 E	Manette Analogique (DUALSHOCK®2)
SCPH-10020 E	Memory Card (Carte Mémoire) (8 MB) (pour PlayStation®2)
SCPH-10030 E	Câble AV (audio/vidéo intégrés)
SCPH-10040 E	Socle Vertical (pour PlayStation®2)
SCPH-10040 ESS	Socle Vertical (pour PlayStation®2) - Argent Satiné
SCPH-10060 E	Câble S VIDEO
SCPH-10072 C	Adaptateur RFU
SCPH-10090 E	Multitap (pour PlayStation®2)
SCPH-10100 E	Câble AV Composant (pour PlayStation®2)
SCPH-10110 E	Socle Horizontal (pour PlayStation®2)
SCPH-1130 E	Adaptateur AV(avec connecteur S VIDEO OUT)
SCPH-10142	Câble Euro-AV
SCPH-10420 E	Télécommande DVD (pour PlayStation®2)

La conception et les spécifications sont sujettes à modifications sans préavis.

**Balayage progressif (NTSC) (pages 50-51)**

En comparaison avec le mode entrelacé (standard) qui rafraîchit une ligne sur deux de l'image afin de créer une seule trame, le balayage progressif rafraîchit l'image complète en une seule séquence dans une seule trame. Ceci veut dire que le balayage progressif peut rafraîchir 60 trames par seconde, alors que le mode entrelacé ne peut en rafraîchir que 30. Le balayage progressif améliore globalement la qualité de l'image et la netteté des images immobiles, des textes et des lignes horizontales.

**Chapitre (page 47)**

Sections vidéo ou audio d'un DVD plus petites qu'un titre. Un titre se compose de plusieurs chapitres. Un numéro est attribué à chaque chapitre afin de faciliter sa recherche.

**Contrôle parental (pages 51-52)**

Fonction du DVD utilisée pour limiter la lecture d'un disque en fonction de l'âge de l'utilisateur et du niveau de limitation de chaque pays. La limitation varie en fonction des disques ; lorsqu'elle est activée, la lecture est totalement interdite, les scènes violentes sont ignorées ou remplacées par d'autres scènes, etc.

**Dolby Digital (page 52)**

Technologie de compression audio numérique développée par Dolby Laboratories. Cette technologie est compatible avec le son spatial à 5.1 canaux. Le canal arrière est de type stéréo. Ce format intègre également un canal d'extrêmes-graves discret. Fonction d'angles multiples. Dolby Digital fournit les mêmes 5.1 canaux discrets de haute qualité audio numérique que les systèmes de cinéma audio Dolby Digital. Une séparation efficace des canaux est possible parce que toutes les données de canal sont enregistrées de façon discrète et traitées numériquement.

**DTS (page 52)**

Technologie de compression audio numérique développée par Digital Theater Systems Inc. Cette technologie est compatible avec le son spatial à 5.1 canaux. Le canal arrière est de type stéréo. Ce format intègre également un canal d'extrêmes-graves discret. Fonction d'angles multiples. Le DTS fournit les mêmes 5.1 canaux discrets de haute qualité audio numérique. Une séparation efficace des canaux est possible parce que toutes les données de canal sont enregistrées de façon discrète et traitées numériquement.

**DVD vidéo (page 31)**

Les disques DVD vidéo peuvent contenir jusqu'à 8 heures d'images animées sur un disque de même diamètre qu'un CD. Les données vidéo sont enregistrées suivant le format MPEG 2, l'une des normes internationales appliquées pour la technologie de compression numérique. Les données audio sont enregistrées au format multicanal, ce qui vous permet de bénéficier d'une présence audio plus réelle. Les disques DVD vidéo peuvent également contenir des fonctions avancées telles que les angles de lecture multiples, les options de langues, et la restriction de lecture par Contrôle parental.

**DVD-RW (page 31)**

Les DVD-RW sont des disques enregistrables et réinscriptibles ayant la même taille que les disques DVD vidéo. Les disques DVD-RW peuvent être de deux modes : "mode VR" et "mode vidéo".

- Le mode vidéo est conforme au format DVD vidéo et compatible, une fois finalisé, avec la plupart des lecteurs DVD, alors qu'un disque DVD-RW enregistré en mode VR ne peut être lu que sur des lecteurs DVD compatibles DVD-RW.
- Le mode VR (Video Recording - enregistrement vidéo) permet diverses fonctions de programmation et de montage, dont certaines ne sont pas disponibles dans le cas du mode vidéo.



**DVD+RW (page 31)**

Les DVD+RW (lire DVD 'plus' RW) sont des disques enregistrables et réinscriptibles. Les disques DVD+RW utilisent le format d'enregistrement qui est compatible avec le format DVD vidéo.

**Fonction multi-angle (page 47)**

Avec certains DVD, plusieurs angles de vue sont enregistrés pour certaines scènes.

**Fonction multilingue (page 47)**

Avec certains DVD, il vous est possible de choisir la langue de la bande son ou des sous-titres.

**MPEG AUDIO (page 53)**

Système de codage international permettant la compression de signaux numériques audio autorisés par ISO/IEO.

**Titre (page 47)**

Un titre correspond à la section la plus longue d'un morceau de musique ou d'image situé sur un DVD, un film pour un morceau d'image situé sur un logiciel vidéo ou un album pour un morceau musical situé sur un logiciel audio. Un numéro est attribué à chaque titre afin de faciliter la recherche.

**Types d'enregistrements contenus sur un DVD (NTSC) (page 51)**

Les DVD peuvent être divisés en deux types : les DVD de type "vidéo" et ceux de type "cinéma". Les DVD de type "vidéo" sont enregistrés à une cadence de 30 images (60 champs) par seconde et sont en général utilisés pour des émissions de télévision. Les DVD de type "cinéma" sont enregistrés à une cadence de 24 images vidéo par seconde et sont en général utilisés pour les films. Certains DVD contiennent à la fois le type "vidéo" et le type "cinéma".

**GARANTIE**

Nous vous remercions d'avoir acheté ce produit.

La société Sony Computer Entertainment Europe ("SCEE") s'engage, durant une période d'1 (un) an à partir de la date d'achat, à réparer ou à remplacer (à son gré) sans le moindre frais de votre part, toute pièce défectueuse du présent produit en raison d'un vice de fabrication ou de main-d'oeuvre. Le produit sera remplacé ou réparé, au gré de la société SCEE.

La présente Garantie est complémentaire aux droits légaux du consommateur (selon la loi en vigueur) et n'en affecte nullement la validité.

Sony Computer Entertainment Europe  
30 Golden Square, London W1F 9LD UK  
(Royaume-Uni)

**IMPORTANT**

1. En cas de demande de réclamation sous cette Garantie, veuillez appeler la Ligne du Service Consommateurs locale (répertoriée sur la Carte d'Enregistrement du Client ainsi que dans les manuels de jeux actuels) pour obtenir des renseignements et diverses informations. En cas de réclamation couverte par cette Garantie, veuillez vous adresser au service clientèle approprié pour connaître les procédures de retour du produit, et plus de renseignement.
2. La présente Garantie est uniquement valable:
  - i. en Autriche (Austria), Belgique (Belgium), France, Allemagne (Germany), Italie (Italy), Luxembourg, Les Pays-Bas (Netherlands), Portugal, Espagne (Spain) et Suisse (Switzerland).
  - ii. sur présentation, avec le produit défectueux, du reçu ou de la facture indiquant la date de l'achat et le nom du détaillant (non altérée ou rendue illisible depuis la date d'achat).
  - iii. si le sceau de Garantie apposé sur le produit n'a pas été endommagé ou retiré.
3. La présente Garantie n'est pas applicable lorsque le produit a été endommagé en raison de:
  - i. toute utilisation commerciale, accident, usure ou utilisation impropre (y compris, et non limitée à, l'impossibilité d'utiliser le présent produit à des fins normales et/ou conformément aux instructions d'utilisation et d'entretien) l'installation ou l'utilisation non conformes aux normes techniques ou de sécurité applicables;

- ii. toute utilisation simultanée à l'utilisation de périphériques non autorisés (y compris, et non limitée à, des dispositifs d'amélioration des performances de jeu, tout adaptateur ou dispositif d'alimentation);
  - iii. toute adaptation, tout réglage ou altération de ce produit effectué pour quelque raison que ce soit, de manière adéquate ou non;
  - iv. tout entretien ou toute réparation effectuée par un service d'assistance autre qu'un service d'assistance agréé.
4. Lorsque la loi en vigueur le prévoit, la présente Garantie est votre seul et unique recours contre toute rupture de garantie ou condition, expresse ou implicite, relative au présent produit. Et ni la société SCEE, ni aucune entité Sony, leurs fournisseurs ou les services d'assistance autorisés, ne pourraient être tenus responsables de toute perte ou de tout dommage accidentel ou conséquent.

(Notice pour la France: vous bénéficiez en tout état de cause des dispositions légales relatives à la Garantie des vices cachés: articles 1641 et suivants du code civil).

Si ce produit requiert quelque réparation non-couverte par cette Garantie, veuillez appeler la Ligne du Service Consommateurs locale pour obtenir des renseignements. Si votre région n'est pas répertoriée, veuillez contacter votre détaillant.

Veuillez remplir et nous renvoyer la carte d'Enregistrement ci-jointe (port payé par le destinataire).



Para evitar el riesgo de incendio o de descarga eléctrica, no exponga la unidad a la lluvia ni a la humedad.

Para evitar el riesgo de incendio o de descarga eléctrica, no coloque ningún envase que contenga líquidos encima de la unidad.

Para evitar descargas eléctricas, no desmonte la unidad. Solicite asistencia técnica únicamente al personal especializado.

## Precaución

El uso de instrumentos ópticos con este producto aumenta el riesgo de daños oculares. Puesto que el haz láser utilizado en esta consola es perjudicial para los ojos, no intente desmontar la caja. Solicite asistencia técnica únicamente al personal especializado.

## Lea lo siguiente detenidamente antes de utilizar su consola PlayStation®2

Algunas personas pueden experimentar espasmos epilépticos al ver luces o patrones relampagueantes en nuestro entorno cotidiano. Estas personas pueden experimentar espasmos al ver la televisión o emplear juegos de vídeo, incluidos los vídeos DVD y los juegos empleados con la consola PlayStation®2. No obstante, es posible que personas que nunca hayan sufrido de espasmos sufran de epilepsia sin saberlo. Consulte a su médico antes de utilizar la consola PlayStation®2 si es propenso a la epilepsia o experimenta cualquiera de los siguientes síntomas al ver programas de televisión o emplear juegos de vídeo: alteración de la visión, contracciones musculares o movimientos involuntarios, pérdida del conocimiento, confusión mental y/o convulsiones.

CLASS 1 LASER PRODUCT  
LASER KLASSE 1  
LUOKAN 1 LASERLAITE  
KLASS 1 LASERAPPARAT

Este dispositivo está clasificado como producto LÁSER DE CLASE 1.



Esta etiqueta está en la caja protectora de la unidad de CD/DVD del interior de la consola.

Cabe la posibilidad de que algunos títulos de software de formato PlayStation® no funcionen o funcionen de forma diferente con el sistema de entretenimiento informático PlayStation®2. Esto se debe a las variaciones de diseño en el software de formato PlayStation®. Para más información sobre los títulos de software, póngase en contacto con el servicio de atención al cliente de PlayStation® correspondiente, cuyo número de teléfono encontrará en el respectivo manual de software de formato PlayStation® y PlayStation®2.

## No exponga la consola al humo de cigarrillos o al polvo

Cuando instale la consola, evite lugares en los que haya humo de cigarrillo o polvo excesivo. Los residuos de humo de cigarrillo o la acumulación de polvo en los componentes internos, como las lentes, pueden ocasionar problemas en el funcionamiento de la consola.

## Manejo de los discos

- No deje los discos cerca de fuentes de calor, bajo la luz solar directa ni en lugares con mucha humedad.
- Guarde los discos en sus estuches cuando no los utilice. Los discos pueden deformarse si los apila o los coloca inclinados sin haberlos guardado en sus estuches.
- No toque la superficie de los discos cuando los maneje; sujételos por el borde.
- No adhiera papel ni cinta sobre el disco.
- No escriba en el disco con un rotulador u otros instrumentos de escritura.
- La existencia de huellas dactilares, polvo, suciedad o rasguños en el disco puede distorsionar la imagen o reducir la calidad de sonido. Siempre maneje los discos con cuidado y compruebe que están limpios antes de utilizarlos.
- Limpie los discos con un paño suave, frotando con suavidad desde el centro hacia fuera.
- No utilice disolventes como bencina, limpiadores disponibles en el mercado no diseñados para los CD ni aerosoles antiestáticos para discos de vinilo, ya que pueden dañar el disco.

## No toque los conectores de la consola

No toque las partes metálicas ni inserte objetos extraños en los conectores de la consola. Para mayor protección del conector del bus de expansión situado dentro de la EXPANSION BAY (bahía de expansión) de la parte posterior de la consola, cuando no esté usando dicha bahía, manténgala cerrada con la tapa de la EXPANSION BAY.

## No coloque la consola en un lugar anormalmente caliente

No deje la consola en un automóvil con las ventanillas cerradas (particularmente en verano), ya que puede deformarse el exterior de la misma o causar fallos de funcionamiento de la consola.

## Condensación de humedad

Si traslada la consola o el disco directamente de un lugar frío a uno cálido, puede condensarse humedad en la lente del interior de la consola o en el disco. Si esto ocurre, es posible que la consola no funcione correctamente. En este caso, extraiga el disco y no lo introduzca hasta que se haya evaporado la humedad (podrían transcurrir varias horas). Si la consola sigue sin funcionar correctamente, póngase en contacto con el servicio de atención al cliente de PlayStation® correspondiente, cuyo número de teléfono encontrará en el respectivo manual de software de formato PlayStation® y PlayStation®2.

## No exponga la consola a golpes violentos

No deje caer o golpee la consola ni sus accesorios contra otros objetos. Al transportar la consola, no la exponga a ningún tipo de golpe violento. Esto puede dañar el disco o causar fallos de funcionamiento de la consola.

## Evite dañar el exterior de la consola

No aplique disolventes, ni coloque ningún material de goma o vinilo en la superficie de la consola durante mucho tiempo. De lo contrario, puede dañarse la superficie plástica o causar el desprendimiento de la pintura.

## Limpieza del exterior de la consola

Cuando limpie el exterior de la consola, asegúrese de desactivar la alimentación con el interruptor principal MAIN POWER de la parte posterior de la consola y de desconectar el enchufe de alimentación de la toma de corriente.

- Si el exterior de la consola se ensucia, humedezca un paño suave en una solución detergente diluida con agua, exprima bien el paño para eliminar el exceso de líquido, limpie la zona afectada del exterior y, para finalizar, pase un paño seco.
- No utilice bencina ni disolvente de pintura para limpiar el exterior de la consola, ya que pueden dañar la superficie o causar el desprendimiento de la pintura. Si utiliza un paño tratado con sustancias químicas contra el polvo, siga las instrucciones de uso suministradas con el mismo.
- Puede acumularse polvo en las rejillas de ventilación tanto delantera como posterior de la consola. Revise las rejillas de vez en cuando y extraiga el polvo acumulado con una aspiradora de mano o de baja potencia.

## No desmonte nunca la consola

- Utilice la consola PlayStation®2 en conformidad con este manual de instrucciones. No se otorga autorización para el análisis ni la modificación de la consola PlayStation®2, ni el análisis y uso de la configuración de los circuitos.
- No hay componentes que el usuario pueda reparar en el interior de la consola PlayStation®2. Su desmontaje anula la garantía. Además, existe el riesgo de exposición a radiación (láser) y a descargas eléctricas.

## Notas sobre seguridad al utilizar el Mando Analógico (DUALSHOCK®2)\*

- Deje de utilizar esta consola inmediatamente si comienza a sentirse cansado o si experimenta una sensación de malestar o dolor en las manos o brazos mientras utiliza el Mando Analógico (DUALSHOCK®2). Si el malestar persiste, consulte a un médico.
- El Mando Analógico (DUALSHOCK®2) se debe utilizar únicamente con las manos. No lo ponga en contacto directo con la cabeza, la cara o los huesos de cualquier otra parte del cuerpo.
- La función de vibración del Mando Analógico (DUALSHOCK®2) puede agravar las dolencias. No utilice la función de vibración si sufre de dolencias o tiene lesiones en los huesos, articulaciones o músculos de las manos o brazos. Tenga en cuenta que el ajuste predeterminado de la función de vibración de algunos títulos de software de formato PlayStation®2 y PlayStation® es "Activada". En la mayoría de casos, la función de vibración puede ajustarse en "Desactivada" mediante el menú de opciones del software. No utilice tales títulos con el Mando Analógico (DUALSHOCK®2) a menos que haya ajustado la función de vibración en "Desactivada".
- Evite el uso prolongado del Mando Analógico (DUALSHOCK®2). Descanse a intervalos de 30 minutos aproximadamente.
- \* Estas notas se aplican también al Mando Analógico (DUALSHOCK®).

	DVD-ROM de formato PlayStation®2	CD-ROM de formato PlayStation®2	CD-ROM de formato PlayStation®
Logotipo del disco	“  ”, logotipo PlayStation®2 y designación 	“  ”, logotipo PlayStation®2 y designación 	Logotipo PlayStation® y designación 
Color del disco	Plateado	Azul	Negro
Contenido	Audio y vídeo		
Tamaño del disco	12 cm		

	CD audio		Vídeos DVD*3		DVD-RW (modo VR)	
Logotipo del disco						
Contenido	Audio		Audio y vídeo		Audio y vídeo	
Tamaño del disco	12 cm	8 cm*1	12 cm	8 cm*2	12 cm	8 cm*2



Los logotipos de “DVD VIDEO” y “DVD-RW” son marcas comerciales.

\*1 Si coloca la consola en posición vertical y reproduce un CD audio de 8 cm, utilice el adaptador opcional.

\*2 Siempre que utilice un disco de vídeo DVD o DVD-RW de 8 cm, coloque la consola en posición horizontal.

\*3 Los términos “DVD” y “vídeo DVD” se refieren tanto a los discos DVD-R, DVD+R, y DVD+RW como a los discos DVD-RW grabados en modo de Vídeo, en este manual de instrucciones.

## Sistemas de vídeo DVD y restricciones regionales

- Esta consola cumple con el estándar de emisión PAL. No es posible reproducir discos grabados para otros estándares de emisión (como NTSC) en esta consola, a no ser que el disco NTSC lleve la señal  y se use un televisor compatible con NTSC.
- Algunos vídeos DVD están marcados con números de región, como . El número incluido en el símbolo representa el número de región de reproductores de DVD en los que puede reproducirse el disco. Los vídeos DVD que no tengan este símbolo, o los que no muestren el número 2, no pueden reproducirse en la consola.
- Los discos DVD que presenten la etiqueta  también pueden reproducirse en esta consola. Si intenta reproducir cualquier otro tipo de DVD, la pantalla mostrará el mensaje “El disco no se puede reproducir debido a restricciones regionales”.
- Determinados discos DVD que no tengan marca de código de región también pueden estar sujetos a restricciones de zona y es posible que no se permita su reproducción en la consola.

## Reproducción de discos DVD-R/DVD-RW/ DVD+R/DVD+RW\*

- Es posible que algunos discos que han sido grabados mediante dispositivos de DVD-R/ DVD-RW/ DVD+R/ DVD+RW no puedan reproducirse debido a rasguños, suciedad, polvo, huellas dactilares, problemas durante la grabación o al estado del disco en el momento de la grabación. Sólo se podrán reproducir los discos que hayan sido finalizados (mediante un proceso que finaliza la grabación) después de realizada la grabación.
- No se reproducirán las imágenes de vídeo que hayan sido grabadas en discos DVD-RW compatibles con CPRM (Content Protection for Recordable Media o protección de contenidos en soportes grabables) usando la capacidad de copiar una sola vez, y aparecerá el mensaje “Reproducción restringida. No se

puede reproducir”. Para más información, consulte el manual de instrucciones suministrado con el dispositivo grabador de DVD. (CPRM es un sistema de protección de copias con capacidad para perturbar las emisiones que se usa en programas de radiodifusión con el fin de que puedan ser “copiados una sola vez”.)

\* Para más información sobre cada tipo de soporte de DVD, consulte el Glosario en la página 84 de este manual.

## Discos con formas irregulares

No utilice discos CD o DVD con formas irregulares (por ejemplo, con forma de corazón o estrella), ya que pueden producir fallos de funcionamiento de la consola.

### Nota sobre funciones de reproducción de discos DVD

Esta consola reproduce discos DVD tal como estén diseñados para su reproducción por los productores de software. Es posible que algunas funciones no se encuentren disponibles para determinados discos DVD según el diseño. Asegúrese de consultar las instrucciones suministradas con los discos DVD.

	<b>ADVERTENCIA</b>	<b>58</b>
	<b>Precauciones</b>	<b>58</b>
<b>Procedimientos iniciales</b>	<b>Discos que pueden reproducirse con la PlayStation®2</b>	<b>59</b>
	<b>Comprobación del contenido</b>	<b>60</b>
	<b>Colocación de la consola</b>	<b>60</b>
<b>Conexión</b>	<b>Conexión de la PlayStation®2 a un televisor</b>	<b>61</b>
	<b>Conexión de equipos de audio digital</b>	<b>63</b>
	<b>Conexión de otros equipos digitales</b>	<b>63</b>
	<b>Uso del menú principal</b>	<b>64</b>
	<b>Para jugar</b>	<b>66</b>
	<b>Uso de la Memory Card (Tarjeta de Memoria)</b>	<b>68</b>
<b>Juego/CD audio</b>	<b>Reproducción de CD audio</b>	<b>68</b>
	<b>Reproducción de vídeos DVD</b>	<b>70</b>
<b>Vídeo DVD</b>	<b>Ajustes para el reproductor de DVD</b>	<b>75</b>
	<b>Solución de problemas</b>	<b>82</b>
	<b>Especificaciones</b>	<b>84</b>
<b>Información complementaria</b>	<b>Glosario</b>	<b>84</b>
	<b>GARANTÍA</b>	<b>85</b>

## Comprobación del contenido



Compruebe que dispone de los siguientes elementos:

- Consola PlayStation®2 (1)

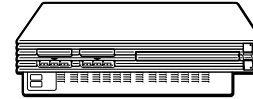

- Mando Analógico (DUALSHOCK®2) (2)

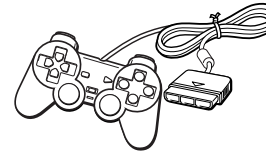

- Manual de instrucciones (1)

Si faltara algún elemento, póngase en contacto con el servicio de atención al cliente de PlayStation® correspondiente, cuyo número de teléfono encontrará en el respectivo manual de software de formato PlayStation® y PlayStation®2.

- Cable de alimentación AC (1)

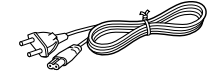

- Enchufe de conexión Euro-AV (1)

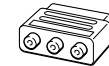

- Cable AV (audio/vídeo integrados) (1)

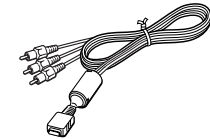

## Colocación de la consola

Es posible colocar la consola en posición horizontal o vertical.

Para colocar la consola en posición vertical, utilice el Soporte Vertical (para PlayStation®2), modelos SCPH-10040 E/SCPH-10040 ESS (vendidos por separado).

Si coloca la consola en posición horizontal, puede utilizar el Soporte Horizontal (para PlayStation®2), modelo SCPH-10110 E (vendido por separado).

### Notas

- Coloque la consola sólo en posición horizontal o vertical, ya que en cualquier otra posición, podría resultar dañada.
- No cambie la posición de la consola mientras la utiliza. De lo contrario, puede dañar el disco o causar fallos de funcionamiento de la consola.

### Logotipo de la familia de productos "PS" de la bandeja del disco

El logotipo de la familia de productos "PS" de la bandeja del disco puede girarse para que corresponda con la posición horizontal o vertical de la consola.

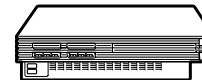

Posición horizontal

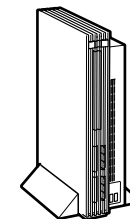

Posición vertical

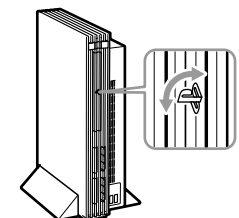

Posición del logotipo

Puede conectar la consola PlayStation®2 a la mayoría de televisores y vídeos mediante el Cable AV (audio/vídeo integrados) como se describe más abajo. También es posible conectar la consola a otros tipos de televisores mediante cables y adaptadores especiales, que se venden por separado. Para más información, consulte las siguientes secciones:

- Conexión a un televisor con conector de entrada S VIDEO (en esta página)
- Conexión a un televisor con entrada de antena (en esta página)
- Conexión a un televisor con conector Euro-AV mediante el enchufe de conexión Euro-AV (siguiente página)
- Conexión a un televisor con conector Euro-AV mediante el Cable Euro-AV (siguiente página)
- Conexión a un televisor con conectores de entrada de vídeo en componentes (siguiente página)

En las instrucciones en las secciones arriba mencionadas se asume que la salida de audio se realiza mediante los altavoces del televisor.

## Precaución

Por razones de seguridad, apague la consola y desconecte el cable de alimentación de la toma de corriente antes de realizar o ajustar las conexiones.

## Conexión a un televisor con entrada de audio/vídeo

Conecte su consola PlayStation®2 al televisor mediante el Cable AV (audio/vídeo integrados) suministrado.

Al conectar los cables, haga coincidir el cable codificado con colores con las clavijas apropiadas de los componentes: amarillo (vídeo) con amarillo, rojo (audio derecho) con rojo y blanco (audio izquierdo) con blanco.

### Después de la conexión

Ajuste el televisor en el modo de entrada de vídeo apropiado. Para más información, consulte el manual de instrucciones suministrado con el televisor.

### Al conectar a un televisor de pantalla panorámica (relación de aspecto de 16:9)

Ajuste "Tamaño de la Pantalla" del menú Configuración del Sistema en el valor "16:9". Para más información sobre el menú Configuración del Sistema, consulte la página 64.

### Si su televisor es monofónico

No conecte las clavijas rojas. Si desea escuchar el sonido de los canales izquierdo y derecho de un televisor monofónico, utilice un cable de audio tipo 2 fono a 1 fono (estéreo a monofónico) disponible en el mercado (vendido por separado).

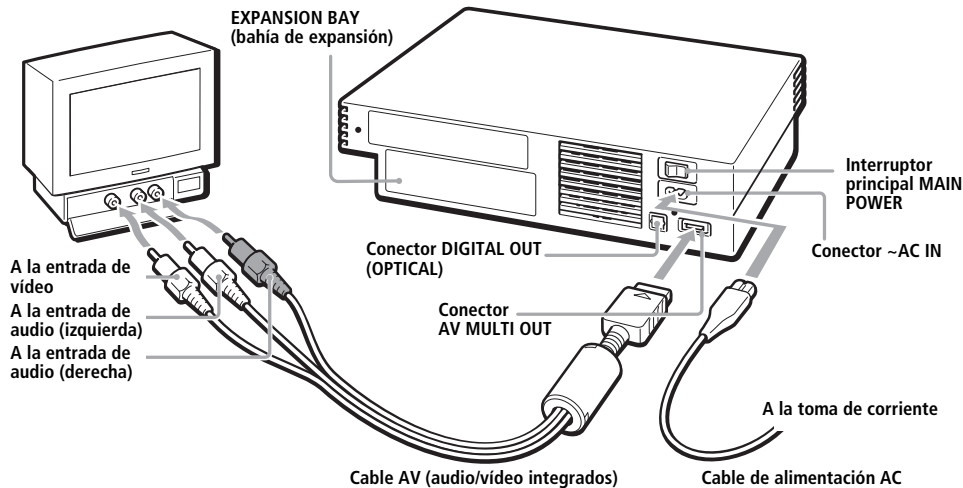

## Conexión a un vídeo

Conecte la consola PlayStation®2 al vídeo mediante el Cable AV (audio/vídeo integrados) suministrado haciendo coincidir los colores de las clavijas con los enchufes del vídeo.

Si el vídeo es monofónico, no conecte la clavija roja.

No obstante, al reproducir un vídeo DVD, no conecte la consola a un vídeo. Si lo hace, se puede disminuir la calidad de la imagen.

Conecte la consola directamente al televisor.

### Después de la conexión

Realice los ajustes apropiados del televisor y del vídeo. Para más información, consulte los manuales de instrucciones suministrados con el televisor y el vídeo.

### Al reproducir un vídeo DVD

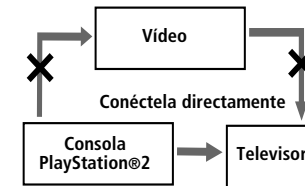

## Conexión a un televisor con conector de entrada S VIDEO

Conecte la consola PlayStation®2 al conector de entrada S VIDEO del televisor mediante el Cable S VIDEO, modelo SCPH-10060 E (vendido por separado). Obtendrá una imagen de mayor calidad que al usar el Cable AV (audio/vídeo integrados).

### Después de la conexión

Ajuste el televisor en el modo de entrada de vídeo apropiado (como "S VIDEO").

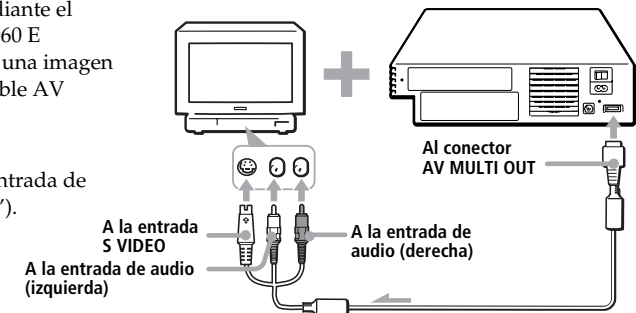

ES  
Conexión

## Conexión a un televisor con entrada de antena

Conecte la consola PlayStation®2 a la entrada de antena del televisor mediante el Adaptador RFU, modelo SCPH-10072 C (vendido por separado). En este caso, el sonido es monofónico.

### Después de la conexión

Sintonice la frecuencia 36 del televisor.

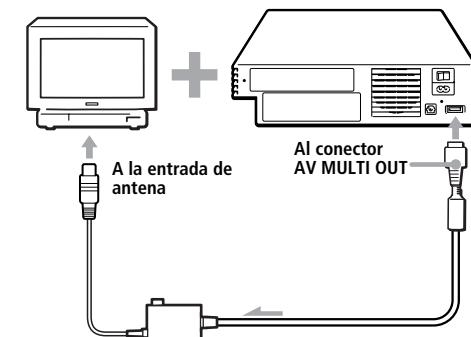

### Conexión a un televisor con conector Euro-AV mediante el enchufe de conexión Euro-AV

Conecte la consola PlayStation®2 al conector Euro-AV (SCART) del televisor mediante el enchufe de conexión Euro-AV y el Cable AV (audio/vídeo integrados), comprobando que coinciden los colores de las clavijas del cable AV y del enchufe de conexión.

#### Después de la conexión

Ajuste el televisor en el modo de entrada de vídeo apropiado. Para más información, consulte el manual de instrucciones suministrado con el televisor.

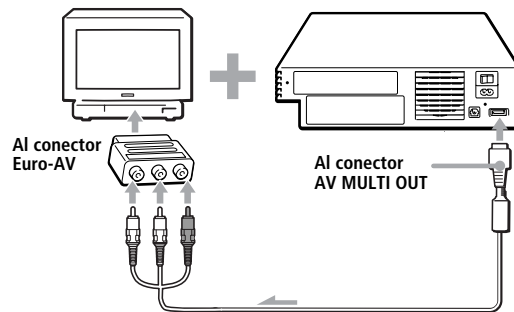

### Conexión a un televisor con conector Euro-AV mediante el Cable Euro-AV

Puede mejorar la calidad de imagen utilizando el Cable Euro-AV, modelo SCPH-10142 (vendido por separado). Conecte la consola PlayStation®2 al conector Euro-AV del televisor.

#### Después de la conexión

Ajuste el televisor en el modo de entrada de vídeo apropiado. Para más información, consulte el manual de instrucciones suministrado con el televisor.

#### Nota

El Cable Euro-AV permite sólo la salida de vídeo de discos de formato PlayStation®2 y PlayStation®.

#### ¡Importante!

Al ver vídeos DVD en la consola PlayStation®2, use otro cable que permita la salida de vídeo de formato PlayStation®2, como el Cable AV (audio/vídeo integrados), Adaptador RFU o Cable S VIDEO.

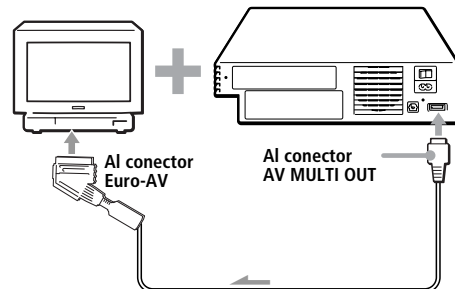

### Conexión a un televisor con conectores de entrada de vídeo en componentes

Si su monitor o proyector dispone de conectores de entrada de vídeo en componentes (Y, CB/PB, CR/PR), conecte su consola PlayStation®2 mediante el Cable AV en Componentes (para PlayStation®2), modelo SCPH-10100 E (vendido por separado). Obtendrá una imagen de mejor calidad.

#### Antes de la conexión

Si conecta su consola PlayStation®2 a un televisor mediante el Cable AV en Componentes sin ajustar previamente la opción "Salida de Componentes de Imagen" bajo el menú Configuración del Sistema en "Y Cb/ Pb Cr/Pr", es posible que la pantalla del televisor no se visualice adecuadamente. Antes de conectar su consola con el Cable AV en Componentes, primero utilice el Cable AV (audio/vídeo integrados) suministrado y cerciórese de que la opción "Salida de Componentes de Imagen" esté ajustada en "Y Cb/Pb Cr/Pr".

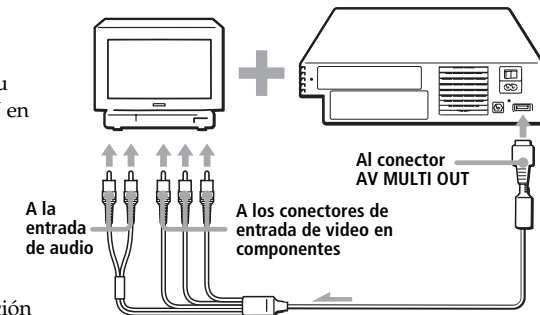

#### Precaución sobre las imágenes estáticas

Las imágenes estáticas sin movimiento, como los menús de DVD, pantallas de configuración o imágenes paradas en pantalla con la función de pausa, podrían dejar leves trazos permanentes en la pantalla del televisor si se dejan durante mucho tiempo.

Los televisores de proyección, excepto los de pantalla LCD, son más susceptibles que otros tipos de pantalla a presentar dicho efecto. No utilice la consola de una manera que pueda producir este efecto. Para más información, consulte el manual de instrucciones de su televisor.

#### Nota sobre el efecto de salto de las imágenes

Algunos televisores o monitores pueden experimentar un efecto de salto de las imágenes al utilizar la consola PlayStation®2. No existe ningún problema con la consola PlayStation®2 ni con su fabricación. El problema se debe técnicamente al televisor. Si se produce tal problema con su televisor/monitor, póngase en contacto con el servicio de atención al cliente de PlayStation® correspondiente, cuyo número de teléfono encontrará en el respectivo manual de software de formato PlayStation® y PlayStation®2.



En esta sección se describe cómo conectar la consola PlayStation®2 a un equipo de audio con conectores digitales (como la salida óptica Dolby Digital (AC-3)). El uso de receptores y amplificadores digitales permite disfrutar de funciones como sonido multicanal y envolvente.

## Conexión a un receptor o amplificador, platina "MD (minidiscos)" o "DAT (cintas de audio digital)" con conector digital

Utilice un cable óptico digital (vendido por separado) y ajuste "DIGITAL OPTICAL (OUT)" del menú Configuración del Sistema en "Activada" (ajuste predeterminado). Para más información sobre el menú Configuración del Sistema, consulte la página 64.

Parte posterior de la consola PlayStation®2

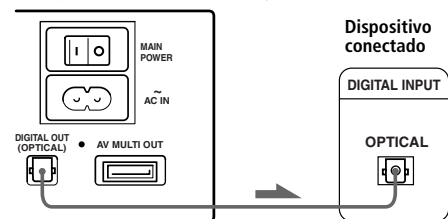

### Notas

- Consulte también el manual de instrucciones suministrado con el dispositivo que va a conectar.
- No es posible realizar directamente grabaciones de audio digital de discos grabados en formato Dolby Digital, DTS o MPEG AUDIO utilizando una platina MD o DAT.

## Conexión a un dispositivo de audio con decodificador DTS\*1, Dolby Digital\*2 o MPEG incorporado

La conexión a un dispositivo de audio con decodificador DTS, Dolby Digital o MPEG incorporado (vendido por separado) permite reproducir el sonido grabado en formato Dolby Digital (AC-3), DTS o MPEG AUDIO para obtener el efecto de audición de una sala de cine o de conciertos.

Conecte el dispositivo al conector DIGITAL OUT (OPTICAL) mediante un cable digital óptico (vendido por separado).

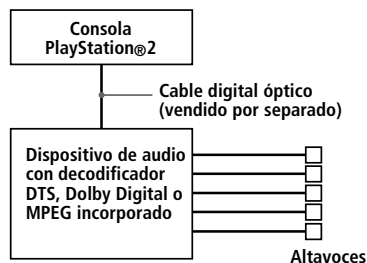

### Ajustes para el reproductor de DVD en su consola PlayStation®2

En función del dispositivo que vaya a conectar, será necesario realizar algunos ajustes de configuración para el reproductor de DVD. Para más información sobre el uso de la pantalla Ajustar, consulte las páginas 76 a 81.

- **Si conecta un dispositivo de audio con decodificador DTS incorporado**  
Ajuste "DIGITAL OUT (OPTICAL)" en "Activada" y, a continuación, "DTS" en "Activada" en la pantalla "Audio".
- **Si conecta un dispositivo de audio con decodificador Dolby Digital incorporado**  
Ajuste "DIGITAL OUT (OPTICAL)" en "Activada" y, a continuación, "Dolby Digital" en "Activada" en la pantalla "Audio".
- **Si conecta un dispositivo de audio con decodificador MPEG incorporado**  
Ajuste "DIGITAL OUT (OPTICAL)" en "Activada" y, a continuación, "MPEG" en "Activada" en la pantalla "Audio".

### Nota

Consulte el manual de instrucciones y configuración del más de audio que vaya a conectar.

\*1 "DTS" y "DTS Digital Out" son marcas comerciales de Digital Theater Systems, Inc.

\*2 Fabricado bajo licencia de Dolby Laboratories. "Dolby" y el símbolo de la doble D son marcas comerciales de Dolby Laboratories. Trabajos confidenciales no publicados. © 1992-1997 Dolby Laboratories. Todos los derechos reservados.

## Conexión de un dispositivo mediante la interfaz Universal Serial Bus (USB)

Los dos conectores USB de la parte frontal de la consola pueden utilizarse para conectar dispositivos compatibles con USB. Consulte también el manual de instrucciones suministrado con el dispositivo que va a conectar.

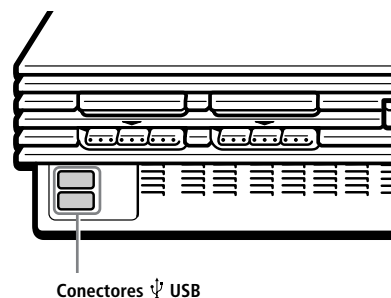

### Nota

No todos los productos compatibles con USB funcionan con la consola PlayStation®2. Consulte el manual del usuario del producto compatible con USB correspondiente para más información.

Al encender la consola por primera vez, se le pedirá que realice los ajustes básicos para el idioma y la hora. Estos ajustes pueden cambiarse posteriormente en el menú Configuración del Sistema. Para más información, consulte "Uso del menú Configuración del Sistema" en las páginas 64 y 65.

Después de la instalación inicial, aparecerá el menú Principal siempre que encienda la consola sin haber insertado un disco previamente.



Puede acceder a la pantalla Navegador o al menú Configuración del Sistema desde el menú principal.

## Uso de la pantalla Navegador

Puede realizar las siguientes operaciones mediante la pantalla Navegador:

- Comprobar/copiar/eliminar datos de juego de la Memory Card (Tarjeta de Memoria) (8MB) (para PlayStation®2) o de la Memory Card (Tarjeta de Memoria)
- Iniciar software de formato PlayStation® o PlayStation®2
- Reproducir CD audio
- Reproducir vídeos DVD

Use los botones de dirección para seleccionar "Navegador" y pulse el botón X.

Aparece el Navegador. La Memory Card (Tarjeta de Memoria) (8MB) (para PlayStation®2), la Memory Card (Tarjeta de Memoria) o el disco insertado en la consola aparecen como iconos.

### Comprobación/copia/eliminación de datos

Puede copiar datos de una Memory Card (Tarjeta de Memoria) (8MB) (para PlayStation®2) o de una Memory Card (Tarjeta de Memoria) a otra o eliminar los datos que no desee conservar. No obstante, no es posible copiar datos del software de formato PlayStation®2 a una Memory Card (Tarjeta de Memoria), modelo SCPH-1020 EHI.

Inserte previamente la Memory Card (Tarjeta de Memoria) (8MB) (para PlayStation®2) o la Memory Card (Tarjeta de Memoria).

- 1 Seleccione el icono de la Memory Card (Tarjeta de Memoria) (8MB) (para PlayStation®2) o el de la Memory Card (Tarjeta de Memoria) en la que se encuentren los datos que desee comprobar/copiar/eliminar, y pulse el botón X.

- 2 Compruebe/copie/elimine datos de acuerdo con las instrucciones en pantalla.

#### Nota

Durante la copia o eliminación de datos, no extraiga la Memory Card (Tarjeta de Memoria) (8MB) (para PlayStation®2) o la Memory Card (Tarjeta de Memoria).

## Uso del menú Configuración del Sistema

El menú Configuración del Sistema permite cambiar o actualizar los ajustes del sistema para la consola PlayStation®2.

Los ajustes se quedarán guardados y seguirán en efecto aunque apague la consola.

Los ajustes predeterminados aparecen subrayados.

- 1 Use los botones de dirección para seleccionar "Configuración del Sistema", y pulse el botón X.

El menú Configuración del Sistema aparece en la pantalla del televisor.

- 2 Use los botones de dirección para seleccionar el elemento que desee, y pulse el botón X.

### ■ Ajustar Reloj

Ajuste el reloj.

- 1 Use los botones de dirección para ajustar el día, y pulse el botón de dirección hacia la derecha.

Utilice el mismo método para ajustar el mes, año, hora, minutos y segundos. Para volver al menú anterior, pulse el botón de dirección hacia la izquierda.

- 2 Pulse el botón X para que el reloj empiece a funcionar.

### Seleccione los ajustes opcionales para el reloj

Use los botones de dirección para seleccionar "Ajustar Reloj", y pulse el botón Δ. Puede ajustar los siguientes elementos opcionales.

#### Notación de la hora

- Reloj de 24 horas
- Reloj de 12 horas

#### Notación de la fecha

- DD/MM/AAAA
- AAAA/MM/DD
- MM/DD/AAAA

#### Zona horaria

Seleccione la zona horaria apropiada.

#### Horario de verano

Ajuste este elemento en "Horario de verano" cuando el horario de verano sea efectivo.

- Horario de invierno
- Horario de verano

### ■ Tamaño de la Pantalla

Seleccione el modo de visualización en función del televisor que conecte.

- 4:3: seleccione este elemento cuando conecte un televisor estándar a la consola.
- Pantalla Completa: seleccione este elemento cuando conecte un televisor normal a la consola. Las bandas negras de las partes superior e inferior de la pantalla se suprimen.
- 16:9: seleccione este elemento cuando conecte un televisor de pantalla panorámica o un televisor estándar que proyecte en modo panorámico a la consola.

### ■ DIGITAL OUT (OPTICAL)

Seleccione si la salida de señal se realizará por el conector DIGITAL OUT (OPTICAL).

- Activado: seleccione esta opción cuando conecte un cable digital óptico (vendido por separado). Seleccione esta opción como su opción normal.
- Desactivado: si selecciona esta opción, la señal de sonido no será emitida a través del conector DIGITAL OUT (OPTICAL).

### ■ Salida de Componentes de Imagen

Ajuste este elemento si su televisor, monitor o proyector dispone de conector de entrada RGB o de conectores de entrada de vídeo en componentes (Y, Cb/Pb, Cr/Pr) que admitan las señales de salida de la consola.

Si conecta la consola mediante el Cable AV (audio/vídeo integrados) suministrado o el Cable S VIDEO (vendido por separado), no será preciso ajustar este elemento.

- Y Cb/Pb Cr/Pr: seleccione este elemento si conecta la consola a los conectores de entrada de vídeo en componentes del televisor.
- RGB: seleccione este elemento si conecta la consola al conector de entrada de RGB del televisor.

#### Nota

La salida del software de formato PlayStation® o PlayStation®2 puede realizarse con los formatos RGB e Y Cb/Pb Cr/Pr. No obstante, la consola PlayStation®2 se ha diseñado para anular el ajuste "Salida de Componentes de Imagen" del menú Configuración del Sistema y para enviar todos los software de vídeo DVD con el formato Y Cb/Pb Cr/Pr.

El color se distorsiona al ajustar este elemento en "RGB" y reproducir el DVD.

### ■ Mando a Distancia

Ajuste esta opción cuando utilice el Mando a Distancia de DVD (para PlayStation®2), que se vende por separado.

- Función para jugar Activada: seleccione esta opción cuando utilice un software de formato PlayStation® o PlayStation®2 mediante el Mando a Distancia de DVD.
- Función para jugar Desactivada: seleccione esta opción cuando no utilice un software de formato PlayStation® o PlayStation®2 mediante el Mando a Distancia de DVD.

#### Notas

- Cuando la opción Mando a Distancia esté ajustada en "Función para jugar Activada", es posible que algunos software de formato PlayStation® o PlayStation®2 dejen de funcionar normalmente si el mando analógico no está conectado en el puerto de mando 1. Si esto sucediera, ajuste esta opción en "Función para jugar Desactivada".
- Es posible que en algunos casos los botones del control remoto de DVD no funcionen. Además, el control remoto para DVD no funcionará si pulsa dos o más botones a la vez.
- Es posible que algunos dispositivos periféricos no autorizados fabricados por terceros no funcionen cuando la "Función para jugar" esté "Activada". Tenga en cuenta que el uso de tales dispositivos periféricos no es recomendable y anulará su garantía.

## ■ Idioma

Seleccione el idioma de las indicaciones en pantalla.

- Inglés
- Francés
- Español
- Alemán
- Italiano
- Holandés
- Portugués

## Comprobación de la Versión

Puede comprobar la versión o los ajustes de las diferentes características.

En el menú principal, pulse el botón  $\Delta$ . Aparece la pantalla Versión.

Los ajustes predeterminados aparecen subrayados.

## ■ Autodiagnóstico

La consola PlayStation®2 regula automáticamente los ajustes para obtener la mejor reproducción posible del disco. Sin embargo, también es posible recurrir manualmente a la función de autodiagnóstico cada vez que esto sea necesario.

### Diagnóstico

- Desactivada
- Activada

**1** Use los botones de dirección para seleccionar "Consola", y pulse el botón  $\Delta$ .

**2** Use los botones de dirección para seleccionar "Activada", y pulse el botón  $\times$ .

**3** Inserte un disco.

La consola inicia el diagnóstico de forma automática.

### Nota

El ajuste de diagnóstico recupera el valor "Desactivada" automáticamente (ajuste predeterminado) al pulsar el botón  $\text{O}$ /RESET o iniciar la reproducción de un disco de formato PlayStation®, PlayStation®2 o un disco de vídeo DVD.

## ■ PlayStation® Driver

PlayStation® Driver es un programa de carga del software de formato PlayStation®.

### Velocidad del Disco

- Normal: normalmente seleccione esta posición.
- Rápida: el tiempo de carga del software de formato PlayStation® puede reducirse. Dependiendo del software, es posible que no se obtenga ningún efecto o que el software falle inesperadamente. En este caso, seleccione "Normal".

### Diseño de Texturas

- Estándar: normalmente seleccione esta posición.
- Suave: la pantalla se muestra con mayor suavidad al reproducir ciertos tipos de software de formato PlayStation®. Dependiendo del software, es posible que no se obtenga ningún efecto. En este caso, seleccione "Estándar".

**1** Use los botones de dirección para seleccionar "PlayStation® Driver", y pulse el botón  $\Delta$ .

**2** Use los botones de dirección para seleccionar el elemento deseado, y pulse el botón  $\times$ .

### Nota

Los ajustes realizados recuperan el valor "Normal/Estándar" (ajuste predeterminado) automáticamente al pulsar el botón  $\text{O}$ /RESET o apagar la consola.

## ■ Desactivación del Modo Progresivo

Puede desactivar el modo progresivo del reproductor de DVD.

### Desactivar Modo Progresivo

- No
- Sí

**1** Use los botones de dirección para seleccionar "Reproductor de DVD", y pulse el botón  $\Delta$ .

**2** Pulse el botón  $\times$ .

**3** Use los botones de dirección para seleccionar "Sí", y pulse el botón  $\times$ .

El modo progresivo no se cancela inmediatamente después de haber seleccionado "Sí". Lo hará sólo cuando empiece la reproducción del vídeo DVD.

**4** Pulse el botón  $\text{O}$  para regresar al menú principal. Luego use los botones de dirección para seleccionar "Navegador", y pulse el botón  $\times$ .

**5** Use los botones de dirección para seleccionar el icono del vídeo DVD, y pulse el botón  $\times$ .

El modo progresivo del reproductor de DVD se ha desactivado y se inicia la reproducción.

### Notas

- Sólo se puede cancelar este ajuste cuando el Modo progresivo esté en "Activado". Cuando este modo esté desactivado, no aparecerá el menú de Opciones para el Reproductor de DVD.
- Para más información sobre cómo ajustar el modo progresivo en "Activado", consulte "Modo progresivo" en la sección "Ajustes para el reproductor de DVD" en la página 78.
- El modo progresivo no se desactivará si, antes de que el paso 5 haya finalizado, realiza lo siguiente:
  - pulsa el botón  $\text{O}$ /RESET y la consola entre en modo de espera.
  - apaga la consola mediante el interruptor principal MAIN POWER de la parte posterior de la misma.



## Inicio del juego

- 1 Encienda la consola con el interruptor principal MAIN POWER de la parte posterior de la misma.**

El indicador  de la parte frontal de la consola se ilumina en rojo para indicar que ésta se encuentra en el modo de espera.

- 2 Pulse el botón /RESET.**

El indicador  cambia a verde y aparece la pantalla de inicio.



- 3 Conecte el Mando Analógico (DUALSHOCK®2) en uno de los puertos de mando de la consola.**

- 4 Pulse el botón  (abrir).**

La bandeja del disco se abre.

- 5 Coloque un disco en la bandeja con el lado de la etiqueta hacia arriba (con el lado de la grabación hacia abajo).**

- 6 Pulse el botón .**

La bandeja del disco se cierra. Aparece la pantalla  ó  y el juego está preparado para iniciarse.

### Nota

Ajuste el Mando Analógico (DUALSHOCK®2) en el modo apropiado al software (consulte "Cambio de modo e indicador de modo" en la página 67). Consulte el manual del software correspondiente para más información.

### Reinicio del juego

Pulse el botón /RESET. (Asegúrese de no mantener el botón pulsado, ya que de lo contrario la consola se ajustará en el modo de espera.)



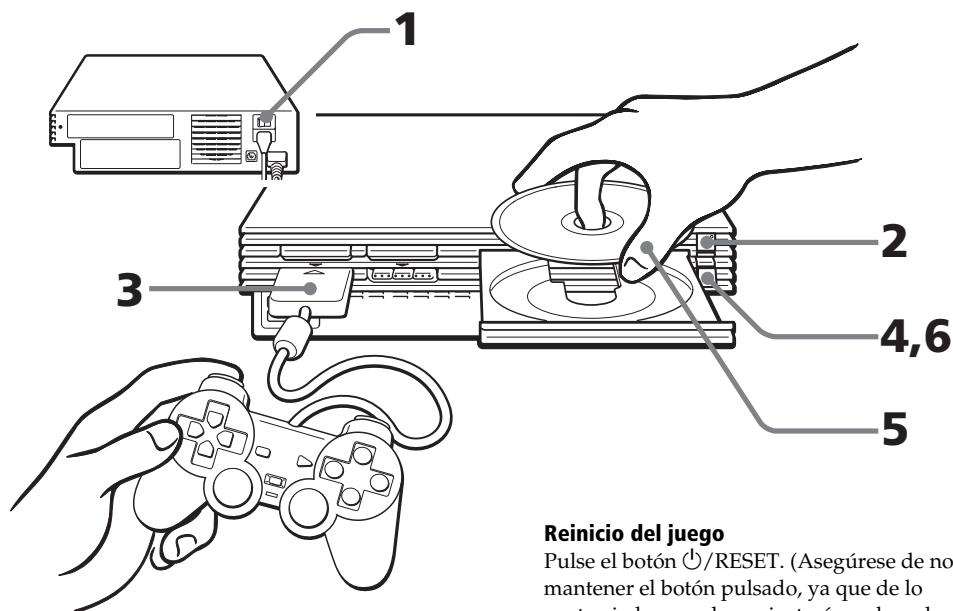

Tenga cuidado de no pulsar el botón /RESET accidentalmente mientras juega, o el juego volverá a iniciarse.





## Pantallas que aparecen en el inicio

### Si enciende la consola sin haber insertado un disco previamente

Aparecerá la pantalla .

- Si inserta un disco de formato PlayStation®2 o PlayStation® después de que aparezca la pantalla , aparecerá la pantalla  ó  y podrá iniciar el juego.
- Puede desplazarse a la pantalla Navegador o al menú Configuración del Sistema desde la pantalla . (Para más información, consulte "Uso del menú principal" en la página 64.)

### Al encender la consola con un disco ya insertado

Dependiendo del tipo de disco insertado, aparecerá la pantalla ,  ó .

Si aparece la pantalla , es posible que el disco insertado no sea de formato PlayStation®2 o PlayStation®. Compruebe el tipo de disco (página 59).

-  No hay ningún disco insertado (menú principal).**



-  Ha insertado un DVD-ROM / CD-ROM de formato PlayStation®2.**



-  Ha insertado un CD-ROM de formato PlayStation®.**



-  Ha insertado un disco que no puede reproducirse con la consola PlayStation®2.**



## Finalización del juego

- 1 Pulse el botón  (abrir).**

La bandeja del disco se abre.

- 2 Extraiga el disco.**

- 3 Pulse el botón .**

La bandeja del disco se cierra.

- 4 Pulse el botón /RESET durante más de tres segundos.**

El indicador  se ilumina en rojo y la consola entra en el modo de espera.

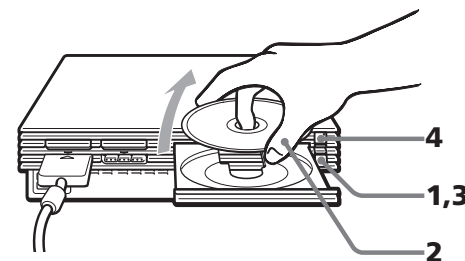

### Cuando no tenga intención de jugar durante mucho tiempo

Desactive la alimentación con el interruptor principal MAIN POWER de la parte posterior de la consola, y desconecte el enchufe de alimentación de la toma de corriente.

## Cambio de un juego a otro

No es necesario apagar la consola cuando desee cambiar el juego.

### 1 Pulse el botón (abrir).

La bandeja del disco se abre.

### 2 Extraiga el disco.

### 3 Coloque un disco nuevo en la bandeja del disco.

### 4 Pulse el botón .

La bandeja del disco se cierra.

### 5 Pulse el botón /RESET para reiniciar.

(Nota: si mantiene pulsado el botón /RESET, la consola entrará en el modo de espera.)

Después de la pantalla de inicio, aparece la pantalla ó y el juego se inicia.

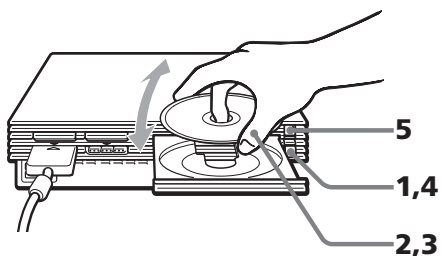

#### Nota

Con juegos de varios discos, realice los pasos 1 a 4 para cambiar los discos. Consulte el manual del software para más información.

## Uso del Mando Analógico (DUALSHOCK®2)

- El Mando Analógico (DUALSHOCK®2) puede utilizarse con el software de formato PlayStation®2 y PlayStation®.
- Puede cambiar entre el modo digital y el analógico. Cuando el mando se encuentra en el modo analógico, los siguientes botones y joysticks pueden funcionar de forma analógica, según las funciones admitidas por el título de software. Consulte el manual del software para más información.

#### Software de formato PlayStation®2

Botones de dirección, botones  $\Delta$ ,  $\bigcirc$ ,  $\times$ ,  $\square$ , joystick analógico izquierdo, joystick analógico derecho, botones L1, R1, L2, R2.

#### Software de formato PlayStation®

Joystick analógico izquierdo / joystick analógico derecho.

- Puede usar la función de vibración.

## Uso del Mando Analógico (DUALSHOCK®) (vendido por separado)

- El Mando Analógico (DUALSHOCK®) también puede utilizarse con el software de formato PlayStation®2 y PlayStation®.

## Modo digital (indicador: apagado)

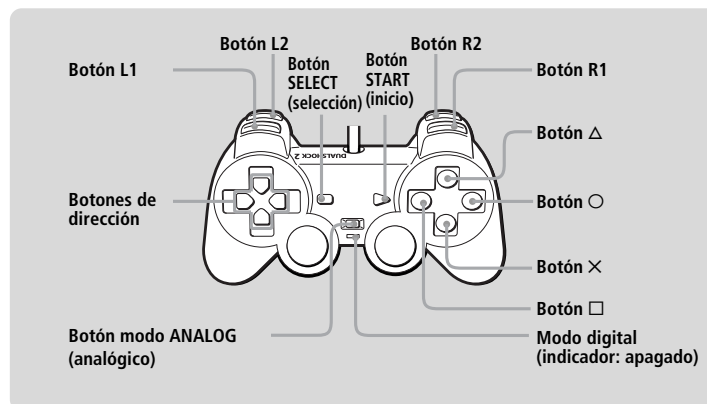

- Puede cambiar entre el modo digital y el analógico. Al cambiar al modo analógico, puede disfrutar del uso analógico de los joysticks analógicos izquierdo y derecho.

#### Software de formato PlayStation®2

Joystick analógico izquierdo / joystick analógico derecho.

#### Software de formato PlayStation®

Joystick analógico izquierdo / joystick analógico derecho.

- Puede usar la función de vibración.

## Cambio de modo e indicador de modo

El Mando Analógico (DUALSHOCK®2) puede cambiarse entre dos modos pulsando el botón modo ANALOG.

Cada vez que pulse el botón modo ANALOG, el modo cambiará de la siguiente forma:

Modo digital (indicador: apagado)



Modo analógico (indicador: rojo)

#### Nota

Cambie al modo adecuado al uso.

No obstante, tenga en cuenta que ciertos tipos de software realizan este ajuste de forma automática. En tales casos, el software ignora el botón modo ANALOG. Para más información, consulte el manual del software.

## Función de vibración

El Mando Analógico (DUALSHOCK®2) dispone de una función de vibración si la admite el título de software. La función de vibración puede activarse o desactivarse en la pantalla de opciones del software.

#### Notas

- Cuando no utilice el Mando Analógico (DUALSHOCK®2), apague la consola o desconecte el mando.
- Antes de utilizar la función de vibración, lea "Notas sobre seguridad al utilizar el Mando Analógico (DUALSHOCK®2)" de la página 58.

## Antes de utilizar el Mando Analógico (DUALSHOCK®2)

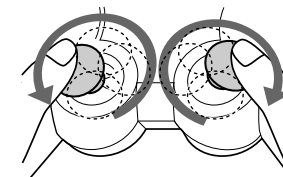

Después de haber encendido la consola, haga girar los joysticks analógicos derecho e izquierdo con los pulgares una vez antes de empezar a jugar. No retuerza los joysticks, hágalos girar como si dibujara un círculo, como se muestra en el diagrama de arriba.

## Modo analógico (indicador: rojo)

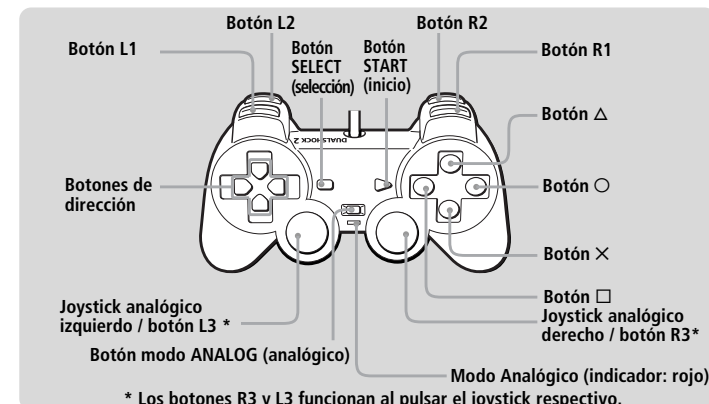

\* Los botones R3 y L3 funcionan al pulsar el joystick respectivo.



Puede guardar y cargar juegos o demás datos utilizando la Memory Card (Tarjeta de Memoria) (8MB) (para PlayStation®2) o la Memory Card (Tarjeta de Memoria) (cada una de ellas vendida por separado).

## Diferencias entre la Memory Card (Tarjeta de Memoria) (8MB) (para PlayStation®2) y la Memory Card (Tarjeta de Memoria)

Cuando reproduzca software de formato PlayStation®2, utilice la Memory Card (Tarjeta de Memoria) (8MB\*) (para PlayStation®2) (①). Cuando reproduzca software de formato PlayStation®, utilice la Memory Card (Tarjeta de Memoria) (②).

\*8 MB = 8.000 KB

Para la consola de juegos de vídeo PlayStation®, las unidades de datos de juego se describen como "bloques de memoria". No obstante, para la consola PlayStation®2, se describen como "KB" (kilobytes).

### ① Memory Card (Tarjeta de Memoria) (8MB) (para PlayStation®2) (vendida por separado)

La Memory Card (Tarjeta de Memoria) (8MB) (para PlayStation®2) puede guardar y cargar datos de juego de software de formato PlayStation®2. Cada Memory Card (Tarjeta de Memoria) (8MB) (para PlayStation®2) puede guardar unos 8 MB de datos de juego, aunque algunos de éstos pueden utilizarse como información de control de archivos. La Memory Card (Tarjeta de Memoria) (8MB) (para PlayStation®2) está dotada de MAGICGATE, una tecnología que ayuda a proteger el contenido cuyos derechos de autor están registrados, mediante la encriptación de los datos y la autenticación del hardware.

**MAGICGATE** es una tecnología de protección de los derechos de autor, desarrollada por el Grupo Sony. **MAGICGATE** no garantiza la compatibilidad con otros productos que lleven la marca comercial "MagicGate".

### ② Memory Card (Tarjeta de Memoria) (vendida por separado)

La Memory Card (Tarjeta de Memoria) puede guardar y cargar datos de juego de software de formato PlayStation®. Cada tarjeta puede guardar 120 KB (15 bloques de memoria) de datos de juego.

#### Nota

No es posible copiar datos en una Memory Card (Tarjeta de Memoria) (8MB) (para PlayStation®2) o Memory Card (Tarjeta de Memoria) que no tenga suficiente memoria disponible. Antes de la reproducción, compruebe la cantidad de espacio necesario para guardar el juego y el espacio disponible en la Memory Card (Tarjeta de Memoria) (8MB) (para PlayStation®2) o Memory Card (Tarjeta de Memoria). Consulte el manual del software correspondiente para determinar la cantidad de espacio necesario para guardar los datos de un determinado juego.

## Inserción de la Memory Card (Tarjeta de Memoria) (8MB) (para PlayStation®2) o de la Memory Card (Tarjeta de Memoria)

Inserte la Memory Card (Tarjeta de Memoria) (8MB) (para PlayStation®2) o la Memory Card (Tarjeta de Memoria) en la ranura para MEMORY CARD (tarjeta de memoria), con el lado de la flecha hacia arriba.

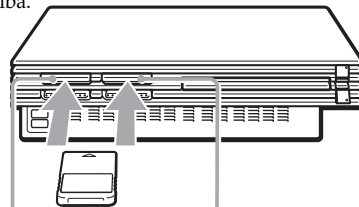

Ranura para MEMORY CARD (tarjeta de memoria) 1      Ranura para MEMORY CARD (tarjeta de memoria) 2

## Notas sobre el uso de la Memory Card (Tarjeta de Memoria) (8MB) (para PlayStation®2) o Memory Card (Tarjeta de Memoria) con un Multitap

- Cuando utilice software de formato PlayStation®2, emplee el Multitap, modelo SCPH-10090 E (para PlayStation®2). Cuando utilice software de formato PlayStation®, emplee el Multitap, modelo SCPH-1070 EH.
- Si inserta el Multitap, modelo SCPH-1070 EH en el puerto de mando 1, no inserte la Memory Card (Tarjeta de Memoria) (8MB) (para PlayStation®2) o la Memory Card (Tarjeta de Memoria) en la ranura para MEMORY CARD (tarjeta de memoria) 1 de la consola PlayStation®2. Lo mismo se aplica al insertar el Multitap en el puerto de mando 2. Si lo hace, los datos pueden perderse.

## Comprobación/copia/eliminación de datos de juego

Puede copiar datos de juego de una Memory Card (Tarjeta de Memoria) (8MB) (para PlayStation®2) o Memory Card (Tarjeta de Memoria) a otra o eliminar los datos que no desee conservar. No obstante, no es posible copiar datos de juego del software de formato PlayStation®2 en la Memory Card (Tarjeta de Memoria).

Puede comprobar, copiar y eliminar datos de juego en la pantalla Navegador. Para más información, consulte "Comprobación/copia/eliminación de datos" de la página 64.

#### Nota

No es posible guardar ni cargar datos de juego en la pantalla Navegador. Para más información sobre cómo guardar o cargar datos de juego, consulte el manual del software.

## Reproducción de un CD audio

- 1 Pulse el botón (abrir).  
La bandeja del disco se abre.
- 2 Coloque un disco en la bandeja con el lado de la etiqueta hacia arriba (con el lado de grabación hacia abajo).
- 3 Pulse el botón .  
La bandeja del disco se cierra.
- 4 Use los botones de dirección para seleccionar el icono del CD audio, y pulse el botón .  
Aparece la pantalla CD Audio.
- 5 Seleccione el número de la pista que desee reproducir, y pulse el botón .

La reproducción se inicia.

## Finalización de la reproducción de un CD audio

- 1 Pulse el botón (abrir).  
La bandeja del disco se abre.
  - 2 Retire el disco.
  - 3 Pulse el botón .
- 4 Mantenga pulsado el botón / RESET durante más de tres segundos.  
La consola entra en modo de espera.

## Uso del reproductor de CD

Se puede hacer funcionar el reproductor de CD mediante el Panel de Control o directamente con los botones del Mando Analógico (DUALSHOCK®2), así como también mediante el Mando a Distancia (para PlayStation®2), modelo SCPH-10420 E (vendido por separado).

Mientras se reproduce un disco, use los botones de dirección para seleccionar un icono de la pantalla de control del CD, y pulse el botón .

- Iniciar la reproducción
- Hacer una pausa
- Detener la reproducción
- Ir al principio de la pista actual o anterior
- Ir al principio de la siguiente pista
- Retroceder rápidamente
- Avanzar rápidamente

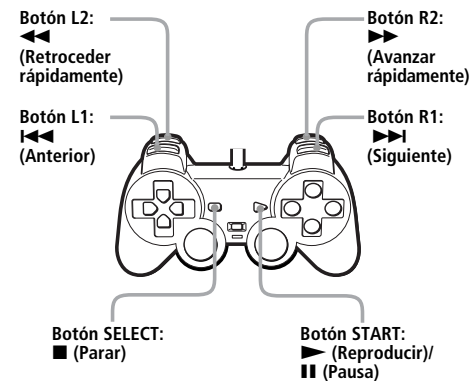

## Discos de música codificados con tecnología de protección de los derechos de autor

La función de reproducción de CD audio de este producto está diseñada en conformidad con las normas del formato CD (Compact Disc o disco compacto). Recientemente, algunas compañías discográficas han empezado a comercializar discos de música codificados con tecnología de protección de los derechos de autor. Algunos de estos discos de música no están en conformidad con las normas del formato CD y es posible que este producto no los pueda reproducir.



## Reproducción en distintos modos

Puede cambiar los modos de reproducción. El ajuste predeterminado del "Modo de Reproducción" es "Normal", y el del "Modo de Repetición" es "Desactivado". Seleccione el icono del CD Audio en la pantalla Navegador y pulse el botón  $\Delta$  para cambiar los ajustes.

### Reproducción de las pistas deseadas en un orden especificado

- 1 Use los botones de dirección para seleccionar "Modo de Reproducción", y pulse el botón  $\times$ .
- 2 Use los botones de dirección para seleccionar "Programada", y pulse el botón  $\times$ .
- 3 Use los botones de dirección para seleccionar el número de la pista específica, y pulse el botón  $\times$ . Repita este paso hasta seleccionar todas las pistas que desee reproducir.
- 4 Pulse el botón  $\circ$  para volver a la pantalla Navegador.
- 5 Seleccione el icono del CD Audio y pulse el botón  $\times$ .  
Las pistas aparecen en el orden programado. Seleccione el número de la pista que desee reproducir, y pulse el botón  $\times$ . La reproducción se inicia.

#### Para repetir las pistas que desee

Siga los pasos 1 al 4, y luego siga las instrucciones para repetir todas las pistas, o una sola pista. Para más información, consulte "Repetición de todas las pistas" o "Repetición de una pista" a la derecha.

## Reproducción de pistas en orden arbitrario

- 1 Use los botones de dirección para seleccionar "Modo de Reproducción", y pulse el botón  $\times$ .
- 2 Use los botones de dirección para seleccionar "Aleatoria", y pulse el botón  $\times$ .
- 3 Pulse el botón  $\circ$  para volver a la pantalla Navegador.
- 4 Seleccione el icono del CD Audio y pulse el botón  $\times$ .  
Las pistas aparecen en orden arbitrario. Seleccione el número de la pista que desee reproducir, y pulse el botón  $\times$ . La reproducción se inicia.

#### Para repetir las pistas del orden arbitrario

Siga los pasos 1 al 3, y luego siga las instrucciones para repetir todas las pistas o una sola pista. Para más información, consulte "Repetición de todas las pistas" o "Repetición de una pista" más abajo.

## Repetición de todas las pistas

- 1 Use los botones de dirección para seleccionar "Modo de Repetición", y pulse el botón  $\times$ .
- 2 Use los botones de dirección para seleccionar "Todas", y pulse el botón  $\times$ .
- 3 Pulse el botón  $\circ$  para volver a la pantalla Navegador.

## 4 Seleccione el icono del CD Audio y pulse el botón $\times$ .

Aparecen las pistas. Seleccione el número de la pista que desea reproducir, y pulse el botón  $\times$ . La reproducción se inicia.

#### Para repetir las pistas deseadas o las del orden aleatorio

Siga los pasos 1 al 3, y luego siga las instrucciones sobre la reproducción de las pistas deseadas en un orden especificado o en orden arbitrario. Para más información, consulte "Reproducción de las pistas deseadas en un orden especificado" o "Reproducción de pistas en orden arbitrario" a la izquierda.

## Repetición de una pista

- 1 Use los botones de dirección para seleccionar "Modo de Repetición", y pulse el botón  $\times$ .
- 2 Use los botones de dirección para seleccionar "1", y pulse el botón  $\times$ .
- 3 Pulse el botón  $\circ$  para volver a la pantalla Navegador.
- 4 Seleccione el icono del CD Audio y pulse el botón  $\times$ .  
Aparecen las pistas. Seleccione el número de la pista que desea reproducir, y pulse el botón  $\times$ . La reproducción se inicia.

#### Para repetir una pista deseada o una del orden aleatorio

Siga los pasos 1 al 3, y luego siga las instrucciones sobre la reproducción de las pistas deseadas en un orden especificado o en orden arbitrario. Para más información, consulte "Reproducción de las pistas deseadas en un orden especificado" o "Reproducción de pistas en orden arbitrario" a la izquierda.

## Puede ir a la pantalla Opciones de Reproducción desde la pantalla que muestra los números de las pistas

Seleccione el icono pequeño de CD Audio en la esquina superior izquierda de la pantalla mediante los botones de dirección hacia arriba o hacia la izquierda, y pulse el botón  $\Delta$ . Aparece la pantalla Opciones de Reproducción y puede utilizar el reproductor de CD de la misma manera que en "Reproducción en distintos modos" a la izquierda. Pulse el botón  $\circ$  en la pantalla Opciones de Reproducción y se visualizarán todas las pistas. Elija la pista que desee y pulse el botón  $\times$ . La reproducción se inicia.

#### Notas sobre la reproducción de un CD audio con pistas de audio DTS

- Si reproduce un CD audio grabado en formato DTS, un ruido extremadamente alto se emitirá por la salida de audio analógica del dispositivo de audio conectado al conector AV MULTI OUT. Tenga cuidado de no causar daños a su sistema de audio cuando la salida de audio analógica del dispositivo de audio esté conectada al receptor (amplificador). Debe conectar un decodificador DTS al conector DIGITAL OUT (OPTICAL) para reproducir pistas de audio DTS.
- Si ajusta la opción DIGITAL OUT (OPTICAL) en "Desactivada" en el menú Configuración del Sistema, no podrá escuchar el audio DTS de un CD audio aunque el dispositivo de audio esté conectado mediante un cable óptico digital.



## Reproducción de vídeos DVD

Algunas operaciones pueden ser distintas o estar limitadas en función del vídeo DVD. Para más información, consulte las instrucciones suministradas con el disco.

### 1 Encienda la consola con el interruptor principal MAIN POWER de la parte posterior de la misma.

El indicador de la parte frontal de la consola se ilumina en rojo para indicar que ésta se encuentra en el modo de espera.

### 2 Pulse el botón /RESET.

El indicador cambia a verde y aparece la pantalla de inicio.

### 3 Pulse el botón (abrir).

La bandeja del disco se abre.

### 4 Coloque un disco en la bandeja con el lado de la etiqueta hacia arriba (con el lado de grabación hacia abajo).

### 5 Pulse el botón .

La bandeja del disco se cierra y el contenido del DVD se visualiza en la pantalla.

#### Notas

- Si pulsa el botón durante o después de la reproducción, aparecerá la pantalla Navegador.
- Al reproducir un vídeo DVD, no conecte la consola a un vídeo, ya que si lo hiciera, se reduciría la calidad de la imagen. Conecte la consola directamente a un televisor.

## Finalización de la reproducción de un vídeo DVD

Cuando haya terminado de ver un DVD, siga los siguientes pasos para guardar los ajustes del reproductor de DVD, regresar a la pantalla Navegador o apagar la consola.

### 1 Pulse el botón (abrir).

La bandeja del disco se abre.

### 2 Retire el disco.

### 3 Pulse el botón para cerrar la bandeja del disco.

### 4 Mantenga pulsado el botón /RESET durante más de tres segundos.

El indicador cambia a rojo y la consola entra en el modo de espera.

#### Nota

Para guardar los cambios realizados durante la reproducción, debe extraer el disco DVD antes de pulsar el botón /RESET, o de apagar la consola mediante el interruptor principal MAIN POWER de la parte posterior de la misma.

## Uso del reproductor de DVD

Existen tres maneras para hacer funcionar el reproductor de DVD:

- mediante el Mando Analógico (DUALSHOCK®2), como se explica a continuación.
- mediante el Panel de Control en la pantalla. El Panel de Control le permite acceder a opciones y ajustes adicionales del reproductor de DVD. Para más información, consulte "Uso del Panel de Control" en la página 71.

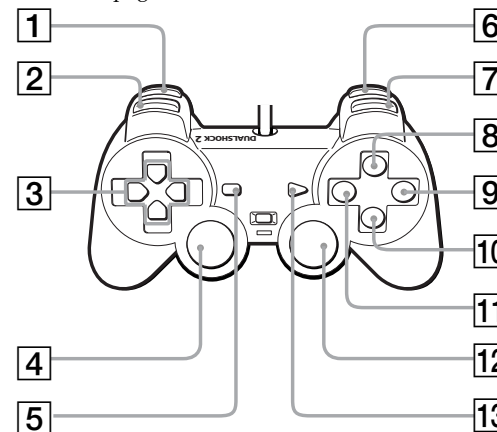

### 1 Botón L2 ( Buscar hacia atrás)

Retrocede rápidamente la reproducción en pantalla para ayudar a buscar una determinada escena.

### 2 Botón L1 ( Anterior)

Regresa al principio del capítulo que está viendo o del anterior.

### 3 Botones de dirección hacia arriba, hacia abajo, hacia la izquierda y hacia la derecha

Se utilizan para seleccionar elementos visualizados en la pantalla.

### 4 Botón L3 ( Opción de subtítulos)\*

Muestra y cambia las opciones de los subtítulos.

### 5 Botón SELECT (Selección)

Muestra el Panel de Control.

### 6 Botón R2 ( Buscar hacia adelante)

Avanza rápidamente la reproducción en pantalla para ayudar a buscar una determinada escena.

### 7 Botón R1 ( Siguiente)

Permite ir hasta el inicio del siguiente capítulo.

- mediante el control remoto de DVD (para PlayStation®2), vendido por separado.

## Uso del Mando Analógico (DUALSHOCK®2)

Las funciones de cada botón del Mando Analógico (DUALSHOCK®2) se explican a continuación.

#### Nota

Las funciones con los botones directos del Mando Analógico no pueden realizarse cuando se visualiza el Panel de Control.

### 8 Botón (Menú)

Muestra el menú de los discos de vídeo DVD. El contenido del menú varía según el disco.

### 9 Botón (Parar)

Detiene la reproducción.

### 10 Botón (Aceptar)

Se utiliza para aceptar el elemento seleccionado en la pantalla.

### 11 Botón (Menú de títulos)

Muestra el menú de los discos de vídeo DVD. El contenido del menú varía según el disco.

### 12 Botón R3 ( Opciones de audio)\*

Muestra y cambia las opciones de audio.

### 13 Botón START ( Reproducir/II Parar)

Inicia la reproducción/Hace una pausa o reanuda la reproducción.

\* Al utilizar un mando que no cuente con los botones L3 ó R3, utilice el Panel de Control para seleccionar las opciones de subtítulos o de audio disponibles.

## Uso del Panel de Control

Puede seleccionar varios modos de reproducción y realizar ajustes al reproductor de DVD mediante el Panel de Control en la pantalla. Navegue dentro del Panel de Control mediante el Mando Analógico (DUALSHOCK®2) como se describe a continuación.

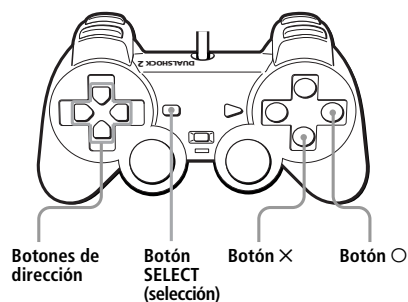

Visualizar o desactivar el Panel de Control	Botón SELECT
Aceptar	Botón X
Cancelar	Botón O
Seleccionar	Botones de dirección hacia arriba, hacia abajo, hacia la izquierda y hacia la derecha

### 1 Pulse el botón SELECT.

Aparece el Panel de Control.

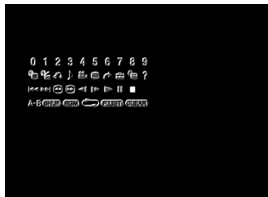

### 2 Seleccione el elemento que desee mediante los botones de dirección.

### 3 Pulse el botón X.

Para más información sobre cada elemento mostrado en el Panel de Control, consulte las páginas 72 a 83.

## Lista de elementos del Panel de Control





- 1** **Menú (página 72)**  
Muestra el menú de los discos de vídeo DVD. El contenido del menú varía según el disco.
- 2** **Menú de títulos (página 72)**  
Muestra el menú de los discos de vídeo DVD. El contenido del menú varía según el disco.
- 3** **Volver (página 72)**  
Regresa a la pantalla seleccionada anteriormente.
- 4** **Opciones de audio (página 75)**  
Muestra y cambia las opciones de audio del DVD.
- 5** **Opciones de ángulo (página 75)**  
Muestra y cambia los ángulos de visión del DVD.
- 6** **Opción de subtítulos (página 75)**  
Muestra y cambia las opciones de los subtítulos del DVD.
- 7** **Ir a (página 75)**  
Permite ir al número del título o capítulo seleccionado, o al tiempo especificado y empieza la reproducción.
- 8** **Ajustar (página 76)**  
Muestra la pantalla Ajustar para cambiar las diferentes opciones de visualización y audio. También podrá escoger el idioma para los subtítulos y el menú, ajustar el nivel del Control Paterno, etc.
- 9** **Presentación del tiempo (página 75)**  
Muestra el número del título o capítulo que esté viendo, y el tiempo transcurrido o el restante.
- 10** **? Ayuda (página 75)**  
Muestra las funciones con botones de acceso directo del Mando Analógico (DUALSHOCK®2).
- 11** **Ir al capítulo (página 75) / Iconos numéricos**  
Permiten introducir tanto el número de un capítulo que desee reproducir como valores numéricos.
- 12** **Anterior**  
Regresa al principio del capítulo que está viendo o del anterior.
- 13** **Siguiente**  
Permite ir hasta el inicio del siguiente capítulo.
- 14** **Búsqueda (página 76)**  
Retrocede rápidamente la reproducción en pantalla para ayudar a buscar una determinada escena.
- 15** **Búsqueda (página 76)**  
Avanza rápidamente la reproducción en pantalla para ayudar a buscar una determinada escena.
- 16** **Cámara lenta (página 76)**  
Cambia a la reproducción hacia atrás en cámara lenta.
- 17** **Cámara lenta (página 76)**  
Cambia a la reproducción en cámara lenta.
- 18** **Play (Reproducir)**  
Empieza la reproducción.
- 19** **Pausa**  
Hace una pausa en la reproducción o la reanuda.
- 20** **Parar**  
Detiene la reproducción.
- 21** **A-B A-B Repetición (página 74)**  
Especifica una escena para su reproducción, y empieza a reproducir en el punto de la escena que se ha establecido.
- 22** **SHUF Aleatoria (página 73)**  
Empieza la reproducción de títulos o capítulos en orden arbitrario.
- 23** **PGM Programa (página 72)**  
Muestra la pantalla Configuración del programa.
- 24** **Repetición (página 73)**  
Selecciona la reproducción repetida de todos los títulos del disco, o de un título o capítulo.
- 25** **Original/Play List (página 74)**  
Para discos DVD-RW grabados en modo VR. Selecciona el contenido Original o el de la lista Play List que se ha de reproducir.
- 26** **CLEAR Borrar**  
Borra los números o cancela los modos de reproducción seleccionados.

Puede usar el Panel de Control para ajustar diversos modos de reproducción.

## Uso del menú del disco DVD

Algunos discos DVD permiten seleccionar el contenido mediante un menú. Al reproducir este tipo de DVD, podrá seleccionar el idioma de los subtítulos, el del sonido, y otras opciones, mediante el menú.

**1 Use los botones de dirección para seleccionar el icono  (Menú) o , y pulse el botón X.**

Aparece el Menú. El contenido del menú puede variar según el DVD.

**2 Use los botones de dirección para seleccionar un elemento, y pulse el botón X.**

### Para volver a la pantalla anterior del menú

Use los botones de dirección para seleccionar el icono  (Volver), y pulse el botón X.

Es posible que algunos discos DVD no cuenten con esta función.

### Uso del Mando Analógico (DUALSHOCK®2)

**1 Pulse el botón  ó .**

Aparece el menú. El contenido del menú puede variar según el DVD.

**2 Use los botones de dirección para seleccionar un elemento, y pulse el botón X.**

### Notas

- Algunos discos DVD no tienen un menú.
- Según el disco DVD, es posible que el menú se denomine "Menú del DVD", "Menú de títulos" o "Títulos" en las instrucciones suministradas con los mismos.

### Para comprobar los ajustes de reproducción

Mientras esté reproduciendo un disco, use los botones de dirección para seleccionar el icono  (Presentación del tiempo), y pulse el botón X. Los iconos de los modos de reproducción activados aparecerán en la esquina superior derecha de la pantalla.

### Para cancelar todos los ajustes de la reproducción, y volver a la reproducción normal

Use los botones de dirección para seleccionar el icono  (Borrar), y pulse el botón X.

## Reproducción desde el último punto de detención (Reanudación de la Reproducción)

El reproductor recuerda el punto en el que se detuvo el disco, y es posible reanudar la reproducción a partir de ese punto.

**1 Mientras esté reproduciendo un disco, pulse el botón  para detener la reproducción.**

Aparece el mensaje "Pulse [Play (Reproducir)] para reanudar la reproducción. Para comenzar desde el principio pulse [Parar] y, a continuación, [Play (Reproducir)]." y, después, aparece el Panel de control (página 71).

Si aparece el mensaje "La función Reanudar programa no se puede usar aquí. La reproducción comenzará desde el principio.", no es posible reanudar la reproducción.

**2 Use los botones de dirección para seleccionar el icono , y pulse el botón X.**

El reproductor de DVD inicia la reproducción a partir del punto en el que detuvo el disco en el paso 1.



### Para borrar el último punto de detención

Después del paso 1, seleccione el icono  (Parar) y pulse el botón X.

### Para cancelar la Reanudación de la Reproducción

Si reanuda la reproducción después de haberla detenido, el reproductor de DVD entra en el modo de Reanudación de la Reproducción. No es posible realizar muchos ajustes avanzados del reproductor de DVD durante dicho modo. Si desea cancelar este modo para realizar ajustes, seleccione el icono  (Parar) y pulse el botón X dos veces.

### Notas

- Es posible que no se pueda reanudar la reproducción en algunos discos DVD o algunas escenas de vídeos.
- Dependiendo del punto donde haya detenido la reproducción, es posible que la consola reanude la reproducción desde un punto ligeramente diferente.
- No podrá reanudar la reproducción cuando:
  - haya seleccionado Reproducción Programada o Reproducción Aleatoria.
  - abra la bandeja del disco mediante el botón  de la parte frontal de la consola.
  - reinicie la consola o cuando ésta entre en el modo de espera después de que haya pulsado el botón /RESET.
  - apague la consola mediante el interruptor principal MAIN POWER de la parte posterior de la misma.
  - seleccione el icono  (Parar) y pulse el botón X dos veces durante la reproducción.

## Reproducción en el orden deseado (Reproducción Programada)

Puede crear un programa para reproducir los títulos y capítulos en el orden que desee.

**1 Use los botones de dirección para seleccionar el icono , y pulse el botón X.**

**2 Use los botones de dirección para seleccionar el número de un elemento, y pulse el botón X.**

**3 Use los botones de dirección para seleccionar el número del título, y pulse el botón X.**

**4 Use los botones de dirección para seleccionar el número del capítulo, y pulse el botón X.**

**5 Repita los pasos 2 al 4 para seleccionar otros títulos o capítulos.**

**6 Pulse el botón START.**

La Reproducción Programada se inicia.

Los ajustes de la Reproducción Programada se guardan y siguen en efecto incluso después de que haya terminado la reproducción. Use los botones de dirección para seleccionar el icono  (Programa), y pulse el botón X. Aparece la pantalla de Configuración del programa. Pulse el botón START para reproducir la secuencia programada otra vez.

## Cambio o cancelación de los ajustes de la Reproducción Programada

**1 Use los botones de dirección para seleccionar el icono , y pulse el botón X.**

**2 Use los botones de dirección para seleccionar el número del elemento que desea cambiar, y pulse el botón X.**

**3 Use los botones de dirección para seleccionar el número del título que desea reproducir, y pulse el botón X.**

**4 Use los botones de dirección para seleccionar el número del capítulo que desea reproducir, y pulse el botón X.**

Para cancelar los ajustes de la Reproducción Programada, seleccione "Borrar" en el paso 3, y pulse el botón X.

## Para cancelar todos los ajustes de la Reproducción Programada

**1 Use los botones de dirección para seleccionar el icono , y pulse el botón X.**

**2 Use los botones de dirección para seleccionar "Cancelar todo", y pulse el botón X.**

## Para usar la Reproducción Programada con la Reproducción Aleatoria o la Repetición

- Reproducción Programada con Reproducción Aleatoria  
Durante la Reproducción Programada, use los botones de dirección para seleccionar el icono **SHUF** (Aleatoria), y pulse el botón X. La Reproducción Aleatoria se activa.  
Cuando use la Reproducción Aleatoria con la Reproducción Programada, las opciones de la primera se limitarán a “Selección aleatoria activada” y “Selección aleatoria desactivada”.
- Reproducción Programada con Reproducción Repetida  
Durante la Reproducción Programada, use los botones de dirección para seleccionar el icono **REP** (Repetición), y pulse el botón X. La Reproducción Repetida se activa.  
Cuando use la Reproducción Repetida con la Reproducción Programada, las opciones de la primera se limitan a “Repetición activada” y “Repetición desactivada”.

Para más información sobre la Reproducción Aleatoria y la Reproducción Repetida, consulte “Reproducción en orden arbitrario (Reproducción Aleatoria)”, y “Reproducción Repetida (Repetición)” a la derecha.

### Notas

- No se pueden cambiar los ajustes de la Reproducción Programada durante dicha reproducción.
- La Repetición A-B se cancelará cuando active la Reproducción Programada.
- Es posible que la Reproducción Programada no se pueda utilizar con algunos discos.
- Sólo los números de los títulos y capítulos grabados en el disco aparecerán en la pantalla.
- La Reproducción Programada se detendrá cuando:
  - ajuste la Repetición A-B.
  - visualice el menú del disco DVD.
- Los ajustes de la Reproducción Programada se cancelarán cuando:
  - abra la bandeja del disco mediante el botón **OPEN** de la parte frontal de la consola.
  - reinicie la consola o cuando ésta entre en el modo de espera después de que haya pulsado el botón **POWER**/RESET.
  - apague la consola mediante el interruptor principal MAIN POWER de la parte posterior de la misma.

## Reproducción en orden arbitrario (Reproducción Aleatoria)

La consola seleccionará automáticamente un orden arbitrario para reproducir títulos y capítulos. El orden de la reproducción será diferente cada vez que use la Reproducción Aleatoria.

Mientras esté reproduciendo un disco, use los botones de dirección para seleccionar el icono **SHUF** (Aleatoria), y pulse el botón X. Los siguientes modos aleatorios aparecerán en la pantalla en este orden cada vez que pulse el botón X. La Reproducción Aleatoria empezará en cuanto seleccione el modo de reproducción.

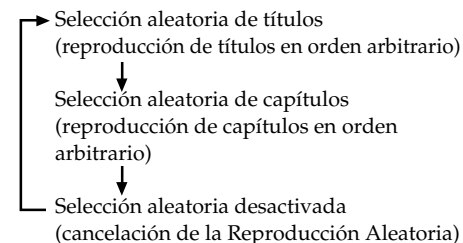

### Para cancelar la Reproducción Aleatoria

Use los botones de dirección para seleccionar el icono **SHUF** (Aleatoria), y pulse el botón X hasta que aparezca “Selección aleatoria desactivada”.

### Para usar la Reproducción Aleatoria con la Reproducción Programada o la Repetición

- Reproducción Aleatoria con Reproducción Programada  
Durante la Reproducción Aleatoria, use los botones de dirección para seleccionar el icono **PGM** (Programa), y pulse el botón X para seleccionar los ajustes del programa. Pulse el botón START. La Reproducción Aleatoria se activa.  
Cuando use la Reproducción Programada con la Reproducción Aleatoria, las opciones de esta última se limitarán a “Selección aleatoria activada” y “Selección aleatoria desactivada”.
- Reproducción Aleatoria con Reproducción Repetida  
Durante la Reproducción Aleatoria, use los botones de dirección para seleccionar el icono **REP** (Repetición), y pulse el botón X. La Reproducción Repetida se activa.

Cuando use la Reproducción Repetida con la Reproducción Aleatoria, las opciones de la primera se limitarán a “Repetición activada” y “Repetición desactivada”.

Para más información sobre la Reproducción Programada y la Reproducción Repetida, consulte “Reproducción en el orden deseado (Reproducción Programada)” en la página 72, o “Reproducción Repetida (Repetición)” más abajo.

### Para ajustar la Reproducción Aleatoria cuando no esté reproduciendo ningún disco

Use los botones de dirección para seleccionar el icono **SHUF** (Aleatoria), y pulse el botón X hasta que aparezca el modo de la Reproducción Aleatoria que desee. Use los botones de dirección para seleccionar el icono **PLAY** (Reproducir), y pulse el botón X. La Reproducción Aleatoria se inicia.

### Notas

- La Repetición A-B se cancelará cuando se active la Reproducción Aleatoria.
- Es posible que la Reproducción Aleatoria no se pueda utilizar con algunos discos.
- La Reproducción Aleatoria se cancelará cuando:
  - active la Repetición A-B.
  - visualice el menú del disco DVD.
  - abra la bandeja del disco mediante el botón **OPEN** de la parte frontal de la consola.
  - reinicie la consola o cuando ésta entre en el modo de espera después de que haya pulsado el botón **POWER**/RESET.
  - apague la consola mediante el interruptor principal MAIN POWER de la parte posterior de la misma.
- Si selecciona Selección aleatoria de capítulos, puede reproducir hasta 200 capítulos en orden arbitrario. Si el disco tiene más de 200 capítulos, se elegirán 200 arbitrariamente.

## Reproducción Repetida (Repetición)

Se pueden repetir todos los títulos del DVD, o sólo un título o un capítulo.

Mientras esté reproduciendo un disco, use los botones de dirección para seleccionar el icono **REP** (Repetición) y pulse el botón X. Los siguientes modos de repetición aparecerán en la pantalla en este orden cada vez que pulse el botón X. La Reproducción Repetida empezará en cuanto seleccione el modo de repetición.

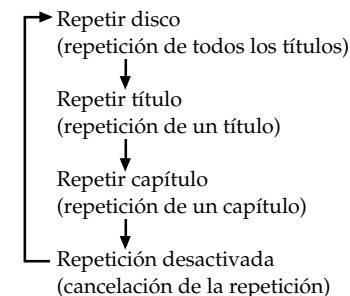

### Para cancelar la Reproducción Repetida



Use los botones de dirección para seleccionar el icono **REP** (Repetición), y pulse el botón X hasta que aparezca “Repetición desactivada”.

### Para usar la Repetición con la Reproducción Programada o la Reproducción Aleatoria



- Repetición con Reproducción Programada  
Durante la Repetición, use los botones de dirección para seleccionar el icono **PGM** (Programa), y pulse el botón X. Realice los ajustes del programa y pulse el botón START. La Repetición se activa. Cuando use la Reproducción Programada con la Repetición, las opciones de esta última se limitarán a “Repetición activada” y “Repetición desactivada”.
  - Repetición con Reproducción Aleatoria  
Durante la Repetición, use los botones de dirección para seleccionar el icono **SHUF** (Aleatoria), y pulse el botón X. La Repetición se activa.  
Cuando use la Reproducción Aleatoria con la Repetición, las opciones de esta última se limitarán a “Repetición activada” y “Repetición desactivada”.
- Para más información sobre la Reproducción Programada y la Reproducción Aleatoria, consulte “Reproducción en el orden deseado (Reproducción Programada)” en la página 72, o “Reproducción en orden arbitrario (Reproducción Aleatoria)” a la izquierda.



### Para ajustar la Repetición cuando no esté reproduciendo ningún disco

Use los botones de dirección para seleccionar el icono  (Repetición), y pulse el botón X hasta que aparezca el modo de repetición que desee. Use los botones de dirección para seleccionar el icono  (Play (Reproducir)), y pulse el botón X. La Reproducción Repetida se inicia.

#### Notas

- La Repetición A-B se cancelará cuando se active la Reproducción Repetida.
- Es posible que la Reproducción Repetida no se pueda utilizar con algunos discos.
- La Reproducción Repetida se cancelará cuando:
  - active la Repetición A-B.
  - abra la bandeja del disco mediante el botón  de la parte frontal de la consola.
  - reinicie la consola o cuando ésta entre en el modo de espera después de que haya pulsado el botón /RESET.
  - apague la consola mediante el interruptor principal MAIN POWER de la parte posterior de la misma.

### Reproducción Repetida A-B de la sección seleccionada (Repetición A-B)

Puede señalar una sección específica del disco para repetirla.



#### 1 Mientras esté reproduciendo un disco, use los botones de dirección para seleccionar el icono A-B (A-B Repetición), y pulse el botón X en el punto desde el cual desee que empiece la reproducción repetida.

Se ha establecido el punto A de inicio.

#### 2 Use los botones de dirección para seleccionar el icono A-B (A-B Repetición), y pulse el botón X en el punto en el cual desee que termine la reproducción repetida.

Se ha establecido el punto B de finalización, y empezará la reproducción repetida de la sección A-B.

#### Notas

- Es posible que la Repetición A-B no se pueda utilizar con algunos discos o en algunas secciones de un disco.
- Sólo se puede establecer la función de Reproducción Repetida A-B para una sección a la vez.
- No se puede ajustar la Repetición A-B para una sección de vídeo que abarque más de un título.
- La Repetición A-B se cancelará cuando:
  - active la Reproducción Programada, la Aleatoria o la Repetida.
  - haya detenido la reproducción.
  - visualice el menú del disco DVD.
  - abra la bandeja del disco mediante el botón  de la parte frontal de la consola.
  - reinicie la consola o cuando ésta entre en el modo de espera después de que haya pulsado el botón /RESET.
  - apague la consola mediante el interruptor principal MAIN POWER de la parte posterior de la misma.
- Cuando active la Repetición A-B, las Reproducciones Programada, Aleatoria y Repetida se cancelarán.

### Selección de Original/Play List para la reproducción de discos DVD-RW

Se pueden reproducir discos DVD-RW (modo VR) que contengan tanto imágenes originales grabadas mediante una grabadora DVD, como una lista que se crea al editar las imágenes originales, Play List. Al usar este tipo de disco, puede seleccionar el tipo de título que desea reproducir.



No se puede realizar este ajuste durante la Reanudación de la Reproducción.

Detenga la reproducción y use los botones de dirección para seleccionar el icono  (Original/Play List), y pulse el botón X. Cada vez que pulse el botón X, Original cambiará a Play List y viceversa.

- Original: reproducción del contenido como fue grabado originalmente.
- Play List: reproducción del contenido editado.

#### Notas

- El ajuste predeterminado de esta opción es Play List.
- Tenga en cuenta que no puede grabar ni editar el contenido mediante esta consola.
- Si un disco carece de Play List, se reproducirá el contenido original. No se puede seleccionar Play List.
- No se puede ajustar la Repetición A-B para una sección de vídeo que abarque más de un título.
- No es posible usar la reproducción en cámara lenta (hacia atrás) con los discos DVD-RW (modo VR).

- El ajuste de "Original" se cancelará cuando:
  - abra la bandeja del disco mediante el botón  de la parte frontal de la consola.
  - reinicie la consola o cuando ésta entre en el modo de espera después de que haya pulsado el botón /RESET.
  - apague la consola mediante el interruptor principal MAIN POWER de la parte posterior de la misma.
- El contenido grabado en los discos DVD-RW en modo VR debe estar finalizado para poder reproducirse con la consola PlayStation®2.



Puede usar el Panel de Control para navegar en el DVD y realizar ajustes para el reproductor de DVD.

## Cambio del idioma para el audio

Algunos DVD tienen grabadas pistas de audio para diferentes idiomas (pistas multilingües). Cuando reproduzca tales discos DVD, puede seleccionar el idioma que desea escuchar durante la reproducción. Los idiomas que pueda seleccionar varían según el disco DVD.

Use los botones de dirección para seleccionar el icono (Opciones de audio), y pulse el botón X. El idioma cambiará cada vez que pulse el botón X.

### Uso del Mando Analógico (DUALSHOCK®2)

Pulse el botón R3. El idioma cambiará cada vez que pulse el botón R3.

#### Notas

- Debido a la programación de ciertos discos DVD, es posible que no pueda cambiar el idioma aunque haya pistas grabadas en varios idiomas en los mismos.
- Si cambia el título mientras se reproduce el DVD, los ajustes del sonido pueden cambiar.
- Cuando desactive la opción "DTS" de la "Salida de Audio Digital" del menú "Audio" dentro de la pantalla Ajustar, no podrá reproducir pistas de audio DTS aunque el DVD tenga grabadas tales pistas.

## Cambio del ángulo de visión

Es posible cambiar los ángulos de las escenas si el DVD dispone de diversos ángulos grabados para dichas escenas. Por ejemplo, mientras se reproduce una escena de un tren en movimiento, puede visualizarla desde la parte frontal del tren o desde la ventanilla izquierda o derecha del mismo sin que se interrumpa el movimiento del tren.

Use los botones de dirección para seleccionar el icono (Opciones de ángulo), y pulse el botón X. Cada vez que pulse el botón X, el ángulo cambiará.

#### Notas

- El número de ángulos varía según el disco o la escena. En una determinada escena, puede elegir entre los ángulos grabados para esa escena.
- Debido a la programación de ciertos discos DVD, es posible que no pueda cambiar los ángulos aunque haya distintos ángulos grabados en dichos discos.

## Visualización de subtítulos

Si el disco DVD tiene subtítulos grabados, es posible activar y desactivar dichos subtítulos durante la reproducción. Cuando el disco DVD disponga de subtítulos multilingües grabados, también puede cambiar el idioma de los subtítulos durante la reproducción.

Use los botones de dirección para seleccionar el icono (Opción de subtítulos), y pulse el botón X.

Cada vez que pulse el botón X, el idioma de los subtítulos cambiará. Los idiomas de los subtítulos que pueda seleccionar varían según el disco DVD.

### Para desactivar los subtítulos

Use los botones de dirección para seleccionar el icono (Opción de subtítulos), y pulse el botón X hasta que aparezca "Subtítulos Desactivada".

### Uso del Mando Analógico (DUALSHOCK®2)

Pulse el botón L3. El idioma cambiará cada vez que pulse el botón L3. Los idiomas de los subtítulos que pueda seleccionar varían según el disco DVD.

### Para desactivar el idioma de los subtítulos

Pulse el botón L3 hasta que aparezca "Subtítulos Desactivada".

#### Notas

- Si reproduce un DVD en el que no haya subtítulos grabados, no aparecerán subtítulos.
- Debido a la programación de ciertos discos DVD, aunque tenga subtítulos, es posible que no pueda activarlos o cambiar el idioma de los mismos.
- Algunos discos DVD no permiten desactivar los subtítulos.
- El tipo y número de idiomas de los subtítulos varían según el disco.
- Si cambia el título mientras está reproduciendo el DVD, el idioma de los subtítulos puede cambiar.

## Selección de la escena que desea reproducir

Es posible seleccionar la escena que desee reproducir especificando el número del título o del capítulo, o introduciendo el tiempo transcurrido para el punto de inicio de la escena que desee reproducir.

### Selección de una escena por el número del capítulo

Mientras esté reproduciendo un disco, use los botones de dirección para seleccionar el número del capítulo que desee, y pulse el botón X. Se inicia la reproducción del capítulo seleccionado.

### Selección de una escena por el número del título, número del capítulo, o especificando el tiempo

**1** Mientras esté reproduciendo un disco, use los botones de dirección para seleccionar el icono (Ir a), y pulse el botón X.

**2** Use los botones de dirección para seleccionar un elemento y, pulse el botón X.

- Título = Número del título.
- Capítulo = Número del capítulo.
- C XX:XX:XX (o T XX:XX:XX) = Tiempo transcurrido para el capítulo (o título).

**3** Use los botones de dirección para seleccionar el punto de reproducción, y pulse el botón X.

Se inicia la reproducción de la escena seleccionada.

#### Nota

No es posible seleccionar una escena especificando el tiempo restante del capítulo o del título (sólo podrá especificarse el tiempo transcurrido).

## Visualización de la información de la reproducción

Puede visualizar la información sobre el número del título o capítulo que se está reproduciendo, el tiempo transcurrido o el restante de un disco. Cuando la Reproducción Programada y la Reproducción Aleatoria están activadas, esta información también aparecerá en la esquina superior derecha de la pantalla.

Mientras esté reproduciendo un disco o cuando el disco esté en modo de pausa, use los botones de dirección para seleccionar el icono (Presentación del tiempo), y pulse el botón X. Cada vez que pulse el botón X, la información cambiará como se muestra a continuación:

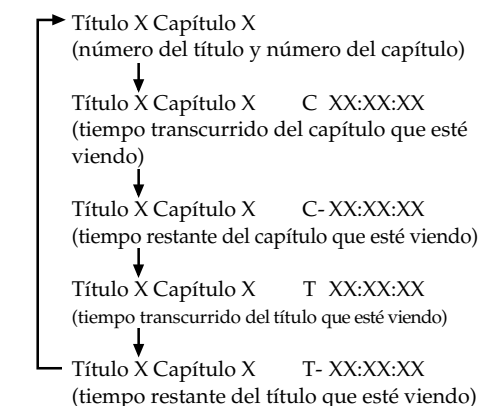

#### Nota

No es posible visualizar el tiempo restante de algunos títulos.

## Visualización de la lista de funciones con botones directos (Ayuda)

Puede visualizar una lista que muestra la función de cada botón del Mando Analógico (DUALSHOCK®2).

Use los botones de dirección para seleccionar el icono (Ayuda), y pulse el botón X. Aparece la lista de funciones de los botones. La lista aparece o desaparece cada vez que pulse el botón X.

## Búsqueda de un punto determinado en el disco (Búsqueda)

Puede usar la función Búsqueda para localizar rápidamente un punto específico del DVD. Puede buscar hacia adelante o hacia atrás así como cambiar entre 3 velocidades y reproducir en cámara lenta. También puede realizar esta función mediante el Mando Analógico (DUALSHOCK®2) cuando no se visualice el Panel de Control.

- 1 Mientras esté reproduciendo un disco, use los botones de dirección para seleccionar el icono ◀ (Búsqueda) o el ▶ (Búsqueda). Mantenga pulsado el botón X para empezar a buscar. Pulse los botones de dirección para cambiar la velocidad mientras está buscando.

Cuando pulse los botones de dirección hacia arriba o hacia abajo mientras mantiene pulsado el botón X, la velocidad de la búsqueda cambiará como se muestra a continuación:

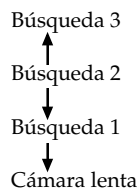

- 2 Deje de pulsar el botón X cuando encuentre el punto que estaba buscando.

La reproducción volverá a la velocidad normal.

## Uso del Mando Analógico (DUALSHOCK®2)

- 1 Mientras esté reproduciendo un disco, mantenga pulsado el botón L2 o el R2 para empezar a buscar. Pulse los botones de dirección para cambiar la velocidad mientras está buscando.

Cuando pulse los botones de dirección mientras mantiene pulsado el botón L2 o el R2, la velocidad de la búsqueda cambiará como se muestra a continuación:

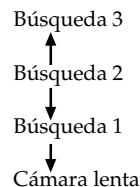

- 2 Deje de pulsar el botón L2 o el R2 cuando encuentre el punto que estaba buscando.

La reproducción volverá a la velocidad normal.

### Nota

Es posible que esta función no se pueda realizar con algunos discos DVD.

## Reproducción en cámara lenta

Mientras esté reproduciendo un disco, use los botones de dirección para seleccionar el icono ▶ (Cámara lenta) o el ◀ (Cámara lenta), y pulse el botón X.

Se inicia la reproducción en cámara lenta.

### Para finalizar la reproducción en cámara lenta

Use los botones de dirección para seleccionar el icono ▶ (Play (Reproducir)), y pulse el botón X.

La reproducción volverá a la velocidad normal.

## Uso de la pantalla Ajustar

Mediante la pantalla Ajustar, puede cambiar los ajustes de imagen y sonido, y definir las distintas salidas. También puede establecer un idioma para los subtítulos y menús, limitar la reproducción para niños, etc. Para más información sobre la pantalla Ajustar, consulte las páginas 76 a 81.

### Antes de usar la pantalla Ajustar

Algunos elementos del menú no pueden seleccionarse durante la Reanudación de la Reproducción como se indica en las siguientes páginas. Para más información sobre la forma de cancelar la Reanudación de la Reproducción, consulte "Para cancelar la Reanudación de la Reproducción" en la página 72.

- 1 Use los botones de dirección para seleccionar el icono  (Ajustar), y pulse el botón X.

Aparece la barra de los iconos de los ajustes mediante la que puede acceder a los menús mostrados a la derecha.

- 2 Use los botones de dirección para seleccionar el icono del ajuste que desee cambiar, y pulse el botón X.

Aparece el menú del icono que ha seleccionado.

- 3 Use los botones de dirección para seleccionar un elemento del menú, y pulse el botón X.

Aparecen las opciones para el elemento del menú que ha seleccionado.

- 4 Use los botones de dirección para seleccionar una opción, y pulse el botón X.

Se ha ajustado la opción seleccionada.

## Después de usar la pantalla Ajustar

Para guardar los cambios realizados durante la reproducción, debe detener la reproducción\* o extraer el disco DVD antes de pulsar el botón ⏪/RESET de la parte frontal de la consola, o de apagar la consola mediante el interruptor principal MAIN POWER de la parte posterior de la misma.

Tenga en cuenta que no se guardarán los cambios si reinicia o apaga la consola antes de detener la reproducción, o de extraer el disco DVD.

\* La reproducción también se considera detenida antes de la Reanudación de la Reproducción.

## Menús de la pantalla Ajustar

Los menús de la pantalla Ajustar están organizados como se muestra abajo.  
Los ajustes predeterminados aparecen subrayados.

### **A** Selección de idioma (páginas 77 y 78)

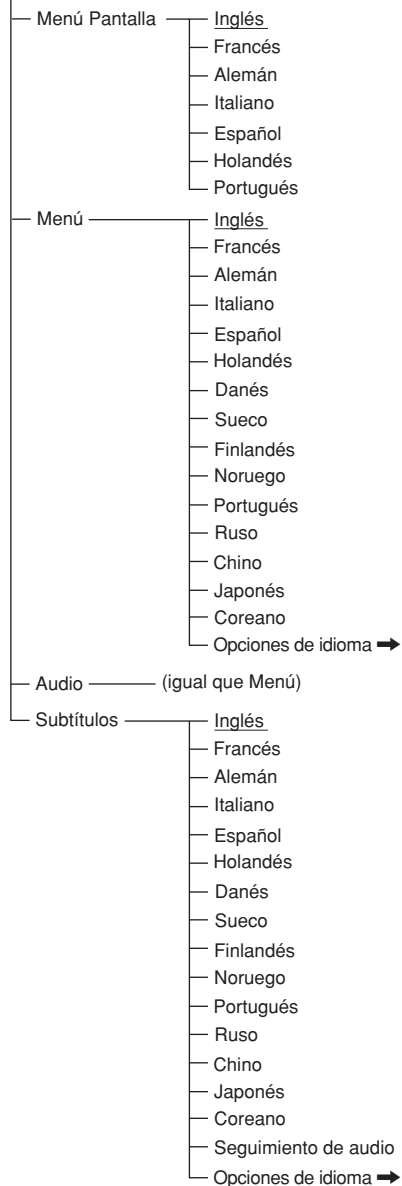

### **A** Ajuste de la pantalla (páginas 78 y 79)

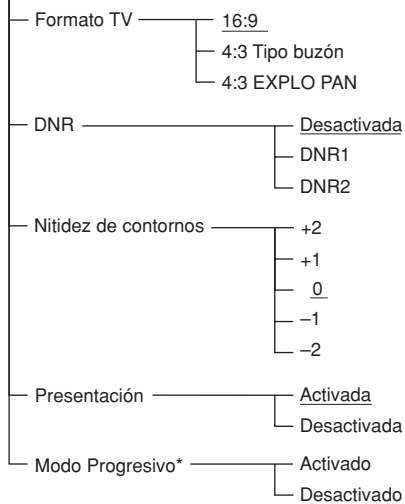

\* El Modo Progresivo está disponible al reproducir discos grabados en el formato NTSC y verlos en un televisor compatible con las señales NTSC. Esta opción de ajuste no se visualizará cuando el disco esté grabado en formato PAL.

### **A** Ajuste personalizado (páginas 79 y 80)

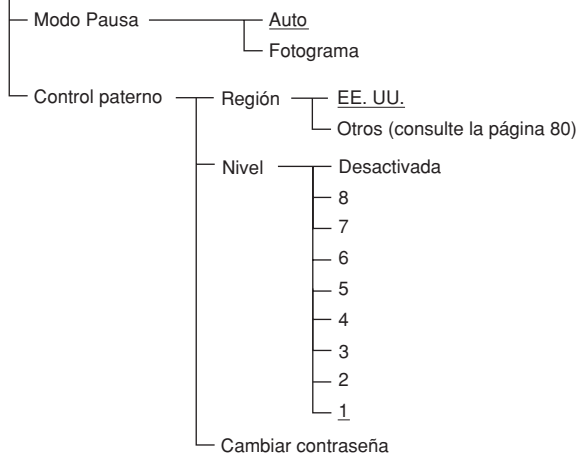

### **A** Audio (páginas 80 y 81)

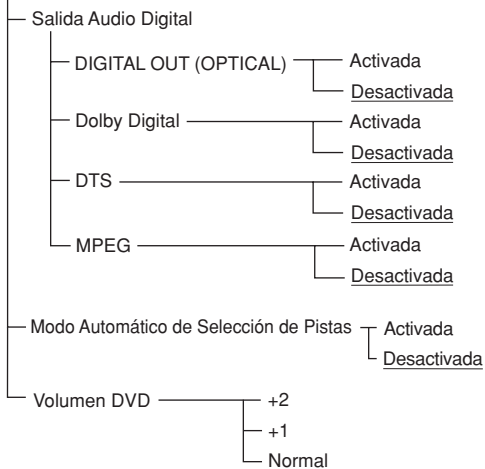

## Ajuste de las opciones de idioma (Selección de idioma)

“Selección de idioma” permite definir varios idiomas para las indicaciones en pantalla, el audio del DVD y otros elementos. El ajuste predeterminado de cada menú aparece subrayado en las explicaciones más abajo.

Seleccione el icono **A** (Selección de idioma) en la pantalla Ajustar. Para más información, consulte “Uso de la pantalla Ajustar” en la página 76.

### Notas

- Si selecciona un idioma que no esté grabado en el DVD, se seleccionará automáticamente uno de los idiomas grabados para los ajustes “Menú”, “Audio” y “Subtítulos”.
- Dependiendo del disco DVD, es posible que no se pueda usar el idioma que ha seleccionado en las opciones “Menú”, “Audio” o “Subtítulos”.

### ■ Menú Pantalla

Seleccione el idioma de las indicaciones en la pantalla.

- Inglés
- Francés
- Alemán
- Italiano
- Español
- Holandés
- Portugués

### ■ Menú

Seleccione el idioma del menú del disco DVD. No se puede realizar este ajuste durante la Reanudación de la Reproducción.

- Inglés
  - Francés
  - Alemán
  - Italiano
  - Español
  - Holandés
  - Danés
  - Sueco
  - Finlandés
  - Noruego
  - Portugués
  - Ruso
  - Chino
  - Japonés
  - Coreano
  - Opciones de idioma\*
- \* Si selecciona "Opciones de idioma", puede seleccionar uno de una extensa lista de idiomas.

### ■ Audio

Seleccione el idioma de la pista de sonido. No se puede realizar este ajuste durante la Reanudación de la Reproducción.

- Inglés
  - Francés
  - Alemán
  - Italiano
  - Español
  - Holandés
  - Danés
  - Sueco
  - Finlandés
  - Noruego
  - Portugués
  - Ruso
  - Chino
  - Japonés
  - Coreano
  - Opciones de idioma\*
- \* Si selecciona "Opciones de idioma", puede seleccionar uno de una extensa lista de idiomas.

### ■ Subtítulos

Seleccione el idioma de los subtítulos. No se puede realizar este ajuste durante la Reanudación de la Reproducción.

- Inglés
  - Francés
  - Alemán
  - Italiano
  - Español
  - Holandés
  - Danés
  - Sueco
  - Finlandés
  - Noruego
  - Portugués
  - Ruso
  - Chino
  - Japonés
  - Coreano
  - Seguimiento de audio<sup>1</sup>
  - Opciones de idioma<sup>2</sup>
- <sup>1</sup> Si selecciona "Seguimiento Audio", el idioma de los subtítulos cambiará automáticamente al idioma que ha seleccionado para la pista de sonido.
- <sup>2</sup> Si selecciona "Opciones de idioma", puede seleccionar uno de una extensa lista de idiomas.

## Ajuste del modo de visualización del televisor (Ajuste de la pantalla)

Mediante esta pantalla puede ajustar la relación de aspecto y otras opciones para la visualización en el televisor conectado. El ajuste predeterminado de cada menú aparece subrayado en las explicaciones más abajo. Seleccione el icono  (Ajuste de la pantalla) en la pantalla Ajustar. Para más información, consulte "Uso de la pantalla Ajustar" en la página 76.

### ■ Formato del televisor

Seleccione la relación de aspecto del televisor. No se puede realizar este ajuste durante la Reanudación de la Reproducción.

- 16:9: seleccione esta opción cuando esté utilizando un televisor de pantalla panorámica o un televisor estándar que proyecte en modo panorámico.

- 4:3 Tipo buzón: seleccione esta opción cuando esté utilizando un televisor estándar. Este ajuste mostrará una imagen panorámica con márgenes en las partes superior e inferior de la pantalla.
- 4:3 EXPLO PAN: seleccione esta opción cuando esté utilizando un televisor estándar. Este ajuste mostrará automáticamente una imagen panorámica ajustada a la altura de la pantalla y cortará automáticamente las secciones a la izquierda y derecha que no encajen.

16:9

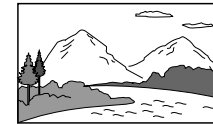

4:3 Tipo buzón



4:3 EXPLO PAN

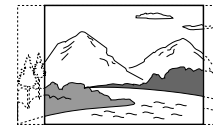

### Notas

- Es posible que algunos discos DVD ajusten automáticamente la relación de aspecto del televisor.
- Cuando el "Modo progresivo" está "Activado", la relación de aspecto del televisor es 16:9 y no puede cambiarse.

### ■ DNR (Digital Noise Reduction o reducción digital del ruido)

Este ajuste ayuda a reducir las interferencias en las imágenes en pantalla y visualizar más claramente.

- Desactivada: normalmente seleccione esta posición.
- DNR1: la imagen aparece con nitidez gracias a la reducción del ruido.
- DNR2: la imagen aparece con la mayor nitidez gracias a la reducción del ruido.

### Notas

- DNR2 permite ver la imagen con mayor nitidez que DNR1 pero en algunos casos puede aparecer una imagen residual. En este caso, seleccione "Desactivada".
- La función DNR puede producir resultados limitados con algunos discos DVD.
- Cuando active el modo progresivo, DNR se desactiva automáticamente y no puede activarse.

### ■ Nitidez de contornos

Permite mostrar el contorno de la imagen de forma más o menos nítida. Cuanto mayor sea el valor, más nítido será el contorno.

- +2
- +1
- 0: normalmente seleccione esta posición.
- -1
- -2

### ■ Presentación

Muestra o desactiva la información del estado de reproducción en la esquina superior derecha de la pantalla.

- Activada: al utilizar el reproductor de DVD, la información sobre el estado de reproducción aparece durante unos segundos en la pantalla del televisor.
- Desactivada: no se muestra la información sobre el estado de reproducción.

### ■ Modo Progresivo

El Modo Progresivo del reproductor de DVD está disponible sólo al reproducir un disco grabado en el formato NTSC y visualizarlo en un televisor compatible con las señales NTSC. No se puede realizar este ajuste durante la Reanudación de la Reproducción.

- **Activado:** seleccione esta opción cuando la consola esté conectada a un televisor compatible con el modo progresivo.
- **Desactivado:** seleccione esta opción cuando la consola esté conectada a un televisor normal.

#### Notas

- Para utilizar el modo progresivo debe tener un televisor compatible con dicho modo y debe conectarlo a la consola mediante el cable AV en componentes (para PlayStation®2), modelo SCPH-10100 E, vendido por separado.
  - Si activa el “Modo Progresivo” sin tener el equipo necesario, la calidad de las imágenes disminuirá, o no aparecerá ninguna imagen.
  - Si activa esta opción accidentalmente y necesita cancelar el ajuste, con el DVD insertado en la consola, pulse el botón /RESET de la parte frontal de la consola y mantenga pulsado el botón START del Mando Analógico (DUALSHOCK®2) insertado en el puerto de mando 1 hasta que aparezcan las imágenes del DVD. Cuando empiece la reproducción del DVD, se desactivará el “Modo Progresivo” permitiendo visualizar las imágenes del DVD de manera normal. La opción “Modo Progresivo” también puede desactivarse en la pantalla Versión. Para más información, consulte la página 65.
  - En el “Modo Progresivo”, no es posible reproducir el contenido de discos DVD-RW grabado en modo VR.
  - Al reproducir material de vídeo en el modo progresivo, es posible que algunas imágenes de vídeo no parezcan naturales debido al proceso de conversión de las imágenes realizado. Si esto sucediera, desactive el “Modo progresivo” y utilice el modo entrelazado estándar.
- Para más información sobre el material de vídeo, consulte “Material de Vídeo” en el Glosario en la página 85.

## Ajuste de las opciones de visualización (Ajuste personalizado)

El Ajuste personalizado permite ajustar el nivel del Control Paterno y otras funciones de reproducción.

El ajuste predeterminado de cada menú aparece subrayado en las explicaciones más abajo.

Seleccione el icono (Ajuste personalizado) en la pantalla Ajustar. Para más información, consulte “Uso de la pantalla Ajustar” en la página 76.

### ■ Modo Pausa

Ajuste la imagen para el modo de pausa.

- **Auto:** se emite una imagen estable incluyendo motivos con movimiento dinámico. Normalmente seleccione esta posición.
- **Fotograma:** se emite una imagen incluyendo motivos sin movimiento dinámico en alta resolución.

### ■ Control Paterno

Es posible que la reproducción del contenido de algunos DVD esté restringida según la edad del espectador u otros factores en algunas regiones. Puede usar la función de Control Paterno para restringir el nivel del contenido que puede verse en su consola. No se puede realizar este ajuste durante la Reanudación de la Reproducción.

#### Ajuste del Control Paterno

Seleccione el icono (Ajuste personalizado) en la pantalla Ajustar.

### 1 Use los botones de dirección para seleccionar “Control Paterno”, y pulse el botón X.

#### Si no ha introducido ninguna contraseña

Aparece la pantalla de introducción de contraseñas.



#### Si ya ha registrado una contraseña

Aparece la pantalla de confirmación de la contraseña.



### 2 Use los botones de dirección para seleccionar un número, y pulse el botón X. Repita este paso para introducir una contraseña de cuatro dígitos.

Aparece la pantalla para ajustar la región, el nivel del Control Paterno y para cambiar su contraseña.

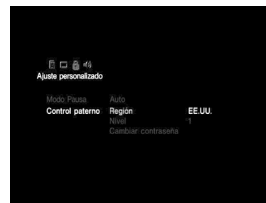

### 3 Use los botones de dirección para seleccionar “Región”, y pulse el botón X.

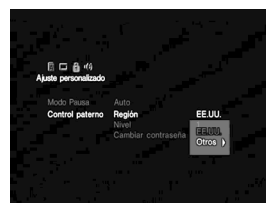

### 4 Use los botones de dirección para seleccionar la región que servirá de referencia para los niveles del Control Paterno, y pulse el botón X.

Si selecciona “Otros”, consulte la “Lista de los códigos de regiones” en la página 80 para conocer el código de la región que desea seleccionar. Use los botones de dirección hacia arriba y hacia abajo para seleccionar la primera letra, y pulse el botón de dirección hacia la derecha. Use los botones de dirección para seleccionar la segunda letra, y pulse el botón X.

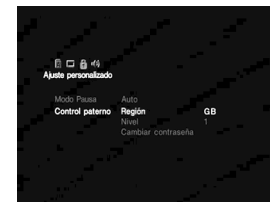

### 5 Use los botones de dirección para seleccionar “Nivel”, y pulse el botón X.

Aparece la lista de opciones de nivel.



### 6 Use los botones de dirección para seleccionar un nivel de restricción, y pulse el botón X.

Se ha ajustado el Control Paterno. La restricción será más estricta cuanto más bajo sea el valor.

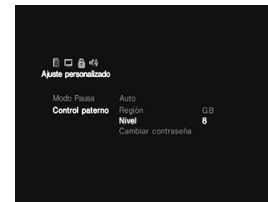

## Lista de los códigos de regiones

Región	Código	Región	Código
Alemania	DE	Luxemburgo	LU
Austria	AT	Malta	MT
Bélgica	BE	Noruega	NO
Dinamarca	DK	Países Bajos	NL
Eslovaquia	SK	Polonia	PL
España	ES	Portugal	PT
Finlandia	FI	Reino Unido	GB
Francia	FR	República Checa	CZ
Grecia	GR	Rusia	RU
Irlanda	IE	Suecia	SE
Israel	IL	Suiza	CH
Italia	IT	Turquía	TR

## Para cambiar su contraseña

- 1 En el paso 2 de "Ajuste del Control Paterno", use los botones de dirección para seleccionar "Cambiar de contraseña", y pulse el botón X.

Aparece la pantalla para cambiar la contraseña.

- 2 Use los botones de dirección para seleccionar un número, y pulse el botón X. Repita este paso para introducir una contraseña de cuatro dígitos.

Para confirmar su contraseña, introdúzcala una vez más. La contraseña se ha cambiado.

## Reproducción de un disco que está restringido con el Control Paterno

- 1 Inserte el disco.

La reproducción empieza automáticamente, y en el punto donde se ha ajustado el Control Paterno, aparece una pantalla que solicita su confirmación para cambiar el nivel del Control Paterno temporalmente.

- 2 Use los botones de dirección para seleccionar "Sí", y pulse el botón X.

Aparece la pantalla para confirmar la contraseña.

- 3 Use los botones de dirección para seleccionar un número, y pulse el botón X. Repita este paso para introducir una contraseña de cuatro dígitos.

La reproducción se inicia. Cuando detenga la reproducción del DVD, el nivel del Control Paterno vuelve al ajuste original.

## Si ha olvidado su contraseña

- 1 Pulse el botón SELECT cuando aparezca la pantalla para confirmar la contraseña.

Aparece la pantalla para borrar la contraseña.

- 2 Use los botones de dirección para seleccionar un número, y pulse el botón X. Repita este paso para introducir el número de cuatro dígitos "7444".

La contraseña vigente se ha borrado y aparece la pantalla para registrar una nueva contraseña.

- 3 Siga el paso 2 en "Ajuste del Control Paterno" para registrar una nueva contraseña.

## Notas

- Si reproduce discos DVD que no dispongan de la función Control Paterno, no se restringirá la reproducción aunque haya ajustado un nivel de restricción de la reproducción en su consola.
- Si no define ninguna contraseña, no podrá cambiar los ajustes del Control Paterno.
- Es posible que algunos discos DVD le pidan sólo que introduzca la contraseña sin cambiar el nivel del Control Paterno.
- Es posible que no se puedan usar las funciones de la Reproducción Programada, Aleatoria, Repetida y Repetida A-B con algunos discos DVD que cuenten con la función de Control Paterno.

## Para cancelar el Control Paterno

Detenga la reproducción del DVD, vaya al paso 6 de "Ajuste del Control Paterno" y ajuste el "Nivel" en "Desactivado".

No se puede cancelar este ajuste durante la Reanudación de la Reproducción.

## Ajuste de las opciones de sonido (Audio)

Puede realizar ajustes de audio según las condiciones de reproducción o el equipo que esté utilizando.

El ajuste predeterminado de cada menú aparece subrayado en las explicaciones más abajo. Para más información, consulte "Uso de la pantalla Ajustar" de la página 76.

Seleccione el icono  (Audio) en la pantalla Ajustar.

## ■ Salida Audio Digital

Puede cambiar los métodos de salida de las señales de audio cuando conecte los siguientes dispositivos de audio al conector DIGITAL OUT (OPTICAL) de la parte posterior de la consola PlayStation®2 mediante un cable óptico digital (vendido por separado):

- Un dispositivo digital, como un receptor (amplificador) con un conector digital.
  - Un dispositivo de audio con un decodificador Dolby Digital, DTS o MPEG incorporado.
  - Una platina DAT (Digital Audio Tape o casete de audio digital) o MD (MiniDisc)
- Para más información sobre la conexión, consulte la página 63.

## ■ DIGITAL OUT (OPTICAL)

Selecciona si la salida de señal se realizará por el conector DIGITAL OUT (OPTICAL).

- **Activada:** seleccione esta opción cuando realice la conexión mediante un cable digital óptico (vendido por separado). Seleccione esta opción como su opción normal. Si selecciona "Activada", podrá ajustar "Dolby Digital", "DTS" y "MPEG".
- **Desactivada:** si selecciona esta opción, la señal de sonido no será emitida a través del conector DIGITAL OUT (OPTICAL).

## Nota

Si selecciona "Desactivada", no podrá ajustar "Dolby Digital", "DTS" ni "MPEG".



### ■ Dolby Digital

Selecciona la señal Dolby Digital que va a enviarse mediante el conector DIGITAL OUT (OPTICAL).

- **Activada:** seleccione esta opción si ha conectado la consola a un dispositivo de audio con decodificador Dolby Digital incorporado.  
Si la consola está conectada a un dispositivo de audio sin decodificador Dolby Digital incorporado, no active esta opción. Si selecciona esta opción por error, cuando reproduzca una pista de audio Dolby Digital, los altavoces no emitirán el sonido o emitirán un ruido intenso, lo que podría lastimar sus oídos o dañar los altavoces.
- **Desactivada:** seleccione esta opción si ha conectado la consola a un dispositivo de audio sin decodificador Dolby Digital incorporado.

### ■ DTS

Selecciona la señal DTS que va a enviarse mediante el conector DIGITAL OUT (OPTICAL) cuando conecte la consola con un cable digital óptico (vendido por separado). No se puede realizar este ajuste durante la Reanudación de la Reproducción.

- **Activada:** seleccione esta opción si ha conectado la consola a un dispositivo de audio con decodificador DTS incorporado.  
Si ha conectado la consola a un dispositivo de audio sin decodificador DTS incorporado, no active esta opción. Si selecciona esta opción por error, cuando reproduzca una pista de audio DTS, los altavoces no emitirán el sonido o emitirán un ruido intenso, lo que podría lastimar sus oídos o dañar los altavoces.
- **Desactivada:** seleccione esta opción si ha conectado la consola a un dispositivo de audio sin decodificador DTS incorporado.

### ■ MPEG

Selecciona las señales MPEG AUDIO que van a enviarse mediante el conector DIGITAL OUT (OPTICAL).

- **Activada:** seleccione esta opción cuando la consola está conectada a un dispositivo de audio con decodificador MPEG incorporado. Si la consola está conectada a un dispositivo de audio sin decodificador MPEG incorporado, no active esta opción. Si selecciona esta opción por error, cuando reproduzca una pista de audio MPEG, los altavoces no emitirán el sonido o emitirán un ruido intenso, lo que podría lastimar sus oídos o dañar los altavoces.
- **Desactivada:** seleccione esta opción cuando la consola está conectada a un dispositivo de audio sin decodificador MPEG incorporado.

### ■ Modo Automático de Selección de Pistas

Da prioridad a la pista de sonido que contenga el número más alto de canales al reproducir un DVD en el que haya varios formatos de audio (PCM, DTS, Dolby Digital o MPEG AUDIO) grabados.

No se puede realizar este ajuste durante la Reanudación de la Reproducción.

- **Activada:** se da prioridad.
- **Desactivada:** no se da prioridad.

### ■ Notas

- Si ajusta este elemento en "Activada", el idioma puede cambiar debido a que el ajuste de "Modo Automático de Selección de Pistas" tiene mayor prioridad que los ajustes de "Audio" dentro de "Selección de idioma" (página 78).
- Si ajusta "DIGITAL OUT (OPTICAL)" en "Activada" y "DTS" en "Desactivada" dentro de "Audio", la pista de sonido DTS no se reproducirá aunque ajuste este elemento en "Activada" y el canal de audio de número más alto esté grabado en formato DTS.
- Si las pistas de sonido PCM, DTS, Dolby Digital y MPEG tienen el mismo número de canales, la consola seleccionará las pistas de sonido PCM, Dolby Digital, DTS y MPEG en este orden.
- En algunos discos DVD, el canal de audio con prioridad puede estar predeterminado. En este caso, no podrá dar prioridad al formato DTS, Dolby Digital o MPEG mediante la selección de "Activada".

### ■ Volumen DVD

Si el nivel de salida de audio del DVD es bajo, puede aumentar el volumen del DVD. La opción DIGITAL OUT (OPTICAL) debe estar ajustada en "Desactivada" para cambiar esta opción.

- **+2:** aumenta el volumen al máximo.
- **+1:** aumenta el volumen.
- **Normal:** volumen original de audio.  
Normalmente seleccione esta posición.

### ■ Nota

Si ajusta esta opción en "+1" ó "+2", el sonido puede distorsionarse en lugares donde haya sonidos altos. Si el sonido se distorsiona, seleccione "Normal".

### ■ Precaución

Si aumenta demasiado el volumen, puede lastimarse los oídos o dañar los altavoces.

Este producto incorpora una tecnología de protección de los derechos de autor amparada por demandas de patentes de EE.UU. y otros derechos de propiedad intelectual de Macrovision Corporation y otros propietarios. El uso de dicha tecnología debe contar con la autorización de Macrovision Corporation y es únicamente para uso doméstico y otros usos de visualización limitados, a menos que Macrovision Corporation autorice lo contrario. Está prohibida la ingeniería inversa o desmontaje de la consola.



## Realice la comprobación de nuevo

- Si se le presentan algunas de las siguientes dificultades mientras emplea la consola, consulte esta guía de solución de problemas antes de solicitar su reparación. Si el problema persiste, póngase en contacto con el servicio de atención al cliente de PlayStation® correspondiente, cuyo número de teléfono encontrará en el respectivo manual de software de formato PlayStation® y PlayStation®2.
- Compruebe que el cable de alimentación AC está conectado a la consola y a la toma de corriente, y que el televisor (o vídeo) o los accesorios suministrados están conectados a la consola correctamente.
- Cabe la posibilidad de que algunos vídeos DVD no funcionen adecuadamente con la consola PlayStation®2. Esto se debe a las variaciones en el proceso de fabricación y codificación del software. Si tiene problemas, intente reiniciar su vídeo DVD. Si el problema persiste, para más información, llame a su distribuidor de vídeo DVD o póngase en contacto con el servicio de atención al cliente de PlayStation® correspondiente cuyo número de teléfono se encuentra en la tarjeta de registro del cliente.

## Alimentación

### La alimentación no se puede activar.

- ➔ Compruebe que el cable de alimentación AC está correctamente conectado.
- ➔ La consola no está activada. Encienda la consola con el interruptor principal MAIN POWER de la parte posterior de la misma.

## Imagen

### La imagen no aparece.

- ➔ Compruebe que la consola está conectada al televisor (o vídeo) con el Cable AV (audio/vídeo integrados).
- ➔ Compruebe que la consola y el televisor (o vídeo) se encuentran encendidos.
- ➔ Compruebe que la entrada de vídeo se encuentra seleccionada en el televisor (o vídeo).
- ➔ Compruebe que el Cable AV (audio/vídeo integrados) está firmemente conectado.
- ➔ Compruebe que el disco insertado puede reproducirse con esta consola (consulte la página 59).
- ➔ Compruebe que el disco está colocado de manera que la etiqueta esté hacia arriba (en caso de que el disco tenga etiqueta).
- ➔ El disco no está insertado correctamente.
- ➔ Se ha detenido la reproducción del DVD.
- ➔ Pruebe otro conjunto de Cable AV.

### Aparece ruido en la imagen.

- ➔ La consola está colocada sobre una superficie inestable. Coloque la consola sobre una superficie estable y plana. No agite la consola ni la someta a vibraciones.
- ➔ Limpie el disco.
- ➔ Se ha condensado humedad en el interior de la consola (consulte la página 58).
- ➔ Si la señal de vídeo de la consola tiene que transmitirse a través del vídeo para llegar al televisor, la protección contra copias aplicada a algunos vídeos DVD podría afectar a la calidad de imagen. Cuando reproduzca un vídeo DVD, conecte la consola al televisor directamente (consulte la página 61).
- ➔ El modo progresivo está ajustado en "Activado" pero está usando un televisor que no es compatible con dicho modo, o está usando un cable que no es el Cable AV en Componentes (para PlayStation®2). No abra la bandeja del disco ni extraiga el DVD. Con el DVD insertado en la consola, pulse el botón /RESET de la parte frontal de la consola, y luego mantenga pulsado el botón START del Mando Analógico (DUALSHOCK®2) insertado en el puerto de mando 1 hasta que se visualicen las

imágenes del DVD. Cuando empiece la reproducción del DVD, se desactivará el Modo Progresivo permitiendo visualizar las imágenes del vídeo DVD de manera normal. La opción "Modo progresivo" también puede desactivarse en la pantalla Versión (consulte la página 65).

- ➔ Algunas imágenes de vídeo no parecen naturales al usar el modo progresivo, incluso utilizando un televisor compatible con dicho modo. Desactive el "Modo progresivo" y use el modo entrelazado estándar.

### La relación de aspecto no podrá modificarse según el televisor al reproducir la imagen panorámica del vídeo DVD.

- ➔ En algunos discos, la relación de aspecto es fija.
- ➔ Compruebe que la consola está conectada al televisor directamente. (Es posible que el selector o receptor (amplificador) esté conectado entre la consola y el televisor.)
- ➔ Con algunos televisores, la relación de aspecto es fija.

### Al reproducir un disco DVD-RW grabado en modo VR, aparece el mensaje "Reproducción restringida. No se puede reproducir.", y la pantalla se vuelve azul.

- ➔ Es posible que esté reproduciendo un disco cuyo contenido puede ser "copiado una sola vez". No se pueden reproducir las imágenes de vídeo de los discos DVD-RW compatibles con CPRM grabadas con la capacidad de "copiarse una sola vez". Para más información, consulte "Reproducción de discos DVD-R/DVD-RW/DVD+R/DVD+RW\*" en la página 59.

## Sonido

### Ausencia de sonido.

- ➔ Compruebe que la consola está conectada al televisor (o vídeo) con el Cable AV (audio/vídeo integrados).
- ➔ Compruebe que la consola y el televisor (o vídeo) se encuentran encendidos.
- ➔ Compruebe que la entrada de vídeo se encuentra seleccionada en el televisor (o vídeo).

- ➔ Compruebe que el volumen del televisor está ajustado adecuadamente o que "mute" (silenciamiento) no está seleccionado en el televisor.
- ➔ Compruebe que el Cable AV (audio/vídeo integrados) está firmemente conectado.
- ➔ Compruebe que el disco insertado puede reproducirse con esta consola (consulte la página 59).
- ➔ Compruebe que el disco está colocado de manera que la etiqueta esté hacia arriba (en caso de que el disco tenga etiqueta).
- ➔ Compruebe que la consola está conectada a los conectores de entrada de audio del receptor (amplificador) correctamente. Consulte también las instrucciones proporcionadas con su amplificador.
- ➔ Pruebe otro conjunto de Cable AV.
- ➔ Compruebe el ajuste y conexiones de los altavoces. Para obtener información detallada, consulte el manual de instrucciones suministrado con su receptor (amplificador).
- ➔ Compruebe que ha seleccionado la entrada apropiada del receptor (amplificador) con el fin de poder oír el sonido de la consola. Para más información, consulte el manual de instrucciones suministrado con su amplificador.
- ➔ La consola está en el modo de pausa.
- ➔ La consola está en el modo de búsqueda/cámara lenta (al reproducir un vídeo DVD).
- ➔ Está reproduciendo un CD audio o un DVD con pistas de audio DTS. No reproduzca pistas de audio DTS cuando la consola está conectada a un dispositivo de audio sin decodificador DTS incorporado (consulte la página 81).
- ➔ El ajuste de sistema no es correcto con la consola conectada a un equipo de audio con conectores DIGITAL OUT (OPTICAL) (consulte la página 63).

### Sonido de mala calidad.

- ➔ La consola está colocada sobre una superficie inestable. Coloque la consola sobre una superficie estable y plana. No agite la consola ni la someta a vibraciones.
- ➔ Limpie el disco.
- ➔ Se ha condensado humedad en el disco (consulte la página 58).

- ➔ Se está reproduciendo un CD audio o un DVD con pistas de sonido DTS. Podrá reproducirse un CD audio o un DVD con pistas de sonido DTS solamente si conecta la consola a un equipo de audio con decodificador DTS incorporado.

#### **El efecto envolvente es difícil de apreciar al reproducir un vídeo DVD con pista de sonido Dolby Digital.**

- ➔ Compruebe el ajuste y conexiones de los altavoces. Para más información, consulte el manual de instrucciones suministrado con su receptor (amplificador).
- ➔ Con algunos discos DVD, es posible que la señal de salida no sea de 5,1 canales. Puede ser monofónica o estéreo aunque la pista de sonido esté grabada en Dolby Digital.

#### **El sonido sólo se oye por el altavoz central.**

- ➔ Con algunos discos, es posible que el sonido sólo se emita a través del altavoz central.

## Funcionamiento

#### **El mando no funciona.**

- ➔ Compruebe que el mando está conectado a la consola.
- ➔ Compruebe que el Mando Analógico (DUALSHOCK®2) o el Mando Analógico (DUALSHOCK®) está ajustado en el modo apropiado al software (consulte la página 67).
- ➔ Pruebe otro mando.
- ➔ Pruebe con la opción "Función para jugar Desactivada" del "Mando a Distancia" dentro del menú Configuración del Sistema. Es posible que algunos dispositivos periféricos no autorizados fabricados por terceros no funcionen cuando la "Función para jugar" esté "Activada". Tenga en cuenta que el uso de tales dispositivos periféricos no es recomendable y anulará su garantía.

#### **El título de software no se inicia.**

- ➔ Compruebe que el disco insertado puede reproducirse con esta consola (consulte la página 59).
- ➔ Compruebe que el disco está colocado de manera que la etiqueta esté hacia arriba (en caso de que el disco tenga etiqueta).

- ➔ Compruebe que el disco está insertado correctamente.
- ➔ Limpie el disco.
- ➔ Se ha condensado humedad en el disco (consulte la página 58).
- ➔ Pruebe con otra copia del disco.
- ➔ Compruebe que el disco DVD-R o DVD-RW que está reproduciendo ha sido finalizado.

#### **No es posible guardar datos en la Memory Card (Tarjeta de Memoria) (8MB) (para PlayStation®2) o en la Memory Card (Tarjeta de Memoria).**

- ➔ Compruebe que está insertada firmemente la Memory Card (Tarjeta de Memoria) (8MB) (para PlayStation®2) o Memory Card (Tarjeta de Memoria).
- ➔ Compruebe que está utilizando el juego correctamente. Consulte el manual del software correspondiente.
- ➔ Compruebe que hay espacio libre en la Memory Card (Tarjeta de Memoria) (8MB) (para PlayStation®2) o bloques vacíos en la Memory Card (Tarjeta de Memoria).
- ➔ Pruebe con otra Memory Card (Tarjeta de Memoria) (8MB) (para PlayStation®2) u otra Memory Card (Tarjeta de Memoria).

#### **La consola no funciona adecuadamente.**

- ➔ Cabe la posibilidad de que la electricidad estática afecte al funcionamiento de la consola. Apáguela y vuelva a encenderla mediante el interruptor principal MAIN POWER.

#### **El indicador parpadea en rojo y la consola no funciona.**

- ➔ Una luz roja parpadeante indica una condición de "fallo" de la consola y la consola no funciona. Elimine las obstrucciones de la rejilla de ventilación para que se enfríe la consola. Reanude el uso del juego cuando la consola haya vuelto al modo de espera.

#### **La bandeja del disco no se abre.**

- ➔ Compruebe que el cable de alimentación AC está correctamente conectado.
- ➔ Compruebe que la consola está encendida. Encienda la consola con el interruptor principal MAIN POWER de la parte posterior de la misma.

## Funcionamiento de vídeo DVD

#### **La consola no reproduce el disco desde el principio.**

- ➔ Ha seleccionado la reanudación de la reproducción. Seleccione el icono ■ (Parar) y pulse el botón X dos veces antes de iniciar la reproducción (consulte la página 72).
- ➔ Con algunos discos, aparece el menú del disco DVD automáticamente.

#### **El disco no se reproduce aunque está seleccionado el título DVD.**

- ➔ El control paterno está ajustado en el disco (consulte la página 79).

#### **La reproducción se para automáticamente.**

- ➔ Es posible que el disco contenga una señal de pausa automática. Al reproducir este tipo de discos, la consola deja de reproducir cuando recibe la señal.

#### **No es posible realizar algunas funciones, como Parar, Buscar, Reproducción en cámara lenta, Reproducción Programada, Reproducción Aleatoria o Reproducción Repetida.**

- ➔ Con algunos discos, es posible que no pueda realizar algunas de las funciones mencionadas.

#### **No es posible cambiar el idioma de la pista de sonido.**

- ➔ El DVD no dispone de pistas grabadas en varios idiomas.
- ➔ El cambio del idioma de las pistas está prohibido en el DVD.

#### **No es posible cambiar el idioma de los subtítulos.**

- ➔ El DVD no dispone de subtítulos en varios idiomas.
- ➔ El cambio del idioma de los subtítulos está prohibido en el DVD.

#### **No es posible desactivar los subtítulos.**

- ➔ Algunos discos DVD no permiten desactivar los subtítulos.

#### **No es posible cambiar los ángulos al reproducir un DVD.**

- ➔ El DVD no dispone de varios ángulos grabados.
- ➔ El cambio de los ángulos está prohibido en el DVD.

#### **No puede seleccionarse el icono (Original/Play List).**

- ➔ Inserte un disco DVD-RW (modo VR) en la consola (consulte la página 74).

**Generales**

Requisitos de alimentación	220-240 V AC, 50/60 Hz
Consumo de energía	50 W
Dimensiones (aprox.)	301 x 78 x 182 mm (an/al/prf)
Peso (aprox.)	2,0 kg
Temperatura de funcionamiento	5 °C a 35 °C
Propiedades del diodo láser	<ul style="list-style-type: none"> <li>Material: GaAlAs</li> <li>Longitud de onda: 1=650/780 nm</li> </ul>

**Entradas/salidas de la parte frontal de la consola**

Puerto de mando (2)
Ranura para MEMORY CARD (tarjeta de memoria) (2)
Conector USB (2)

**Entradas/salidas de la parte posterior de la consola**

Conector AV MULTI OUT (1)
Conector DIGITAL OUT (OPTICAL) (1)
EXPANSION BAY (bahía de expansión) (1)

**Accesorios suministrados**

Consulte la página 60.

**Accesorios opcionales**

SCPH-110 E	Mando Analógico (DUALSHOCK®)
SCPH-1020 EHI	Memory Card (Tarjeta de Memoria)
SCPH-1090 E	Ratón
SCPH-10010 E	Mando Analógico (DUALSHOCK®2)
SCPH-10020 E	Memory Card (Tarjeta de Memoria) (8MB) (para PlayStation®2)
SCPH-10030 E	Cable AV (audio/vídeo integrados)
SCPH-10040 E	Soporte Vertical (para PlayStation®2)
SCPH-10040 ESS	Soporte Vertical (para PlayStation®2) - Plata Satinada
SCPH-10060 E	Cable S VIDEO
SCPH-10072 E	Adaptador RFU
SCPH-10090 E	Multitap (para PlayStation®2)
SCPH-10100 E	Cable AV en Componentes (para PlayStation®2)
SCPH-10110 E	Soporte Horizontal (para PlayStation®2)
SCPH-10130 E	Adaptador AV (con conector S VIDEO OUT)
SCPH-10142	Cable Euro-AV
SCPH-10420 E	Mando a Distancia de DVD (para PlayStation®2)

El diseño y las especificaciones están sujetos a cambios sin previo aviso.

**Capítulo (página 75)**

Secciones de una película o de una pieza musical de un DVD menores que los títulos. Un título se compone de varios capítulos. A cada capítulo se le asigna un número que permite localizar el capítulo que desee.

**Control Paterno (páginas 79, 80)**

Es una función del DVD utilizada para limitar la reproducción del disco de acuerdo con la edad del usuario y el nivel de limitación de cada país. La limitación varía según el disco; cuando está activada, la reproducción estará completamente prohibida, las escenas violentas se omiten o se sustituyen por otras, etc.

**Dolby Digital (página 81)**

Es la tecnología de compresión de audio digital desarrollada por Dolby Laboratories. Esta tecnología admite el sonido envolvente de 5,1 canales. El canal posterior es estéreo y existe un canal de potenciación de graves independiente en este formato. Dolby Digital proporciona los mismos 5,1 canales independientes de audio digital de alta calidad presentes en los sistemas de audio cinematográfico Dolby Digital. La óptima separación entre canales se obtiene gracias a que todos los datos de los canales se registran por separado y se procesan digitalmente.

**DTS (página 81)**

Es la tecnología de compresión de audio digital desarrollada por Digital Theater Systems, Inc. Esta tecnología admite el sonido envolvente de 5,1 canales. El canal posterior es estéreo y existe un canal de potenciación de graves independiente en este formato. DTS proporciona los mismos 5,1 canales independientes de sonido digital de alta calidad. La óptima separación entre canales se obtiene gracias a que todos los datos de los canales se registran por separado y se procesan digitalmente.

**DVD-VIDEO (página 59)**

Los discos DVD VIDEO contienen hasta 8 horas de imágenes en movimiento en un disco del mismo diámetro que un CD. Los datos de imagen utilizan el formato MPEG 2, uno de los estándares mundiales de tecnología de compresión digital. Los datos de audio se graban en formato de canales múltiples, lo cual permite obtener una presencia de audio más real. Los discos DVD VIDEO también pueden contener diversas funciones avanzadas, como los ángulos de visión múltiples, pistas multilingües y restricciones de reproducción mediante el Control Paterno.

**DVD-RW (página 59)**

El disco DVD-RW es del mismo tamaño que el disco DVD VIDEO y se puede grabar y regrabar. Los discos DVD-RW tienen dos modos: modo VR y modo de vídeo.

- Modo de vídeo - cumple con las normas del formato DVD-VIDEO y, una vez finalizado, es compatible con la mayoría de reproductores de DVD, mientras que un DVD-RW grabado en modo VR sólo puede reproducirse en reproductores de DVD compatibles con DVD-RW.
- Modo VR (Video Recording o grabación de vídeo) - hace posible realizar diversas funciones de programación y edición, algunas de las cuales no son posibles en el modo de vídeo.

**DVD+RW (página 59)**

El disco DVD+RW (léase "más RW") se puede grabar y regrabar. Los discos DVD+RW usan un formato de grabación que es comparable al formato DVD VIDEO.

**Función de ángulos múltiples (página 75)**

Algunos discos DVD disponen de diversos ángulos grabados para la escena (puntos de visualización de la cámara de vídeo).

## **Función multilingüe (página 75)**

Algunos discos DVD disponen de varios idiomas para la pista de audio o los subtítulos de la imagen.

## **Material de Vídeo (NTSC) (página 79)**

El material de DVD se puede dividir en dos tipos: material basado en vídeo y material basado en película. En el material basado en vídeo se graban 30 cuadros (60 campos) por segundo, y normalmente se usa en los programas de televisión y los dibujos animados. En el material basado en película se graban 24 imágenes de vídeo por segundo, y es el que se usa en la mayoría de las películas. Algunos discos DVD contienen material basado tanto en vídeo como en película.

## **Modo progresivo (NTSC) (páginas 78, 79)**

A diferencia del modo entrelazado estándar que muestra alternadamente una de cada dos líneas de una imagen para crear un fotograma, el modo progresivo muestra la imagen completa de una sola vez. Esto significa que mientras el modo entrelazado puede mostrar 30 fotogramas por segundo, el progresivo puede mostrar 60. La calidad de las imágenes mejora y las imágenes estáticas, los textos y las líneas horizontales se ven con mayor nitidez.

## **MPEG AUDIO (página 81)**

Sistema de codificación estándar internacional autorizado por ISO/IEO que se utiliza para comprimir señales digitales de audio.

## **Título (página 75)**

La sección más larga de una película o de una pieza musical de un DVD. En relación con un software de vídeo, sería una secuencia de imágenes de una película, etc. En relación con un software de audio, sería una pieza musical de un álbum, etc. A cada título se le asigna un número para facilitar su localización.

## **GARANTÍA**

Gracias por comprar este producto.

Sony Computer Entertainment Europe ("SCEE") se compromete, por el periodo de 1 (un) año a partir de la fecha de la compra original, a reparar o (a discreción de SCEE) sustituir cualquier componente de este producto, de manera gratuita, cuando éste resulte defectuoso por imperfecciones en los materiales o en el proceso de fabricación. Será sustituido por un componente o una unidad nueva o reparada, a discreción de SCEE.

Esta garantía complementa sus derechos legales como consumidor (según la legislación aplicable) y no los afecta en ningún modo.

Sony Computer Entertainment Europe  
30 Golden Square, London W1F 9LD UK

## **IMPORTANTE**

1. Si necesita reclamar en periodo de Garantía, por favor, póngase en contacto con el Servicio de Ayuda al Cliente (que aparece en la Tarjeta de Registro de Cliente y en el manual del software) para recibir instrucciones.
2. Esta Garantía solamente es válida:
  - i. en Austria, Bélgica (Belgium), Francia (France), Alemania (Germany), Italia (Italy), Luxemburgo (Luxembourg), los Países Bajos (Netherlands), Portugal, España (Spain) y Suiza (Switzerland);
  - ii. cuando el recibo o la factura original de compra (indicando la fecha de compra y el nombre del establecimiento vendedor) se presente junto con el producto defectuoso (y no haya sido alterado o dañado desde la fecha de la compra original);
  - iii. si el sello de Garantía del producto no ha sido deteriorado o retirado.
3. No podrá usted presentar reclamación alguna bajo esta Garantía cuando el producto resulte dañado como resultado de :
  - i. su uso comercial, accidentes, desgaste o deterioro razonable o mala utilización (incluyendo, sin limitación, los casos en que este producto no se utilice para su propósito normal o en conformidad con las instrucciones sobre su uso y mantenimiento correctos, o su instalación o uso de forma contraria a las normas técnicas o de seguridad de ámbito local);

- ii. su utilización con un periférico no autorizado (incluyendo, sin limitación, dispositivos de mejora del juego, adaptadores y dispositivos de alimentación);
  - iii. cualquier adaptación, ajuste o alteración de este producto llevado a cabo por cualquier otro motivo, haya sido realizado de forma correcta o no;
  - iv. mantenimiento o reparaciones que no hayan sido realizados por personal autorizado del servicio técnico.
4. En los casos permitidos bajo la legislación aplicable, esta Garantía será su único y exclusivo recurso por el incumplimiento de cualquier garantía o condición, expresa o implícita, con relación a este producto, y ni SCEE ni ninguna otra entidad de Sony, ni sus proveedores ni sus instalaciones de servicio autorizadas serán responsables de ningún daño o pérdida incidentes o indirectos.

Si este producto necesitara reparación no cubierta por esta Garantía, póngase en contacto con el Servicio de Ayuda al Cliente. Si su país no se encuentra en la lista, por favor contacte con su proveedor.

Rogamos rellene y devuelva la Tarjeta de Registro de Cliente adjunta (con franqueo pagado).



Um Feuer und elektrische Schläge zu vermeiden, setzen Sie das Gerät weder Regen noch sonstiger Feuchtigkeit aus.

Um Feuer und elektrische Schläge zu vermeiden, stellen Sie keinen mit Flüssigkeit gefüllten Behälter auf die Konsole.

Um elektrische Schläge zu vermeiden, zerlegen Sie das Gerät nicht. Überlassen Sie Wartungsarbeiten nur qualifiziertem Fachpersonal.

## Vorsicht

Die Verwendung optischer Instrumente zusammen mit diesem Produkt stellt ein Gesundheitsrisiko für die Augen dar. Der Laser-Strahl, den dieses Gerät erzeugt, kann die Augen schädigen. Versuchen Sie daher nicht, die Konsole zu zerlegen. Überlassen Sie Wartungsarbeiten nur qualifiziertem Fachpersonal.

## Bitte lesen Sie folgende Hinweise sorgfältig durch, bevor Sie die PlayStation®2-Konsole benutzen

Bei manchen Menschen kann es zu epileptischen Anfällen kommen, wenn sie im Alltag bestimmten Lichteffekten oder Blitzlichtern ausgesetzt sind, wie sie z.B. bei der Wiedergabe von bestimmten Fernsehbildern oder bei bestimmten Videospielen, einschließlich DVD-Videos oder Spielen auf der PlayStation®2-Konsole, auftreten. Davon können auch Personen betroffen sein, die zuvor noch keine Anfälle oder epileptischen Symptome gehabt haben. Konsultieren Sie Ihren Arzt, bevor Sie die PlayStation®2-Konsole benutzen, wenn bei Ihnen eine Veranlagung zur Epilepsie besteht oder wenn beim Fernsehen oder Spielen von Videospielen Symptome wie Sehstörungen, Muskelzuckungen, unwillkürliche Bewegungen, Bewusstseinsverlust, Desorientierung und/oder Krämpfe auftreten.

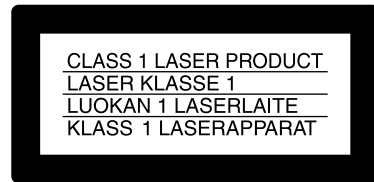

Dieses Gerät wurde als Laser-Gerät der Klasse 1 (CLASS 1 LASER) klassifiziert.



Das Etikett befindet sich am Gehäuse des CD/DVD-Laufwerks.

Eine begrenzte Anzahl an Software-Titeln im PlayStation®-Format wird auf dem PlayStation®2 Computer-Entertainment-System nicht oder nur eingeschränkt abgespielt. Dies liegt hauptsächlich an der unterschiedlichen Gestaltung der Software im PlayStation®-Format. Für weitere Informationen zu bestimmten Software-Titeln wenden Sie sich bitte an die Helpline beim PlayStation®-Kundendienst. Die entsprechende Telefonnummer finden Sie in jedem Software-Handbuch für das PlayStation®- und PlayStation®2-Format.

## Setzen Sie die Konsole weder Zigarettenrauch noch Staub aus

Stellen Sie die Konsole nicht an einen Ort, an dem sie übermäßigem Zigarettenrauch oder Staub ausgesetzt ist, da ansonsten interne Komponenten wie z.B. die Linse beschädigt werden und dadurch Fehlfunktionen auftreten können.

## Umgang mit DVDs/CDs

- Legen Sie DVDs/CDs nicht in die Nähe von Wärmequellen oder an Orte, an denen sie direktem Sonnenlicht oder hoher Feuchtigkeit ausgesetzt sind.
- Bewahren Sie DVDs/CDs in ihren Hüllen auf. Wenn Sie DVDs/CDs ohne Hüllen stapeln oder senkrecht aufstellen, können sie sich verziehen.
- Berühren Sie nicht die Oberfläche von DVDs/CDs. Fassen Sie DVDs/CDs grundsätzlich nur am Rand an.
- Kleben Sie kein Papier oder Klebeband auf DVDs/CDs.
- Schreiben Sie nicht mit einem Markierstift usw. auf DVDs/CDs.
- Fingerabdrücke, Staub, Verschmutzungen und Kratzer auf DVDs/CDs können schlechte Bildqualität und Tonverzerrungen zur Folge haben. Verwenden Sie DVDs/CDs sorgfältig und achten Sie darauf, dass sie vor der Verwendung sauber sind.
- Zum Reinigen wischen Sie DVDs/CDs mit einem weichen Tuch vorsichtig von der Mitte nach außen ab.
- Verwenden Sie keine Lösungsmittel wie Benzin, keine handelsüblichen Reinigungsmittel, die nicht für CDs geeignet sind, und keine Antistatik-Sprays für Schallplatten, denn diese können DVDs/CDs beschädigen.

## Berühren Sie keine Anschlüsse an der Konsole

Berühren Sie die Metallteile nicht und lassen Sie keine Fremdkörper in die Anschlüsse gelangen. Um den Bus-Anschluss im EXPANSION BAY (Fach für die Erweiterungseinheit) an der Rückseite der Konsole zu schützen, bringen Sie die Abdeckung des EXPANSION BAY immer an, wenn das Fach nicht benutzt wird.

## Stellen Sie die Konsole nicht an einen sehr heißen Ort

Lassen Sie die Konsole nicht in einem Auto mit geschlossenen Fenstern (besonders im Sommer). Anderenfalls kann sich das Gehäuse der Konsole verziehen und an der Konsole können Fehlfunktionen auftreten.

## Feuchtigkeitskondensation

Wird die Konsole oder eine DVD/CD direkt von einem kalten in einen warmen Raum gebracht, kann sich auf der Linse in der Konsole oder auf der DVD/CD Feuchtigkeit niederschlagen. Sollte dies der Fall sein, Feuchtigkeit die Konsole möglicherweise nicht ordnungsgemäß. Nehmen Sie in diesem Fall die DVD/CD heraus und legen Sie sie erst wieder ein, wenn die Feuchtigkeit verdunstet ist. (Dies kann mehrere Stunden dauern.) Wenn die Konsole danach noch immer nicht ordnungsgemäß funktioniert, wenden Sie sich bitte an die Helpline beim PlayStation®-Kundendienst. Die entsprechende Telefonnummer finden Sie in jedem Software-Handbuch für das PlayStation®- und PlayStation®2-Format.

## Schützen Sie die Konsole vor heftigen Stößen

Werfen Sie die Konsole und das Zubehör nicht, lassen Sie es nicht fallen und stoßen Sie damit nicht an andere Gegenstände. Achten Sie beim Tragen der Konsole darauf, sie keinen heftigen Stößen auszusetzen. Anderenfalls kann die DVD/CD beschädigt werden und es kann zu Fehlfunktionen an der Konsole kommen.

## Beschädigen Sie die Gehäuseoberfläche der Konsole nicht

Die Oberfläche der Konsole darf nicht mit Lösungsmitteln in Kontakt kommen. Legen Sie auch keine gummi- oder vinylhaltige Materialien über längere Zeit auf die Konsole. Anderenfalls kann die Kunststoffoberfläche beschädigt werden und die Farbe kann abblättern.

## Reinigen des Gehäuses

- Schalten Sie die Konsole zum Reinigen des Gehäuses unbedingt mit dem MAIN POWER-Schalter an der Rückseite aus und lösen Sie das Netzkabel von der Netzsteckdose.
- Zum Reinigen des Gehäuses feuchten Sie ein weiches Tuch mit einer milden, mit Wasser verdünnten Reinigungslösung an. Wringen Sie das Tuch aus, um überschüssiges Wasser zu entfernen und wischen Sie das Gehäuse mit dem Tuch ab. Trocknen Sie das Gehäuse danach mit einem trockenen Tuch ab.
- Reinigen Sie das Gehäuse nicht mit Benzin oder Verdünnern. Anderenfalls könnte die Oberfläche beschädigt werden und die Farbe kann abblättern. Wenn Sie ein chemisch behandeltes Staubtuch verwenden, beachten Sie bitte die damit gelieferte Gebrauchsanweisung.
- In den Lüftungen an der Vorder- und Rückseite der PlayStation®2-Konsole kann sich Staub ansammeln. Überprüfen Sie die Lüftungen von Zeit zu Zeit und entfernen Sie gegebenenfalls den angesammelten Staub mit einem Staubsauger auf niedriger Stufe oder einem Handstaubsauger.



## Zerlegen Sie nie die Konsole

- Verwenden Sie die PlayStation®2-Konsole ausschließlich gemäß dieser Bedienungsanleitung. Es ist untersagt, die PlayStation®2-Konsole zu analysieren oder zu modifizieren und die Schaltkreisconfiguration des Systems zu analysieren oder zu verwenden.
- In der PlayStation®2-Konsole befinden sich keine Teile, die Sie selbst reparieren können. Die Gewährleistung erlischt, wenn Sie die Konsole zerlegen. Außerdem können Sie dabei (Laser-)Strahlung ausgesetzt werden und es besteht die Gefahr eines elektrischen Schlags.

## Sicherheitshinweise zum Analog Controller (DUALSHOCK®2)\*

- Benutzen Sie die Konsole auf keinen Fall weiter, wenn Sie bei der Verwendung des Analog Controllers (DUALSHOCK®2) ermüden oder Beschwerden bzw. Schmerzen in den Händen oder Armen wahrnehmen. Falls dieser Zustand anhält, wenden Sie sich an einen Arzt.
  - Der Analog Controller (DUALSHOCK®2) ist ausschließlich zur Benutzung mit den Händen bestimmt. Halten Sie ihn nicht direkt an den Kopf, das Gesicht oder Knochen anderer Körperteile.
  - Die Vibrationsfunktion des Analog Controllers (DUALSHOCK®2) kann Verletzungen verschlimmern. Verwenden Sie die Vibrationsfunktion nicht, wenn Sie Knochen-, Muskel-, oder Gelenkleiden an den Händen oder Armen haben. Beachten Sie bitte, dass bei einigen Software-Titeln im PlayStation®2- oder PlayStation®-Format die Vibrationsfunktion standardmäßig auf „Ein“ gestellt ist. Meistens kann die Vibrationsfunktion aber im Options-Menü der Software auf „Aus“ gestellt werden. Verwenden Sie solche Software nicht, wenn die Vibrationsfunktion nicht ausgeschaltet ist.
  - Verwenden Sie den Analog Controller (DUALSHOCK®2) nicht über längere Zeit. Machen Sie etwa alle 30 Minuten eine Pause.
- \* Diese Hinweise gelten auch für den Analog Controller (DUALSHOCK®).



	DVD-ROM im PlayStation®2-Format	CD-ROM im PlayStation®2-Format	CD-ROM im PlayStation®-Format
DVD/CD-Logo	„PS“, PlayStation®-Logo und Kennzeichnung 	„PS“, PlayStation®-Logo und Kennzeichnung 	PlayStation®-Logo und Kennzeichnung 
DVD/CD-Farbe	Silberfarben	Blau	Schwarz
Inhalt	Audio und Video		
DVD/CD-Größe	12 cm		

	Audio-CDs		DVD-Videos* <sup>3</sup>		DVD-RW (VR-Modus)	
DVD/CD-Logo						
Inhalt	Audio		Audio und Video		Audio und Video	
DVD/CD-Größe	12 cm	8 cm* <sup>1</sup>	12 cm	8 cm* <sup>2</sup>	12 cm	8 cm* <sup>2</sup>

Das „DVD VIDEO“- und „DVD-RW“-Logo sind Marken.

\*1 Wenn Sie die Konsole hochkant aufstellen und eine 8cm-Audio-CD abspielen, verwenden Sie einen separat erhältlichen Adapter.  
 \*2 Wenn Sie DVD-Videos oder DVD-RWs mit 8 cm Durchmesser abspielen, stellen Sie die Konsole immer in horizontaler Position auf.  
 \*3 Die Begriffe „DVD“ und „DVD-Video“ beziehen sich in dieser Bedienungsanleitung auch auf DVD-R, DVD+R, DVD+RW und DVD-RW, die im Video-Modus aufgezeichnet wurden.

## DVD-Videosysteme und regionale Einschränkungen

- Diese Konsole entspricht dem PAL-Farbfernsehsystem. Sie können auf dieser Konsole keine für andere Farbfernsehsysteme (wie z.B. NTSC) vorgesehenen DVDs wiedergeben (es sei denn, die NTSC-DVD verfügt über das Symbol , und es wird ein NTSC-kompatibles TV-Gerät verwendet).
- Manche DVD-Videos sind mit einem Regionalcode wie  gekennzeichnet. Dieser im Symbol enthaltene Code gibt an, welchen Regionalcode der DVD-Spieler aufweisen muss, damit die DVD wiedergegeben werden kann. DVD-Videos, die nicht mit diesem Symbol versehen sind oder die einen anderen Code als 2 aufweisen, können mit dieser Konsole nicht wiedergegeben werden.
- DVDs mit der Kennzeichnung  können mit dieser Konsole wiedergegeben werden. Wenn Sie versuchen, andere DVDs wiederzugeben, erscheint die Meldung „Diese DVD kann wegen Gebietseinschränkungen nicht wiedergegeben werden“ auf dem Bildschirm.
- Für einige DVDs ohne Regionalcode-Kennzeichnung gelten möglicherweise trotzdem regionale Einschränkungen; aufgrund dessen können sie eventuell mit dieser Konsole nicht wiedergegeben werden.

## Hinweise zur Wiedergabe von DVD-Rs/DVD-RWs/DVD+Rs/DVD+RWs\*

- Einige von DVD-Geräten bespielte DVDs sind aufgrund von Kratzern, Verschmutzungen, Staub, Fingerabdrücken oder Aufnahme-problemen bzw. aufgrund des Aufnahme-status der DVD nicht abspielbar. Nur DVDs, die finalisiert worden sind (ein Vorgang zum Abschließen der Aufzeichnung), können abgespielt werden.
- Abschnitte auf CPRM (Content Protection for Recordable Media)-kompatiblen DVD-RWs, die „copy-once (Einmalkopie)“-Bildmaterial enthalten, werden nicht wiedergeben und „Wiedergabe ist unzulässig. Keine Wiedergabe möglich.“ wird angezeigt. Näheres dazu erfahren Sie in der Bedienungsanleitung Ihres DVD-Recorders. (CPRM ist ein Kopierschutz-System, dass zum Beispiel Aufzeichnungen von „copy-once“-Fernsehsendungen verschlüsselt.)





\* Näheres zu den einzelnen DVD-Typen erfahren Sie im Glossar auf Seite 112.

## Ungewöhnlich geformte DVDs/CDs

Verwenden Sie keine ungewöhnlich geformten DVDs/CDs, z.B. herz- oder sternförmige. Anderenfalls kann es zu Fehlfunktionen kommen.

### Hinweis zu Wiedergabefunktionen bei DVDs

Diese Konsole gibt DVD-Videos so wieder, wie von den Software-Herstellern vorgegeben. Manche Wiedergabefunktionen der Konsole wurden möglicherweise bei der DVD-Programmierung nicht integriert. Daher stehen bestimmte Funktionen bei manchen DVD-Videos je nach Software unter Umständen nicht zur Verfügung. Bitte beachten Sie hierzu auch die Hinweise auf der Verpackung Ihres DVD-Videos.

	<b>ACHTUNG</b>	<b>86</b>
	<b>Sicherheitsmaßnahmen</b>	<b>86</b>
	<b>Für die PlayStation®2 geeignete DVDs/CDs</b>	<b>87</b>
Vorbereitungen	<b>Überprüfen der mitgelieferten Teile</b>	<b>88</b>
	<b>Aufstellen der Konsole</b>	<b>88</b>
	<b>Anschließen der PlayStation®2 an ein Fernsehgerät</b>	<b>89</b>
	<b>Anschließen von digitalen Audiokomponenten</b>	<b>91</b>
Anschlüsse	<b>Anschließen von anderen Digitalgeräten</b>	<b>91</b>
	<b>Das Hauptmenü</b>	<b>92</b>
	<b>Spielen</b>	<b>94</b>
	<b>Die Memory Card</b>	<b>96</b>
	<b>Abspielen einer Audio-CD</b>	<b>96</b>
	<b>Abspielen eines DVD-Videos</b>	<b>98</b>
	<b>Einstellungen für den DVD-Spieler</b>	<b>103</b>
	<b>Störungsbehebung</b>	<b>110</b>
Weitere Informationen	<b>Technische Daten</b>	<b>112</b>
	<b>Glossar</b>	<b>112</b>
	<b>GARANTIE</b>	<b>113</b>

## Überprüfen der mitgelieferten Teile



Überprüfen Sie bitte, ob folgende Teile mitgeliefert wurden:

- PlayStation®2-Konsole (1)

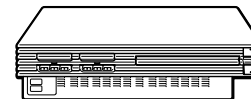

- Analog Controller (DUALSHOCK®2) (2)

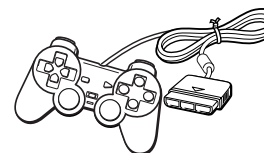

- Bedienungsanleitung (1)

- Netzkabel (1)

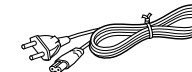

- Euro-Scart-Adapter (1)



- AV-Kabel (Audio/Video integriert) (1)

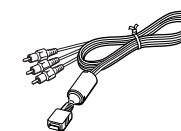

Falls Teile fehlen, wenden Sie sich bitte an die Helpline beim PlayStation®-Kundendienst. Die entsprechende Telefonnummer finden Sie in jedem Software-Handbuch für das PlayStation®- und PlayStation®2-Format.

## Aufstellen der Konsole

Sie können die Konsole in horizontaler oder vertikaler Position aufstellen.

Wenn Sie die Konsole in vertikaler Position aufstellen, verwenden Sie den Vertikalständer (für PlayStation®2) SCPH-10040 E/SCPH-10040 ESS (separat erhältlich).

Wenn Sie die Konsole in horizontaler Position aufstellen, können Sie den Horizontalständer (für PlayStation®2) SCPH-10110 E (separat erhältlich) verwenden.

### Hinweise

- Stellen Sie die Konsole nicht anders als in horizontaler oder vertikaler Position auf, da sie sonst beschädigt werden kann.
- Ändern Sie die Aufstellung der Konsole nicht, während sie in Betrieb ist. Anderenfalls kann die DVD/CD beschädigt werden und es kann zu Fehlfunktionen an der Konsole kommen.

### Das Produktfamilienlogo „PS“ an der DVD/CD-Lade

Sie können das Produktfamilienlogo „PS“ an der DVD/CD-Lade je nach Aufstellung in horizontaler oder vertikaler Position drehen.

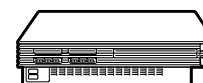

Horizontale Position

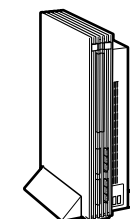

Vertikale Position

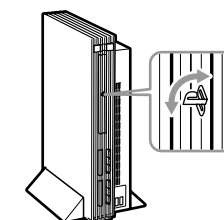

Logo-Einstellung

Sie können die PlayStation®2-Konsole an die meisten Fernsehgeräte oder Videogeräte über das mitgelieferte AV-Kabel (Audio/Video integriert) anschließen (siehe unten). Die Konsole kann auch über bestimmte andere Kabel und Adapter, die separat erhältlich sind, angeschlossen werden. Näheres erfahren Sie in den folgenden Abschnitten:

- Anschließen an ein Fernsehgerät mit S VIDEO-Eingang (siehe rechts).
- Anschließen an ein Fernsehgerät mit Antenneneingang (siehe rechts).
- Anschließen an ein Fernsehgerät mit Euro-Scart-Anschluss über den Euro-Scart-Adapter (siehe Seite 90)
- Anschließen an ein Fernsehgerät mit Euro-Scart-Anschluss über das Euro-AV-Kabel (siehe Seite 90)
- Anschließen an ein Fernsehgerät mit Komponenten-Video-Eingängen (siehe Seite 90)

**Vorsicht**

Aus Sicherheitsgründen schalten Sie die Konsole aus und trennen das Netzkabel von der Netzsteckdose vor dem Anschließen oder bevor Sie Änderungen an den Verbindungen vornehmen.

## Anschließen an ein Fernsehgerät mit Audio-/Videoeingängen

Schließen Sie die PlayStation®2-Konsole über das mitgelieferte AV-Kabel (Audio/Video integriert) an das Fernsehgerät an.

Achten Sie beim Anschließen darauf, die farblich gekennzeichneten Kabel mit den richtigen Buchsen an den Geräten zu verbinden: Gelb (Video) zu Gelb, Rot (Audio rechts) zu Rot und Weiß (Audio links) zu Weiß.

**Nach dem Anschließen**

Stellen Sie am Fernsehgerät den entsprechenden Videoeingang ein. Näheres dazu finden Sie in der Bedienungsanleitung zu Ihrem Fernsehgerät.

**Beim Anschluss an ein Breitbildfernsehgerät (Bildseitenverhältnis 16:9)**

Setzen Sie „Bildschirmgröße“ im „Systemkonfiguration“-Menü auf „16:9“. Näheres zum „Systemkonfiguration“-Menü finden Sie auf Seite 92.

**Bei einem monauralen Fernsehgerät**

Schließen Sie den AUDIO OUT-Stecker rechts (rot) nicht an. Wenn Sie bei einem monauralen Fernsehgerät den Ton des linken und des rechten Kanals hören möchten, verwenden Sie ein handelsübliches Stereo-Mono-Audiokabel (2 Cinch-Stecker zu 1 Cinch-Stecker) (separat erhältlich).

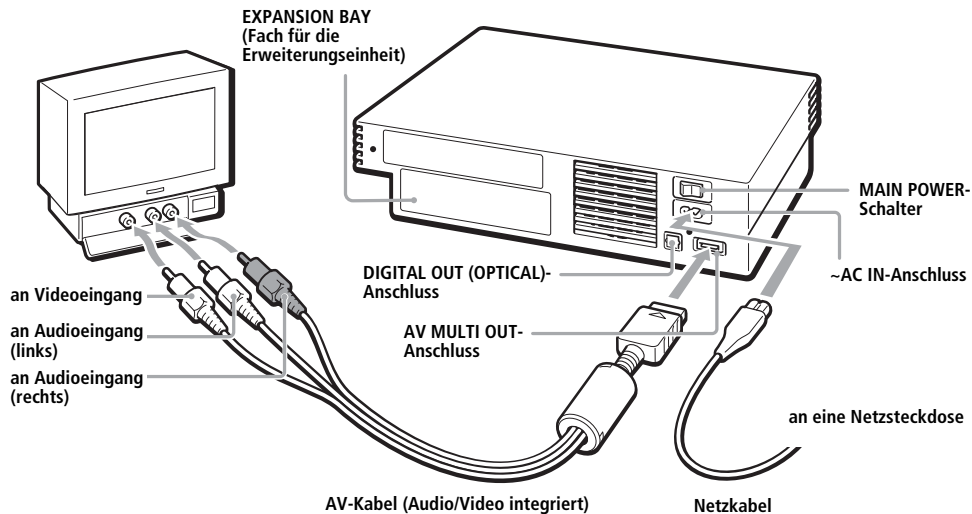

## Anschließen an einen Videorecorder

Schließen Sie die PlayStation®2-Konsole über das mitgelieferte AV-Kabel (Audio/Video integriert) an den Videorecorder an und achten Sie dabei darauf, dass die Farben der Stecker mit denen der entsprechenden Buchsen am Videorecorder übereinstimmen.

Wenn es sich bei dem Videorecorder um ein Monogerät handelt, schließen Sie den AUDIO OUT-Stecker rechts (rot) nicht an. Wenn Sie ein DVD-Video wiedergeben, dürfen Sie die Konsole nicht an einen Videorecorder anschließen. Anderenfalls kann die Bildqualität verschlechtert werden. Schließen Sie die Konsole statt dessen direkt an das Fernsehgerät an.

**Nach dem Anschließen**

Stellen Sie das Fernsehgerät und den Videorecorder richtig ein. Näheres finden Sie in der Bedienungsanleitung zu Ihrem Fernsehgerät und Videorecorder.

**Bei der Wiedergabe eines DVD-Videos**

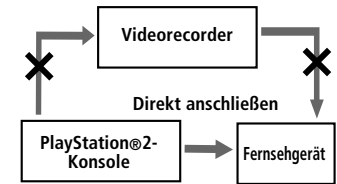

## Anschließen an ein Fernsehgerät mit S VIDEO-Eingang

Schließen Sie die PlayStation®2-Konsole über das S VIDEO-Kabel SCPH-10060 E (separat erhältlich) an den S VIDEO-Eingang des Fernsehgeräts an. Damit erzielen Sie eine bessere Bildqualität als mit einem AV-Kabel (Audio/Video integriert).

**Nach dem Anschließen**

Stellen Sie am Fernsehgerät den entsprechenden Videoeingang ein (zum Beispiel „S VIDEO“).

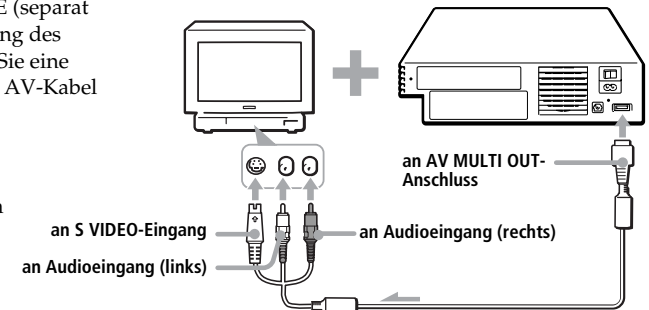

## Anschließen an ein Fernsehgerät mit Antenneneingang

Schließen Sie die PlayStation®2-Konsole über den RFU-Adapter SCPH-10072 C (separat erhältlich) an den Antenneneingang des Fernsehgeräts an. Der Ton ist in diesem Fall monaural.

**Nach dem Anschließen**

Stellen Sie Ihren Fernseher auf Frequenz 36 ein.

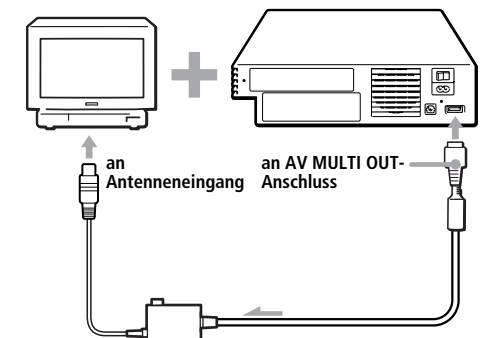

## Anschließen an ein Fernsehgerät mit Euro-Scart-Anschluss über den Euro-Scart-Adapter

Schließen Sie die PlayStation®2-Konsole mit Hilfe des Euro-Scart-Adapters und AV-Kabels (Audio/Video integriert) an den Euro-Scart-Anschluss des Fernsehgerätes an. Achten Sie darauf, dass die Farben der Stecker des AV-Kabels mit denen der entsprechenden Buchsen übereinstimmen.

### Nach dem Anschließen

Stellen Sie am Fernsehgerät den entsprechenden Videoeingang ein. Näheres dazu finden Sie in der Bedienungsanleitung zu Ihrem Fernsehgerät.

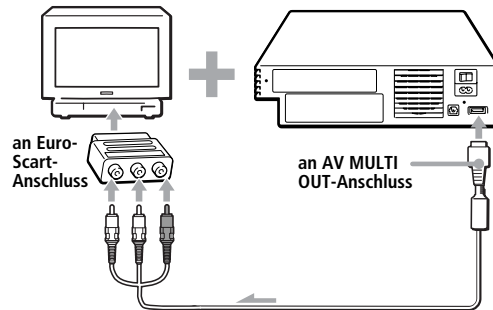

## Anschließen an ein Fernsehgerät mit Euro-Scart-Anschluss über das Euro-AV-Kabel

Mit dem Euro-AV-Kabel SCPH-10142 (separat erhältlich) können Sie eine bessere Bildqualität erzielen. Schließen Sie die PlayStation®2-Konsole an den Euro-Scart-Anschluss des Fernsehgerätes an.

### Nach dem Anschließen

Stellen Sie am Fernsehgerät den entsprechenden Videoeingang ein. Näheres dazu finden Sie in der Bedienungsanleitung zu Ihrem Fernsehgerät.

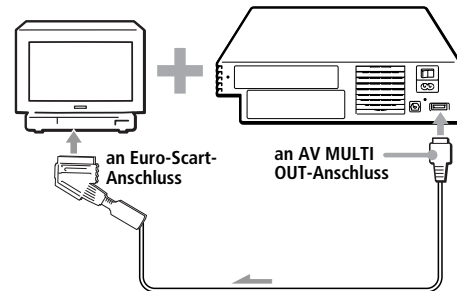

### Hinweis

Das Euro-AV-Kabel unterstützt ausschließlich den Video-Ausgang von Software im PlayStation®2- und PlayStation®-Format.

### Bitte beachten!

Verwenden Sie für die Wiedergabe von DVD-Videos mit der PlayStation®2-Konsole ein anderes Kabel, das den Video-Ausgang im PlayStation®2-Format unterstützt, z.B. das AV-Kabel (Audio/Video integriert), den RFU-Adapter oder das S VIDEO-Kabel.

## Anschließen eines Fernsehgeräts mit Komponenten-Video-Eingängen

Falls Ihr Monitor oder Projektor mit Komponenten-Video-Eingängen (Y, Cb/Pb, Cr/Pr) ausgestattet ist, schließen Sie Ihre PlayStation®2-Konsole mit dem Komponenten-AV-Kabel (für PlayStation®2) SCPH-10100 E (separat erhältlich) an. Dadurch erhalten Sie die beste Bildqualität.

### Vor dem Anschließen

Falls Sie Ihre PlayStation®2-Konsole mit dem Komponenten-AV-Kabel an ein Fernsehgerät anschließen, ohne zuerst die Option „Komponenten-Videoausgang“ im „Systemkonfiguration“-Menü auf „Y Cb/Pb Cr/Pr“ zu stellen, wird das Bild möglicherweise nicht richtig angezeigt. Vor dem Anschließen mit dem Komponenten-AV-Kabel verwenden Sie zunächst das mitgelieferte AV-Kabel (Audio/Video integriert) und vergewissern Sie sich, dass die Option „Komponenten-Videoausgang“ auf „Y Cb/Pb Cr/Pr“ gestellt ist.

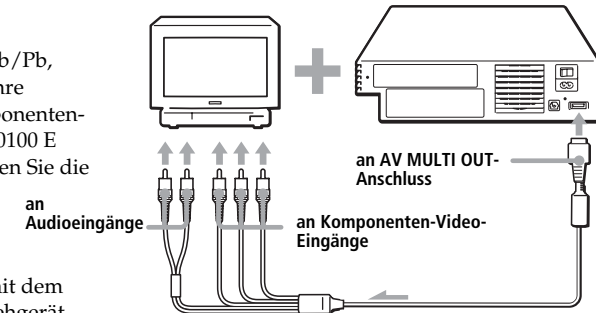

### Vorsicht bei Standbildern

Statische, nicht bewegte Bilder, wie z.B. DVD-Menüs, Konfigurationsanzeigen oder Bilder im Pausenmodus können auf dem Bildschirm dauerhaft ein schwaches Nachbild erzeugen, wenn sie über einen längeren Zeitraum hinweg auf dem Bildschirm angezeigt werden. Abgesehen von LCD-Bildschirmen sind Projektionsfernsehgeräte in dieser Hinsicht noch empfindlicher als andere Bildschirmgeräte. Beachten Sie beim Verwenden der Konsole, dass dies nicht vorkommt. Näheres dazu erfahren Sie in der Bedienungsanleitung Ihres Fernsehgeräts.

### Hinweis zum Bildflackern

Bei manchen Fernsehgeräten oder Bildschirmen kann es bei Verwendung der PlayStation®2-Konsole zu Bildflackern kommen. Dieser Effekt stellt keine Fehlfunktion der PlayStation®2-Konsole dar und ist auch nicht auf einen Fehler im Herstellungsverfahren zurückzuführen. In technischer Hinsicht liegt dieses Problem am Fernsehgerät. Wenn an Ihrem Fernsehgerät/Monitor ein solches Problem auftritt, wenden Sie sich bitte an die Helpline beim PlayStation®-Kundendienst. Die entsprechende Telefonnummer finden Sie in jedem Software-Handbuch für das PlayStation®- und PlayStation®2-Format.

In diesem Abschnitt wird beschrieben, wie Sie die PlayStation®2-Konsole an eine Audiokomponente mit digitalen Anschlüssen (z.B. Dolby Digital (AC-3) anschließen. Wenn Sie die Konsole an einen digitalen Receiver bzw. Verstärker anschließen, stehen Ihnen Funktionen wie Mehrkanalton und Raumklang zur Verfügung.

## Anschließen an einen Receiver, Verstärker, an ein „MD (MiniDisc)“- oder „DAT (Digital Audio Tape)“-Deck mit einem digitalen Anschluss

Schließen Sie die Konsole über ein handelsübliches, optisches Digitalkabel an die Audiokomponente an. Setzen Sie im „Systemkonfiguration“-Menü die Option „DIGITAL OUT (OPTICAL)“ auf „Ein“. Dies ist die Standardeinstellung. Näheres zum „Systemkonfiguration“-Menü finden Sie auf Seite 92.

### PlayStation®2-Konsolenrückseite

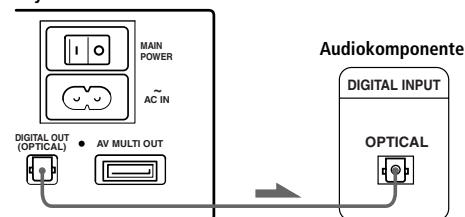

#### Hinweise

- Schlagen Sie bitte auch in der Bedienungsanleitung zum anzuschließenden Gerät nach.
- Mit einem MD- oder DAT-Deck können Sie keine digitalen Audiodirektaufnahmen von DVDs/CDs herstellen, deren Tonspuren im Dolby Digital-, DTS- oder MPEG AUDIO-Format vorliegen.

## Anschließen an eine Audiokomponente mit einem integrierten DTS\*1-, Dolby Digital\*2- oder MPEG-Decoder

Wenn Sie eine Audiokomponente mit einem eingebauten DTS-, Dolby Digital- oder MPEG-Decoder (separat erhältlich) anschließen, können Sie den Ton im Dolby Digital (AC-3)-, DTS-, oder MPEG AUDIO-Format wiedergeben und eine Klangwirkung wie in einem Kino oder einer Konzerthalle erzielen.

Schließen Sie die Komponente mit einem optischen Digitalkabel (separat erhältlich) an den DIGITAL OUT (OPTICAL)-Anschluss an.

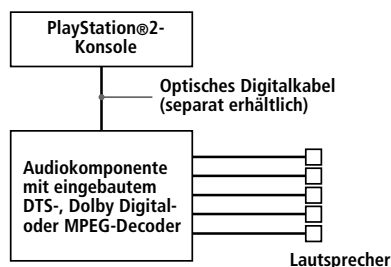

### Einstellungen für den DVD-Spieler der PlayStation®2-Konsole

Sie müssen - je nach den Komponenten, die Sie anschließen möchten- für den DVD-Spieler eine Reihe von Einstellungen vornehmen. Erläuterungen zum Einstellungsmenü finden Sie auf Seite 103-109.

- **Wenn Sie eine Audiokomponente mit eingebautem DTS-Decoder anschließen**  
Setzen Sie „DIGITAL OUT (OPTICAL)“ auf „Ein“ und setzen Sie dann „DTS“ unter „Audio-Einstellungen“ auf „Ein“.
- **Wenn Sie eine Audiokomponente mit eingebautem Dolby Digital-Decoder anschließen**  
Setzen Sie „DIGITAL OUT (OPTICAL)“ auf „Ein“ und setzen Sie dann „Dolby Digital“ unter „Audio-Einstellungen“ auf „Ein“.
- **Wenn Sie eine Audiokomponente mit eingebautem MPEG-Decoder anschließen**  
Setzen Sie „DIGITAL OUT (OPTICAL)“ auf „Ein“ und setzen Sie dann „MPEG“ unter „Audio-Einstellungen“ auf „Ein“.

#### Hinweis

Näheres erfahren Sie in der Bedienungsanleitung zum anzuschließenden Audiogerät.

\*1 „DTS“ und „DTS Digital Out“ sind Marken der Digital Theater Systems, Inc.

\*2 Hergestellt unter Lizenz der Dolby Laboratories. „Dolby“ und das Doppel-D-Symbol sind Marken der Dolby Laboratories.

Vertrauliche, nicht veröffentlichte Arbeiten. © 1992-1997 Dolby Laboratories. Alle Rechte vorbehalten.

## Anschließen eines Gerätes über die USB-Schnittstelle (Universal Serial Bus)

Über die zwei USB-Anschlüsse an der Vorderseite der Konsole können Sie USB-kompatible Geräte anschließen. Schlagen Sie bitte auch in der Bedienungsanleitung zum anzuschließenden Gerät nach.

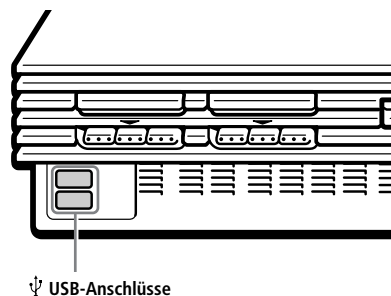

#### Hinweis

Nicht alle USB-kompatiblen Produkte funktionieren mit der PlayStation®2-Konsole. Näheres entnehmen Sie bitte dem Benutzerhandbuch des jeweiligen USB-kompatiblen Produkts.

Wenn Sie die Konsole zum ersten Mal einschalten werden Sie aufgefordert, die Sprache und Zeit einzustellen. Diese Einstellungen können später im „Systemkonfiguration“-Menü geändert werden. Näheres erfahren Sie unter „Das ‚Systemkonfiguration‘-Menü“ (Seite 92-93).

Nach den Einstellungen wird das Hauptmenü jedes Mal, wenn Sie die Konsole anschalten ohne eine DVD/CD einzulegen, angezeigt.

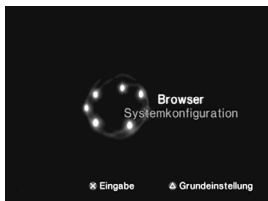

Vom Hauptmenü aus gelangen Sie in den Browser-Bildschirm bzw. das „Systemkonfiguration“-Menü.

## Der Browser-Bildschirm

Im Browser-Bildschirm stehen Ihnen die folgenden Funktionen zur Verfügung:

- Überprüfen/Kopieren/Löschen von Daten auf der Memory Card (8MB) (für PlayStation®2) oder Memory Card
- Starten von Software im PlayStation®- oder PlayStation®2-Format
- Wiedergeben einer Audio-CD
- Wiedergeben eines DVD-Videos

Wählen Sie mit den Richtungstasten „Browser“ und drücken Sie die X-Taste.

Der Browser-Bildschirm wird angezeigt. Memory Cards (8MB) (für PlayStation®2), Memory Cards und DVD/CDs werden als Symbole angezeigt, wenn sie in die Konsole eingesteckt bzw. eingelegt werden.

### Überprüfen/Kopieren/Löschen von Daten

Sie können Daten von einer Memory Card (8MB) (für PlayStation®2) oder Memory Card auf eine andere kopieren und nicht mehr benötigte Daten löschen. Daten einer Software im PlayStation®2-Format können jedoch nicht auf eine Memory Card SCPH-1020 EHI kopiert werden.

Legen Sie die Memory Card (8MB) (für PlayStation®2) oder Memory Card vorab ein.

**1 Wählen Sie mit den Richtungstasten das Symbol der Memory Card (8MB) (für PlayStation®2) oder Memory Card, auf der die Daten gespeichert sind, die Sie überprüfen/kopieren/löschen möchten und drücken Sie die X-Taste.**

**2 Überprüfen/kopieren/löschen Sie die Daten gemäß den Anweisungen auf dem Bildschirm.**

#### Hinweis

Nehmen Sie die Memory Card beim Kopieren oder Löschen von Daten nicht heraus.

## Das „Systemkonfiguration“-Menü

Über das „Systemkonfiguration“-Menü können Sie verschiedene Systemeinstellungen für Ihre Konsole vornehmen.

Diese Einstellungen werden gespeichert und bleiben auch nach dem Ausschalten der Konsole gültig.

**1 Wählen Sie mit den Richtungstasten „Systemkonfiguration“, und drücken Sie die X-Taste.**

Das „Systemkonfiguration“-Menü wird angezeigt.

**2 Wählen Sie mit den Richtungstasten die Option, die Sie einstellen möchten und drücken Sie die X-Taste.**

### ■ Zeiteinstellung

Einstellen der Uhr.

**1 Stellen Sie mit den Richtungstasten den Tag ein und drücken Sie dann die Richtungstaste Rechts.**

Stellen Sie auf dieselbe Weise den Monat, das Jahr, die Stunden, die Minuten und die Sekunden ein. Wenn Sie wieder zum vorherigen Menü wechseln möchten, drücken Sie die Richtungstaste Links.

**2 Drücken Sie die X-Taste, um die Uhr zu starten.**

### Weitere Optionen für die Uhr

Wählen Sie mit den Richtungstasten „Zeiteinstellung“ und drücken Sie die Δ-Taste. Sie können die folgenden optionalen Einstellungen vornehmen:

#### Zeitdarstellung

- 24-Stunden-Uhr
- 12-Stunden-Uhr

#### Datumsdarstellung

- TT/MM/JJJJ
- JJJJ/MM/TT
- MM/TT/JJJJ

#### Zeitzone

Wählen Sie die entsprechende Zeitzone aus.

#### Sommerzeit

Setzen Sie diese Option auf „Sommerzeit“, wenn die Sommerzeit gilt.

- Winterzeit
- Sommerzeit

### ■ Bildschirmgröße

Einstellen des Anzeigemodus auf das angeschlossene Fernsehgerät.

- 4:3 : Wählen Sie diese Option, wenn Sie ein normales Fernsehgerät an die Konsole anschließen.
- Ganzer Bildschirm : Wählen Sie diese Option, wenn Sie ein normales Fernsehgerät an die Konsole anschließen. Die schwarzen Balken am oberen und unteren Bildschirmrand werden abgeschnitten.

- 16:9 : Wählen Sie diese Option, wenn Sie ein Breitbildfernsehgerät oder ein normales Fernsehgerät mit Breitbildmodus an die Konsole anschließen.

### ■ DIGITAL OUT (OPTICAL)

Einstellen des Ausgangssignals über den DIGITAL OUT (OPTICAL)-Anschluss.

- Ein : Wählen Sie diese Einstellung, wenn Sie ein optisches Digitalkabel (separat erhältlich) verwenden. Normalerweise sollten Sie diese Einstellung wählen.
- Aus : Wählen Sie diese Einstellung, wenn das Tonsignal nicht über den DIGITAL OUT (OPTICAL)-Anschluss ausgegeben werden soll.

### ■ Komponenten-Videoausgang

Stellen Sie diese Option ein, wenn Ihr Fernsehgerät, Monitor oder Projektor mit einem zur Konsole kompatiblen RGB-Eingang oder Komponenten-Video-Eingängen (Y, Cb/Pb, Cr/Pr) ausgestattet ist.

Beim Anschließen über das mitgelieferte AV-Kabel (Audio/Video integriert) oder das separat erhältliche S VIDEO-Kabel brauchen Sie diese Einstellung nicht vorzunehmen.

- Y Cb/Pb Cr/Pr : Wählen Sie diese Einstellung, wenn Sie die Konsole an die Komponenten-Video-Eingänge an Ihrem Fernsehgerät anschließen.
- RGB : Wählen Sie diese Einstellung, wenn Sie die Konsole an den RGB-Eingang an Ihrem Fernsehgerät anschließen.

#### Hinweis

Sie können Software im PlayStation®- und PlayStation®2-Format als Signale im Format RGB oder Y Cb/Pb Cr/Pr ausgeben. Die PlayStation®2-Konsole ist jedoch so konfiguriert, dass sie die Einstellung von „Komponenten-Videoausgang“ im „Systemkonfiguration“-Menü überschreibt und DVD-Videos immer als Y Cb/Pb Cr/Pr-Signale ausgibt. Wenn Sie diese Option auf „RGB“ setzen, treten während der DVD-Wiedergabe Farbfehler auf.



## ■ Fernbedienung

Schalten Sie diese Option ein, wenn Sie die separat erhältliche DVD-Fernbedienung (für PlayStation®2) verwenden.

- **Spielfunktion Ein:** Wählen Sie diese Einstellung, wenn Sie Software im PlayStation®- oder PlayStation®2-Format mit der DVD-Fernbedienung steuern.
- **Spielfunktion Aus:** Wählen Sie diese Einstellung, wenn Sie Software im PlayStation®- oder PlayStation®2-Format nicht mit der DVD-Fernbedienung steuern.

### Hinweise

- Wenn „Fernbedienung“ auf „Spielfunktion Ein“ gestellt ist, funktioniert Software im PlayStation®- oder PlayStation®2-Format unter Umständen nicht ordnungsgemäß, falls der Controller nicht in den Controller-Anschluss 1 eingesteckt ist.
- Wenn die Spielfunktion eingeschaltet ist oder wenn mehrere Tasten der DVD-Fernbedienung gleichzeitig gedrückt werden, funktionieren nicht alle Tasten der DVD-Fernbedienung.
- Einige nicht autorisierte Geräte von Drittanbietern funktionieren unter Umständen nicht mit der Einstellung „Spielfunktion Ein“. Beachten Sie bitte, dass die Verwendung solcher Geräte nicht empfohlen wird und dass durch deren Verwendung die Gewährleistung erlischt.

## ■ Sprache

Dient zum Auswählen der Sprache für die Bildschirmanzeigen.

- **Englisch**
- Französisch
- Spanisch
- Deutsch
- Italienisch
- Holländisch
- Portugiesisch

## Anzeigen von Versionsinformationen

Sie können Versionsinformationen oder verschiedene Einstellungen überprüfen. Drücken Sie im Hauptmenü die  $\Delta$ -Taste. Der Bildschirm „Grundeinstellung“ wird angezeigt.

Die Standardeinstellungen sind unterstrichen.

## ■ Selbstdiagnose

Die PlayStation®2-Konsole stellt sich automatisch so ein, dass die bestmögliche Wiedergabeleistung erzielt wird. Sie können die automatische Diagnose aber auch manuell starten.

## Diagnose

- Aus
- Ein

**1 Wählen Sie mit den Richtungstasten „Konsole“ und drücken Sie die  $\Delta$ -Taste.**

**2 Wählen Sie mit den Richtungstasten „Ein“ und drücken Sie die  $\times$ -Taste.**

**3 Legen Sie eine DVD/CD ein.**

Die Konsole startet die Diagnose automatisch.

### Hinweise

Die Diagnoseeinstellung wird automatisch auf „Aus“ (Standardeinstellung) zurückgesetzt, wenn Sie die  $\text{O}$  (Standby)/RESET-Taste drücken oder eine CD-ROM im PlayStation®-Format, eine DVD/CD-ROM im PlayStation®2-Format oder ein DVD-Video wiedergeben.

## ■ PlayStation®-Treiber

Der „PlayStation®-Treiber“ ist ein Programm zum Laden von Software im PlayStation®-Format.

### DVD/CD-ROM-Geschwindigkeit

- Standard : Normalerweise sollten Sie diese Einstellung wählen.
- Schnell : Die Ladedauer für Software im PlayStation®-Format lässt sich mit dieser Einstellung eventuell verkürzen. Je nach Software ist die Einstellung unter Umständen wirkungslos und die Software kann abstürzen. Wählen Sie in diesem Fall „Standard“.

### Texture-Mapping

- Standard : Normalerweise sollten Sie diese Einstellung wählen.
- Fließend : Bei der Wiedergabe bestimmter Software im PlayStation®-Format erzielen Sie einen fließenderen Bildaufbau. Je nach Software ist die Einstellung unter Umständen wirkungslos. Wählen Sie in diesem Fall „Standard“.

**1 Wählen Sie mit den Richtungstasten „PlayStation®-Treiber“ und drücken Sie die  $\Delta$ -Taste.**

**2 Wählen Sie mit den Richtungstasten die Option, die Sie einstellen möchten, und drücken Sie die  $\times$ -Taste.**

### Hinweis

Die Einstellungen werden automatisch auf „Standard“ (Standardeinstellung) zurückgesetzt, wenn Sie die  $\text{O}$  (Standby)/RESET-Taste drücken oder die Konsole ausschalten.

## ■ Ausschalten des Progressive-Modus

Sie können die Einstellung „Progressive-Modus“ des DVD-Spielers ausschalten.

### Progressive-Modus ausschalten

- Nein
- Ja

**1 Wählen Sie mit den Richtungstasten „DVD-Spieler“ und drücken Sie die  $\Delta$ -Taste.**

**2 Drücken Sie die  $\times$ -Taste.**

**3 Wählen Sie mit den Richtungstasten „Ja“ und drücken Sie die  $\times$ -Taste.**

Der „Progressive-Modus“ wird nicht sofort ausgeschaltet. Die Einstellung wird erst deaktiviert, wenn die Wiedergabe des DVD-Videos beginnt.

**4 Drücken Sie die  $\text{O}$ -Taste, um zum Hauptmenü zurückzukehren. Wählen Sie dann mit den Richtungstasten „Browser“ und drücken Sie die  $\times$ -Taste.**

**5 Wählen Sie mit den Richtungstasten das DVD-Symbol und drücken Sie die  $\times$ -Taste.**

Der „Progressive-Modus“ des DVD-Spielers ist nun ausgeschaltet und die Wiedergabe beginnt.

## Hinweise

- Diese Einstellung kann nur vorgenommen werden, wenn der „Progressive-Modus“ auf „Ein“ gestellt ist. Wenn der „Progressive-Modus“ auf „Aus“ gestellt ist, erscheint das Options-Menü des DVD-Spielers nicht.
- Näheres zum Einschalten des „Progressive-Modus“, finden Sie unter „Einstellungen für den DVD-Spieler“ auf Seite 106.
- Der „Progressive-Modus“ wird nicht ausgeschaltet, wenn vor dem Beenden von Schritt 5:
  - Die Konsole durch Drücken der  $\text{O}$ /RESET-Taste in den Standby-Modus wechselt.
  - Die Konsole mit dem MAIN POWER-Schalter an der Konsolenrückseite ausgeschaltet wird.



## Starten eines Spiels

- 1 Schalten Sie die Konsole mit dem MAIN POWER-Schalter an der Konsolenrückseite ein.**

Die  $\odot$  (Standby)-Kontroll-Leuchte an der Konsolenvorderseite leuchtet rot. Daran erkennen Sie, dass sich die Konsole im Standby-Modus befindet.

- 2 Drücken Sie die  $\odot$  (Standby)/RESET-Taste.**

Die  $\odot$ -Kontroll-Leuchte leuchtet grün und der Startbildschirm wird angezeigt.

- 3 Schließen Sie den Analog Controller (DUALSHOCK®2) an einen Controller-Anschluss der Konsole an.**

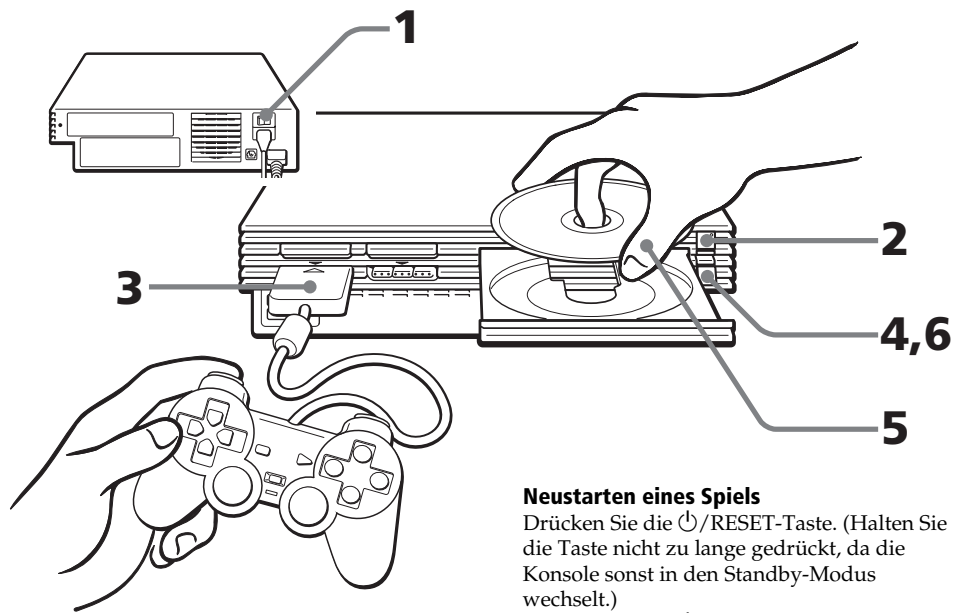

### Neustarten eines Spiels

Drücken Sie die  $\odot$ /RESET-Taste. (Halten Sie die Taste nicht zu lange gedrückt, da die Konsole sonst in den Standby-Modus wechselt.)

Drücken Sie die  $\odot$ /RESET-Taste nicht versehentlich während eines Spiels. Anderenfalls wird das Spiel neu gestartet.

- 4 Drücken Sie die  $\triangle$  (Eject)-Taste.**

Die DVD/CD-Lade öffnet sich.

- 5 Legen Sie eine DVD/CD mit der beschrifteten Seite nach oben (Datenseite unten) in die DVD/CD-Lade.**

- 6 Drücken Sie die  $\triangle$ -Taste.**

Die DVD/CD-Lade schließt sich. Der Bildschirm ② oder ③ wird angezeigt und das Spiel beginnt.

### Hinweis

Schalten Sie den Analog Controller (DUALSHOCK®2) in den für die Software geeigneten Modus (siehe „Umschalten des Modus und die Modus-Kontroll-Leuchte“ auf Seite 95). Näheres finden Sie im jeweiligen Software-Handbuch.

## Bildschirme nach dem Startbildschirm

Wenn Sie die Konsole einschalten, ohne zuvor eine DVD/CD einzulegen Bildschirm ① erscheint.

- Wenn Sie eine DVD/CD-ROM im PlayStation®2- oder PlayStation®-Format einlegen, sobald Bildschirm ① angezeigt wird, erscheint der Bildschirm ② oder ③ und Sie können ein Spiel starten.
- Vom Bildschirm ① aus können Sie den Browser-Bildschirm oder das „Systemkonfiguration“-Menü aufrufen. Näheres hierzu finden Sie unter „Das Hauptmenü“ auf Seite 92.

Wenn Sie die Konsole einschalten, während eine DVD/CD eingelegt ist

Je nach dem Typ der eingelegten DVD/CD wird Bildschirm ②, ③ oder ④ angezeigt. Wenn Bildschirm ④ erscheint, weist die eingelegte DVD/CD möglicherweise nicht das PlayStation®2- oder PlayStation®-Format auf. Überprüfen Sie den DVD/CD-Typ (Seite 87).

- ① Es ist keine DVD/CD eingelegt (Hauptmenü).**

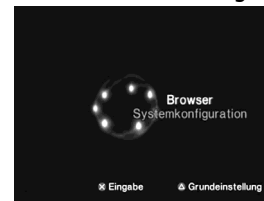

- ② Eine DVD-ROM/CD-ROM im PlayStation®2-Format ist eingelegt.**

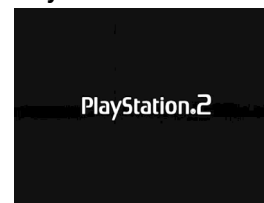

- ③ Eine CD-ROM im PlayStation®-Format ist eingelegt.**



- ④ Eine DVD/CD, die mit der PlayStation®2-Konsole nicht abgespielt werden kann, ist eingelegt.**

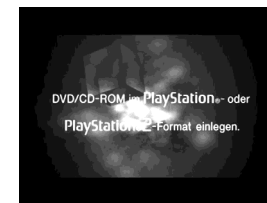

## Beenden eines Spiels

- 1 Drücken Sie die  $\triangle$ -Taste.**

Die DVD/CD-Lade öffnet sich.

- 2 Nehmen Sie die DVD/CD heraus.**

- 3 Drücken Sie die  $\triangle$ -Taste.**

Die DVD/CD-Lade schließt sich.

- 4 Halten Sie die  $\odot$ /RESET-Taste mehr als drei Sekunden lang gedrückt.**

Die  $\odot$ -Kontroll-Leuchte leuchtet rot und die Konsole wechselt in den Standby-Modus.

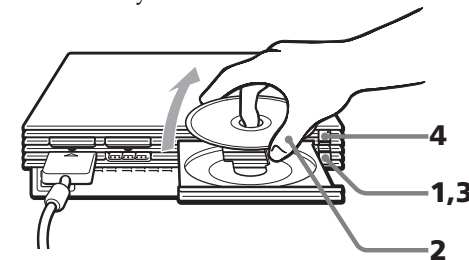

### Wenn Sie längere Zeit nicht spielen möchten

Schalten Sie die Konsole mit dem MAIN POWER-Schalter an der Konsolenrückseite aus und lösen Sie das Netzkabel von der Netzsteckdose.

## Wechseln zwischen Spielen

Sie brauchen die Konsole nicht auszuschalten, wenn Sie zu einem anderen Spiel wechseln möchten.

### 1 Drücken Sie die -Taste.

Die DVD/CD-Lade öffnet sich.

### 2 Nehmen Sie die DVD/CD heraus.

### 3 Legen Sie eine neue DVD/CD in die DVD/CD-Lade.

### 4 Drücken Sie die -Taste.

Die DVD/CD-Lade schließt sich.

### 5 Drücken Sie die /RESET-Taste, um die Konsole neu zu starten.

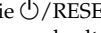
(**Hinweis:** Wenn Sie die /RESET-Taste länger gedrückt halten, wechselt die Konsole in den Standby-Modus.)  
Nach dem Startbildschirm erscheint der Bildschirm ② oder ③ und das Spiel beginnt.

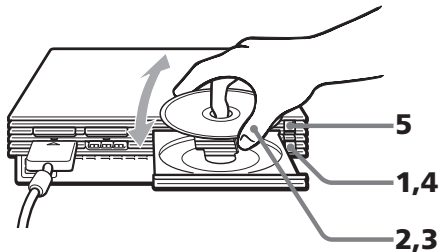

#### Hinweis

Bei einem Spiel mit mehreren DVDs/CDs gehen Sie auch zum Wechseln der DVD/CD wie in Schritt 1 bis 4 beschrieben vor. Einzelheiten dazu finden Sie im Software-Handbuch.

## Der Analog Controller (DUALSHOCK®2)

- Der Analog Controller (DUALSHOCK®2) kann mit Software im PlayStation®2- und PlayStation®-Format eingesetzt werden.
- Sie können zwischen dem Digital- und dem Analogmodus umschalten. Wenn sich der Controller im Analogmodus befindet, stehen je nach Software über folgende Tasten und Sticks analoge Funktionen zur Verfügung. Einzelheiten dazu finden Sie im Software-Handbuch.

#### Software im PlayStation®2-Format

Richtungstasten,  $\Delta$ -,  $\circ$ -,  $\times$ -,  $\square$ -Tasten, linker Analog-Stick, rechter Analog-Stick, L1-, R1-, L2-, R2-Tasten

#### Software im PlayStation®-Format

Linker Analog-Stick/rechter Analog-Stick

- Die Vibrationsfunktion kann genutzt werden.

## Der Analog Controller (DUALSHOCK®) (separat erhältlich)

- Der Analog Controller (DUALSHOCK®) kann auch mit Software im PlayStation®2- und PlayStation®-Format eingesetzt werden.

- Sie können zwischen dem Digital- und dem Analogmodus umschalten. Wenn Sie in den Analogmodus schalten, stehen Ihnen mit dem linken und dem rechten Analog-Stick analoge Funktionen zur Verfügung.

#### Software im PlayStation®2-Format

Linker Analog-Stick/rechter Analog-Stick

#### Software im PlayStation®-Format

Linker Analog-Stick/rechter Analog-Stick

- Die Vibrationsfunktion kann genutzt werden.

## Umschalten des Modus und die Modus-Kontroll-Leuchte

Beim Analog Controller (DUALSHOCK®2) kann mit Hilfe der ANALOG-Modustaste zwischen zwei Modi umgeschaltet werden. Mit jedem Tastendruck auf ANALOG wechselt der Modus folgendermaßen:

Digitalmodus (Kontroll-Leuchte: aus)



Analogmodus (Kontroll-Leuchte: rot)

#### Hinweis

Schalten Sie den Controller jeweils in den geeigneten Modus. Bei manchen Software-Produkten erfolgt die Einstellung jedoch automatisch. In diesem Fall wird die Einstellung der ANALOG-Modustaste von der Software außer Kraft gesetzt. Näheres dazu finden Sie im Software-Handbuch.

## Vibrationsfunktion

Der Analog Controller (DUALSHOCK®2) verfügt über eine Vibrationsfunktion, wenn diese von der jeweiligen Software unterstützt wird. Die Vibrationsfunktion können Sie auf dem Software-Optionsbildschirm auf EIN oder AUS setzen.

#### Hinweise

- Wenn der Analog Controller (DUALSHOCK®2) nicht in Gebrauch ist, schalten Sie die Konsole aus oder trennen Sie den Controller von der Konsole.
- Lesen Sie bitte den Abschnitt „Sicherheitshinweise zum Analog Controller (DUALSHOCK®2)“ auf Seite 86, bevor Sie die Vibrationsfunktion verwenden.

## Vor dem Gebrauch des Analog Controller (DUALSHOCK®2)

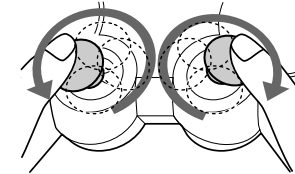

Rotieren Sie den linken und den rechten Analog-Stick des Controllers nach dem Einschalten der Konsole und vor Spielbeginn einmal mit Ihren Daumen, als ob Sie einen Kreis zeichnen würden. Die Sticks selbst sollten nicht verdreht oder geschraubt werden (siehe Abbildung oben).

## Digitalmodus (Kontroll-Leuchte: aus)

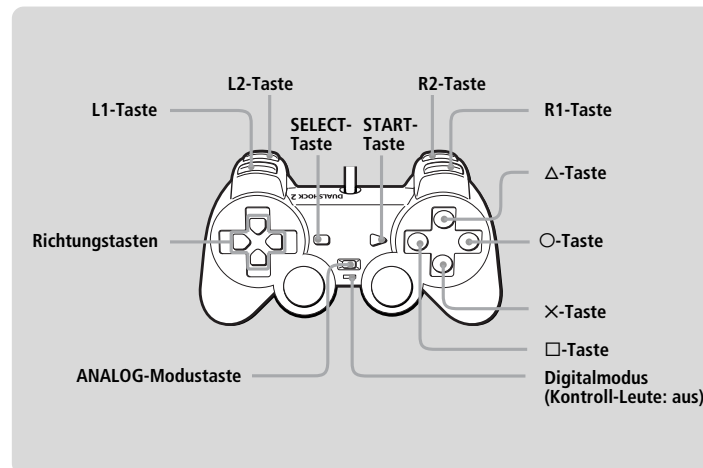

## Analogmodus (Kontroll-Leuchte: rot)

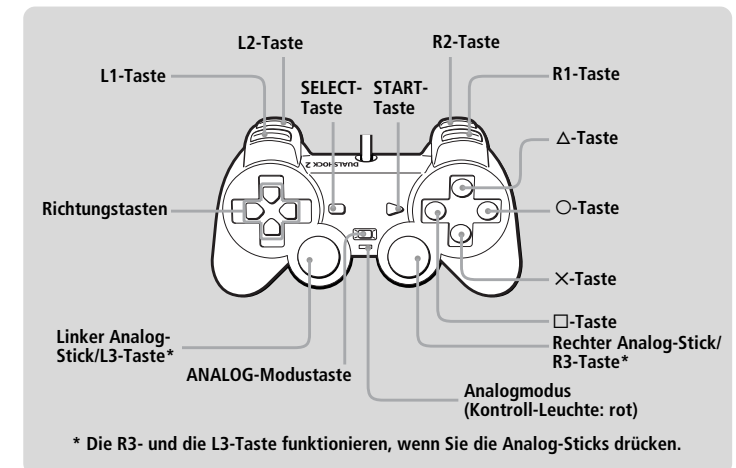

Zum Speichern und Laden von Daten können Sie die Memory Card (8MB) (für PlayStation®2) oder Memory Card (beide separat erhältlich) verwenden.

## Unterschiede zwischen der Memory Card (8MB) (für PlayStation®2) und einer Memory Card

Wenn Sie Software im PlayStation®2-Format verwenden, benutzen Sie die Memory Card (8MB\*) (für PlayStation®2) (①).  
Wenn Sie Software im PlayStation®-Format verwenden, benutzen Sie eine Memory Card (②).

\* 8 MB = 8.000 KB

Bei der PlayStation®-Konsole werden die Spieldateneinheiten in Form von „Speicherblöcken“ angegeben, bei der PlayStation®2-Konsole dagegen in Form von „KB“ (Kilobyte).

### ① Memory Card (8MB) (für PlayStation®2) (separat erhältlich)

Auf der Memory Card (8MB) (für PlayStation®2) können Spieldaten für Software im PlayStation®2-Format gespeichert werden. Jede Memory Card (8MB) (für PlayStation®2) hat eine Kapazität von 8 MB für Spieldaten, doch ein Teil der Speicherkapazität wird möglicherweise für Dateiinformationen benötigt.  
Die Memory Card (8MB) (für PlayStation®2) verwendet MAGICGATE, eine Technologie, die den Schutz von urheberrechtlich geschützten Inhalt durch Datenverschlüsselung und Hardware-Authentifizierung unterstützt.

MAGICGATE ist ein Begriff für eine Technologie zum Schutz von Urheberrechten, die von der SONY-Gruppe entwickelt wurde. MAGICGATE garantiert keine Kompatibilität zu anderen Produkten der Marke „MagicGate“.

### ② Memory Card (separat erhältlich)

Auf der Memory Card können Spieldaten für Software im PlayStation®-Format gespeichert werden. Jede Memory Card hat eine Kapazität von 120 KB (15 Speicherblöcke) für Spieldaten.

#### Hinweis

Sie können keine Daten auf eine Memory Card (8MB) (für PlayStation®2) oder Memory Card kopieren, auf der nicht genügend freier Speicher zur Verfügung steht. Prüfen Sie vor dem Spiel, wieviel Speicherplatz für die Spieldaten benötigt wird und wieviel Speicherplatz auf der Memory Card (8MB) (für PlayStation®2) bzw. Memory Card zur Verfügung steht. Näheres dazu finden Sie im jeweiligen Software-Handbuch.

## Einstecken der Memory Card (8MB) (für PlayStation®2) und Memory Card

Stecken Sie die Memory Card (8MB) (für PlayStation®2) oder Memory Card so in den MEMORY CARD-Steckplatz ein, dass die Seite mit dem Pfeil nach oben weist.

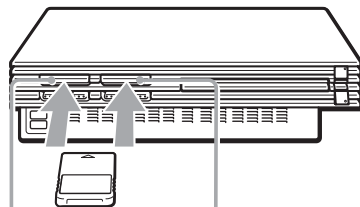

MEMORY CARD-Steckplatz 1 MEMORY CARD-Steckplatz 2

## Hinweise zum Verwenden der Memory Card (8MB) (für PlayStation®2) oder Memory Card mit dem Multitap

- Wenn Sie Software im PlayStation®2-Format verwenden, benutzen Sie das Multitap (für PlayStation®2) SCPH-10090 E.  
Wenn Sie Software im PlayStation®-Format verwenden, benutzen Sie das Multitap SCPH-1070 EH.
- Wenn Sie das Multitap SCPH-1070 EH an den Controller-Anschluss 1 anschließen, dürfen Sie die Memory Card (8MB) (für PlayStation®2) oder Memory Card nicht in den MEMORY CARD-Steckplatz 1 der PlayStation®2-Konsole einstecken. Entsprechendes gilt auch, wenn Sie das Multitap in den Controller-Anschluss 2 einstecken. Anderenfalls können Daten verloren gehen.

## Überprüfen/Kopieren/Löschen von Spieldaten

Sie können Spieldaten von einer Memory Card (8MB) (für PlayStation®2) oder Memory Card auf eine andere kopieren und nicht mehr benötigte Daten löschen. Spieldaten einer Software im PlayStation®2-Format können jedoch nicht auf eine Memory Card kopiert werden.

Im Browser-Bildschirm können Sie Spieldaten überprüfen, kopieren und löschen. Näheres zum Browser finden Sie unter „Überprüfen/Kopieren/Löschen von Daten“ auf Seite 92.

#### Hinweis

Zum Speichern oder Laden von Spieldaten können Sie den Browser-Bildschirm nicht benutzen. Näheres zum Speichern und Laden von Spieldaten finden Sie im Software-Handbuch.

## Starten einer Audio-CD

- 1 Drücken Sie die (Eject)-Taste.  
Die DVD/CD-Lade öffnet sich.
- 2 Legen Sie die CD mit der beschrifteten Seite nach oben (Datenseite unten) in die DVD/CD-Lade.
- 3 Drücken Sie die -Taste.  
Die DVD/CD-Lade schließt sich.
- 4 Wählen Sie mit den Richtungstasten das Audio-CD-Symbol und drücken Sie die X-Taste.  
Der Audio-CD-Bildschirm erscheint.
- 5 Wählen Sie die Titelnummer, die Sie abspielen möchten und drücken Sie die X-Taste.  
Die Wiedergabe beginnt.

## Beenden der CD-Wiedergabe

- 1 Drücken Sie die -Taste.  
Die DVD/CD-Lade öffnet sich.
- 2 Entfernen Sie die CD.
- 3 Drücken Sie die -Taste.  
Die DVD/CD-Lade schließt sich.
- 4 Halten Sie die /RESET-Taste länger als drei Sekunden gedrückt.  
Die Konsole wechselt in den Standby-Modus.

## Bedienung des CD-Spielers

Der CD-Spieler kann über das Kontrollmenü oder direkt mit den Tasten des Analog Controllers (DUALSHOCK®2) bedient werden. Sie können den CD-Spieler auch mit der separat erhältlichen DVD-Fernbedienung (für PlayStation®2) SCPH-10420 E bedienen. Während der Wiedergabe können Sie die Symbole auf dem CD-Funktionsbildschirm mit den Richtungstasten auswählen. Drücken Sie dann die X-Taste.

- Starten der Wiedergabe
- Pause
- Stoppen der Wiedergabe
- Ansteuern des Anfangs des aktuellen oder vorherigen Titels
- Ansteuern des Anfangs des nächsten Titels
- Schneller Rücklauf
- Schneller Vorlauf

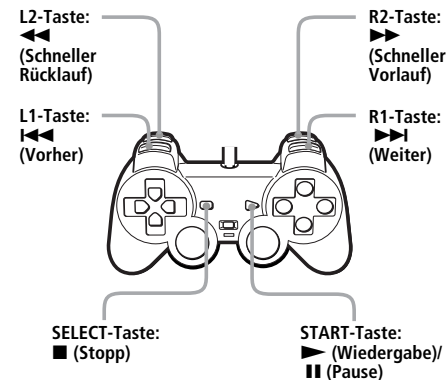

### Tonträger mit Kopierschutz

Die Abspielfunktion dieses Produktes für Audio-CDs ist dem Compact Disc (CD)-Standard entsprechend entwickelt worden. In der letzten Zeit haben einige Musikverlage damit begonnen, CD-artige Tonträger zu vermarkten, die mit Technologien zum Schutz von Urheberrechten versehen sind. Einige dieser Tonträger entsprechen nicht dem CD-Standard und können möglicherweise mit diesem Produkt nicht abgespielt werden.

## Wiedergabe in verschiedenen Modi

Sie können den Wiedergabemodus wechseln. Standardmäßig ist der „Wiedergabemodus“ auf „Normal“ und der „Wiederholungsmodus“ auf „Aus“ gesetzt.

Wählen Sie das Audio-CD-Symbol im Browser-Bildschirm und drücken Sie die  $\Delta$ -Taste, um die Einstellungen zu ändern.

### Gewünschte Titel in bestimmter Reihenfolge abspielen

- 1** Wählen Sie mit den Richtungstasten „Wiedergabemodus“ und drücken Sie die  $\times$ -Taste.
- 2** Wählen Sie mit den Richtungstasten „Programm“ und drücken Sie die  $\times$ -Taste.
- 3** Wählen Sie mit den Richtungstasten einen bestimmten Titel und drücken Sie die  $\times$ -Taste.

Wiederholen Sie diesen Schritt und wählen Sie die gewünschten Titel.

- 4** Drücken Sie die  $\circ$ -Taste, um zum Browser-Bildschirm zurückzukehren.

- 5** Wählen Sie das Audio-CD-Symbol und drücken Sie die  $\times$ -Taste.

Die Titel werden in der programmierten Reihenfolge angezeigt. Wählen Sie die gewünschte Titelnummer und drücken Sie die  $\times$ -Taste. Die Wiedergabe beginnt.

### Gewünschte Titel wiederholt abspielen

Folgen Sie nach Schritt 4 den Anweisungen unter „Alle Titel wiederholt abspielen“ bzw. „Einen Titel wiederholt abspielen“ (siehe unten).

## Titel in zufälliger Reihenfolge abspielen

- 1** Wählen Sie mit den Richtungstasten „Wiedergabemodus“ und drücken Sie die  $\times$ -Taste.
- 2** Wählen Sie mit den Richtungstasten „Shuffle“ und drücken Sie die  $\times$ -Taste.
- 3** Drücken Sie die  $\circ$ -Taste, um zum Browser-Bildschirm zurückzukehren.
- 4** Wählen Sie das Audio-CD-Symbol und drücken Sie die  $\times$ -Taste.

Die Titel werden in zufälliger Reihenfolge angezeigt. Wählen Sie die gewünschte Titelnummer und drücken Sie die  $\times$ -Taste. Die Wiedergabe beginnt.

### Titel in zufälliger Reihenfolge wiederholt abspielen

Folgen Sie nach Schritt 3 den Anweisungen zu „Alle Titel wiederholt abspielen“ bzw. „Einen Titel wiederholt abspielen“ (siehe unten).

### Alle Titel wiederholt abspielen

- 1** Wählen Sie mit den Richtungstasten „Wiederholungsmodus“ und drücken Sie die  $\times$ -Taste.
- 2** Wählen Sie mit den Richtungstasten „Alle“ und drücken Sie die  $\times$ -Taste.
- 3** Drücken Sie die  $\circ$ -Taste, um zum Browser-Bildschirm zurückzukehren.

## 4 Wählen Sie das Audio-CD-Symbol und drücken Sie die $\times$ -Taste.

Die Titel werden angezeigt. Wählen Sie die gewünschte Titelnummer und drücken Sie die  $\times$ -Taste. Die Wiedergabe beginnt.

### Gewünschte oder zufällige Titel wiederholt abspielen

Folgen Sie nach Schritt 3 den Anweisungen zu „Gewünschte Titel in bestimmter Reihenfolge abspielen“ bzw. „Titel in zufälliger Reihenfolge abspielen“ (siehe links).

### Einen Titel wiederholt abspielen

- 1** Wählen Sie mit den Richtungstasten „Wiederholungsmodus“ und drücken Sie die  $\times$ -Taste.
- 2** Wählen Sie mit den Richtungstasten „1“ und drücken Sie die  $\times$ -Taste.
- 3** Drücken Sie die  $\circ$ -Taste, um zum Browser-Bildschirm zurückzukehren.

## 4 Wählen Sie das Audio-CD-Symbol und drücken Sie die $\times$ -Taste.

Die Titel werden angezeigt. Wählen Sie die gewünschte Titelnummer und drücken Sie die  $\times$ -Taste. Die Wiedergabe beginnt.

### Einen Titel bei Programm- oder Shuffle-Wiedergabe wiederholt abspielen

Folgen Sie nach Schritt 3 den Anweisungen zu „Gewünschte Titel in bestimmter Reihenfolge abspielen“ bzw. „Titel in zufälliger Reihenfolge abspielen“ (siehe links).

## Sie können vom Bildschirm, der die Titelnummern anzeigt, zu den Wiedergabeoptionen schalten.

Wählen Sie mit den Richtungstasten Oben oder Links das kleine Symbol der Audio-CD oben links auf dem Bildschirm und drücken Sie die  $\Delta$ -Taste.

Die Wiedergabeoptionen werden angezeigt und Sie können den CD-Spieler genauso wie unter „Wiedergabe in verschiedenen Modi“ bedienen (siehe links).

Drücken Sie die  $\Delta$ -Taste. Die Titel werden angezeigt. Wählen Sie die gewünschte Titelnummer und drücken Sie die  $\times$ -Taste. Die Wiedergabe beginnt.

### Hinweise zum Abspielen von Audio-CDs mit DTS-Tonspur

- Beim Abspielen einer Audio-CD, die im DTS-Format aufgezeichnet wurde, wird vom Analogton-Ausgang des AV MULTI OUT-Anschlusses der Konsole ein extrem lautes Geräusch ausgegeben. Wenn der Analogton-Ausgang der Konsole mit einem Receiver (Verstärker) verbunden ist, achten Sie bitte darauf, Ihre Audio-Anlage nicht zu beschädigen. Zum Abspielen von DTS-Tonspuren muss ein DTS-Decoder an den DIGITAL OUT (OPTICAL)-Anschluss angeschlossen werden.
- Wenn DIGITAL OUT (OPTICAL) im „Systemkonfiguration“-Menü auf „Aus“ gesetzt ist, wird der DTS-Ton einer Audio-CD nicht hörbar sein, auch wenn die Audiokomponente mit einem optischen Digitalkabel verbunden ist.





## Starten eines DVD-Videos

Je nach DVD-Video sind einige Funktionen möglicherweise anders oder eingeschränkt. Näheres finden Sie in den Anweisungen der DVD.

### 1 Schalten Sie die Konsole mit dem MAIN POWER-Schalter an der Konsolenrückseite ein.

Die  $\text{⏻}$  (Standby)-Kontroll-Leuchte an der Konsolenvorderseite leuchtet rot auf. Daran erkennen Sie, dass sich die Konsole im Standby-Modus befindet.

### 2 Drücken Sie die $\text{⏻}$ (Standby)/RESET-Taste.

Die  $\text{⏻}$ -Kontroll-Leuchte leuchtet grün und der Startbildschirm erscheint.

### 3 Drücken Sie die $\text{⏏}$ (Eject)-Taste.

Die DVD/CD-Lade öffnet sich.

### 4 Legen Sie eine DVD mit der beschrifteten Seite nach oben (Datenseite unten) in die DVD/CD-Lade.

### 5 Drücken Sie die $\text{⏏}$ -Taste.

Die DVD/CD-Lade schließt sich und der DVD-Inhalt wird auf dem Bildschirm angezeigt.

#### Hinweise

- Wenn Sie während oder nach der Wiedergabe die  $\text{⏏}$ -Taste drücken, erscheint der Browser-Bildschirm.
- Schließen Sie die Konsole nicht an einen Videorecorder an, wenn Sie ein DVD-Video abspielen, da sich sonst die Bildqualität verschlechtern könnte. Schließen Sie die Konsole direkt an das Fernsehgerät an.

## Beenden der DVD-Wiedergabe

Nach der Wiedergabe der DVD, folgen Sie den folgenden Anweisungen, um die Einstellungen des DVD-Spielers zu speichern und zum Browser-Bildschirm zurückzukehren bzw. die Konsole in den Standby-Modus zu versetzen.

### 1 Drücken Sie die $\text{⏏}$ -Taste.

Die DVD-Lade öffnet sich.

### 2 Entfernen Sie die DVD.

### 3 Drücken Sie die $\text{⏏}$ -Taste, um die DVD/CD-Lade zu schließen.

### 4 Halten Sie die $\text{⏻}$ /RESET-Taste mehr als drei Sekunden lang gedrückt.

Die  $\text{⏻}$ -Kontroll-Leuchte leuchtet rot und die Konsole wechselt in den Standby-Modus.

#### Hinweis

Um Änderungen der DVD-Einstellungen zu speichern, müssen Sie die DVD entnehmen, bevor Sie die  $\text{⏻}$ /RESET-Taste drücken oder die Konsole mit dem MAIN POWER-Schalter an der Konsolenrückseite ausschalten.

## Bedienen des DVD-Spielers

Der DVD-Spieler kann folgendermaßen bedient werden:

- Mit dem Analog Controller (DUALSHOCK®2), wie unten beschrieben.
- Über das Kontrollmenü. Das Kontrollmenü ermöglicht den Zugriff auf weitere Optionen und Einstellungen des DVD-Spielers. Näheres erfahren Sie unter „Das Kontrollmenü“ auf Seite 99.

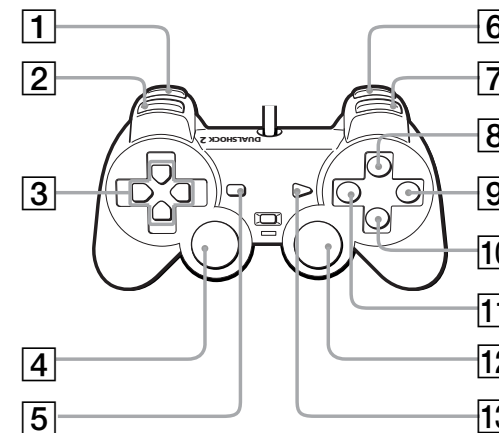

#### 1 L2-Taste ( $\text{⏏}$ Suche rückwärts)

Schneller Rücklauf der Wiedergabe, um eine bestimmte Szene zu suchen.

#### 2 L1-Taste ( $\text{⏏}$ Vorher)

Zum Zurückschalten zum Anfang des aktuellen oder vorherigen Kapitels.

#### 3 Richtungstasten Oben, Unten, Links und Rechts

Zum Auswählen der Optionen auf dem Bildschirm.

#### 4 L3-Taste ( $\text{⏏}$ Untertitel-Optionen)\*

Anzeigen und Ändern der Untertitel-Optionen.

#### 5 SELECT-Taste

Anzeigen des Kontrollmenüs.

#### 6 R2-Taste ( $\text{⏏}$ Suche vorwärts)

Schneller Vorlauf der Wiedergabe, um eine bestimmte Szene zu suchen.

#### 7 R1-Taste ( $\text{⏏}$ Weiter)

Weiterschalten zur nächsten Szene.

- Mit der separat erhältlichen DVD-Fernbedienung (für PlayStation®2).

## Mit dem Analog Controller (DUALSHOCK®2)

Die Funktionen der einzelnen Tasten des Analog Controllers (DUALSHOCK®2) werden unten beschrieben.

#### Hinweis

Die Direktzugriffstasten des Analog Controllers können nicht verwendet werden, wenn das Kontrollmenü angezeigt wird.

#### 8 $\Delta$ -Taste ( $\text{⏏}$ Menü)

Anzeigen des Menüs bei DVD-Videos. Inhalte des Menüs sind von DVD zu DVD verschieden.

#### 9 $\text{○}$ -Taste ( $\text{■}$ Stopp)

Stoppen der Wiedergabe.

#### 10 $\times$ -Taste (Bestätigung)

Bestätigen einer Auswahl auf dem Bildschirm.

#### 11 $\square$ -Taste ( $\text{⏏}$ Hauptmenü)

Anzeigen des Menüs bei DVD-Videos. Inhalte des Menüs sind von DVD zu DVD verschieden.

#### 12 R3-Taste ( $\text{🎵}$ Audio-Optionen)\*

Anzeigen und Ändern der Audio-Optionen.

#### 13 START-Taste ( $\text{▶}$ Wiedergabe/|| Pause)

Starten, Pause und Fortsetzen der Wiedergabe.

\* Wenn Sie einen Controller ohne L3- oder R3-Taste verwenden, können Sie die zur Verfügung stehenden Untertitel- und Audio-Optionen über das Kontrollmenü auswählen.



## Das Kontrollmenü

Über das Kontrollmenü auf dem Bildschirm können Sie verschiedene Wiedergabemodi und Einstellungen für den DVD-Spieler wählen. Bedienen Sie das Kontrollmenü mit dem Analog Controller (DUALSHOCK®2) (siehe unten).

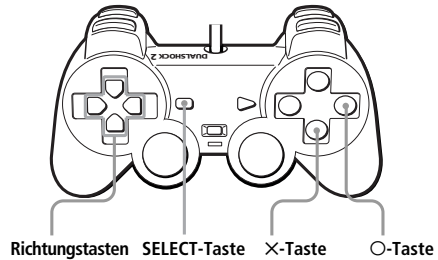

Ein- und Ausblenden des Kontrollmenüs	SELECT-Taste
Eingabe	X-Taste
Zurück/Annulieren	O-Taste
Auswählen	Richtungstasten Oben, Unten, Links und Rechts

### 1 Drücken Sie die SELECT-Taste.

Das Kontrollmenü wird angezeigt.

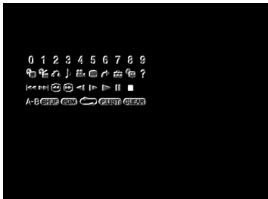

### 2 Wählen Sie mit den Richtungstasten die Option aus, die Sie verwenden möchten.

### 3 Drücken Sie die X-Taste.

Näheres zu den einzelnen Optionen im Kontrollmenü finden Sie auf Seite 100-104.

## Liste der Optionen im Kontrollmenü



#### 1 Menü (Seite 100)

Anzeigen des Menüs bei DVD-Videos. Inhalte des Menüs sind je nach DVD verschieden.

#### 2 Hauptmenü (Seite 100)

Anzeigen des Menüs bei DVD-Videos. Inhalte des Menüs sind je nach DVD verschieden.

#### 3 Zurück (Seite 100)

Zurückschalten zum vorherigen Bildschirm im Menü.

#### 4 Audio-Optionen (Seite 103)

Anzeigen und ändern der Audio-Optionen der DVD.

#### 5 Blickwinkel-Optionen (Seite 103)

Anzeigen und Ändern der Blickwinkel-Optionen.

#### 6 Untertitel-Optionen (Seite 103)

Anzeigen und ändern der Untertitel-Optionen der DVD.

#### 7 Gehe zu (Seite 103)

Ansteuern einer bestimmten Stelle durch Eingabe der Titel- oder Kapitelnummer bzw. durch Zeitangabe.

#### 8 Einstellungen (Seite 104)

Anzeigen des Einstellungsmenüs zum Ändern verschiedener Bild- und Toneinstellungen. Sie können zum Beispiel auch die Sprache für die Untertitel und das Menü sowie die Stufe der Kindersicherung wählen.

#### 9 Zeitanzeige (Seite 103)

Anzeigen der aktuellen Titel- und Kapitelnummer sowie der Spieldauer oder Restspieldauer.

#### 10 ? Hilfe (Seite 103)

Anzeigen der Liste der Direktzugriffstasten des Analog Controllers (DUALSHOCK®2).

#### 11 Gehe zu Kapitel (Seite 103) / Zahlentasten

Zum Eingeben der Nummer des Kapitels, das Sie abspielen möchten oder anderer numerischer Werte.

#### 12 Vorher

Zum Zurückschalten zum Anfang des aktuellen oder vorherigen Kapitels.

#### 13 Weiter

Weiterschalten zum Anfang des nächsten Kapitels.

#### 14 Suche (Seite 104)

Schneller Rücklauf während der Wiedergabe, um eine bestimmte Szene zu suchen.

#### 15 Suche (Seite 104)

Schneller Vorlauf während der Wiedergabe, um eine bestimmte Szene zu suchen.

#### 16 Zeitlupe (Seite 104)

Wiedergabe rückwärts in Zeitlupe.

#### 17 Zeitlupe (Seite 104)

Wiedergabe in Zeitlupe.

#### 18 Wiedergabe

Starten der Wiedergabe.

#### 19 Pause

Pause und Fortsetzen der Wiedergabe.

#### 20 Stopp

Stoppen der Wiedergabe.

#### 21 A-B A-B-Wiederholung (Seite 102)

Bestimmen einer Szene und starten der gewählten Szene.

#### 22 SHUFF Shuffle (Seite 101)

Wiedergabe von Titeln und Kapiteln in zufälliger Reihenfolge.

#### 23 PGM Programm (Seite 100)

Anzeigen des Programm-Bildschirms.

#### 24 Wiederholung (Seite 101)

Wiederholte Wiedergabe aller Titel, eines Titels oder eines Kapitels.

#### 25 PLIST Original/Play List (Seite 102)

Wählen zwischen der Wiedergabe von Original- oder Play List-Inhalt bei DVD-RWs (VR-Modus).

#### 26 CLEAR Löschen

Löschen bzw. Annullieren von gewählten Nummern oder Wiedergabemodi.

Über das Kontrollmenü können verschiedene Wiedergabe-Modi eingestellt werden.

## Das Menü

Bei manchen DVDs können Sie Inhalte über ein Menü auswählen. Beim Abspielen solcher DVDs können Sie über das Menü die Sprache für Untertitel und Ton und andere Optionen auswählen.

### 1 Wählen Sie mit den Richtungstasten das Symbol (Menü) oder (Hauptmenü) und drücken Sie die X-Taste.

Das Menü wird angezeigt. Menü-Inhalte können je nach DVD variieren.

### 2 Wählen Sie mit den Richtungstasten eine Option und drücken Sie die X-Taste.

#### Zurückschalten zum vorherigen Bildschirm im Menü

Wählen Sie mit den Richtungstasten das Symbol  (Zurück) und drücken Sie die X-Taste.

Diese Funktion steht bei einigen DVDs nicht zur Verfügung.

#### Mit dem Analog Controller (DUALSHOCK®2)

### 1 Drücken Sie die - oder -Taste.

Das Menü wird angezeigt. Menü-Inhalte können je nach DVD variieren.

### 2 Wählen Sie mit den Richtungstasten eine Option und drücken Sie die X-Taste.

#### Hinweise

- Einige DVDs haben kein Menü
- Je nach DVD kann es vorkommen, dass das „Menü“ im Handbuch der DVD unter „DVD-Menü“, „Titel-Menü“ oder „Titel“ aufgeführt wird.

#### Überprüfen der Wiedergabe-Einstellungen

Wählen Sie während der Wiedergabe mit den Richtungstasten das Symbol  (Zeitanzzeige) und drücken Sie die X-Taste. Symbole der gegenwärtig eingeschalteten Wiedergabemodi werden oben rechts auf dem Bildschirm angezeigt.

#### Löschen der Wiedergabe-Einstellung und Zurückschalten auf normale Wiedergabe

Wählen Sie mit den Richtungstasten das Symbol  (Löschen) und drücken Sie die X-Taste.

## Fortsetzen der Wiedergabe (Fortsetzungsmodus)

Der DVD-Spieler speichert die Stelle, an der die Wiedergabe unterbrochen wurde, und setzt die Wiedergabe an der gleichen Stelle fort.

### 1 Drücken Sie während der Wiedergabe die -Taste, um die Wiedergabe zu unterbrechen.

„Drücken Sie [Wiedergabe], um fortzufahren. Um von vorne zu starten, drücken Sie [Stopp] und anschließend [Wiedergabe].“ wird angezeigt und das Kontrollmenü (Seite 99) erscheint auf dem Bildschirm.

Wenn die Meldung „Fortsetzungsmodus nicht verfügbar. Die Wiedergabe wird von vorne gestartet.“ angezeigt wird, ist die Fortsetzung der Wiedergabe nicht möglich.

### 2 Wählen Sie mit den Richtungstasten das Symbol (Wiedergabe) und drücken Sie die X-Taste.

Die DVD-Spieler startet die Wiedergabe ab der Stelle, an der Sie in Schritt 1 unterbrochen haben.



#### Löschen der letzten Stoppstelle

Wählen Sie das Symbol  (Stopp) nach Schritt 1 und drücken Sie die X-Taste.

#### Ausschalten des Fortsetzungsmodus

Wenn Sie die Wiedergabe nach dem Stoppen fortsetzen, befindet sich der DVD-Spieler im Fortsetzungsmodus. Viele fortgeschrittene Einstellungen des DVD-Spielers stehen im Fortsetzungsmodus nicht zur Verfügung. Wählen Sie das Symbol  (Stopp) und drücken Sie die X-Taste zweimal, um den Fortsetzungsmodus auszuschalten und dann die Einstellungen vorzunehmen.

#### Hinweise

- Der Fortsetzungsmodus steht bei einigen DVDs bzw. Szenen einer DVD nicht zur Verfügung.
- Je nachdem, wo Sie die Wiedergabe unterbrochen haben, setzt die Konsole die Wiedergabe möglicherweise an einer leicht versetzten Stelle fort.
- Das Fortsetzen der Wiedergabe ist nicht möglich, wenn:
  - Die Programm- oder Shuffle-Wiedergabe gewählt wurde.
  - Die DVD/CD-Lade mit der -Taste an der Konsolenvorderseite geöffnet wird.
  - Die Konsole mit der /RESET-Taste neu gestartet oder in den Standby-Modus versetzt wird.
  - Die Konsole mit dem MAIN POWER-Schalter an der Konsolenrückseite ausgeschaltet wird.
- Das Symbol  (Stopp) gewählt wird und die X-Taste zweimal gedrückt wird.

## Wiedergabe in gewünschter Reihenfolge (Programm-Wiedergabe)

Sie können ein Programm zur Wiedergabe von Titeln und Kapiteln in beliebiger Reihenfolge zusammenstellen.

### 1 Wählen Sie mit den Richtungstasten das Symbol (Programm) und drücken Sie die X-Taste.

### 2 Wählen Sie mit den Richtungstasten eine Nummer auf der Programmliste und drücken Sie die X-Taste.

### 3 Wählen Sie mit den Richtungstasten die Titelnnummer und drücken Sie die X-Taste.

### 4 Wählen Sie mit den Richtungstasten die Kapitelnummer und drücken Sie die X-Taste.

### 5 Wiederholen Sie Schritt 2 bis 4 für weitere Titel und Kapitel.

### 6 Drücken Sie die START-Taste.

Die Wiedergabe des Programms beginnt.

Das Programm bleibt gespeichert, auch wenn die Wiedergabe endet. Wählen Sie mit den Richtungstasten das Symbol  (Programm) und drücken Sie die X-Taste. Der Programm-Bildschirm erscheint. Drücken Sie die START-Taste, um das Programm erneut abzuspielen.

## Ändern oder Löschen des Programms

### 1 Wählen Sie mit den Richtungstasten das Symbol (Programm) und drücken Sie die X-Taste.

### 2 Wählen Sie mit den Richtungstasten die zu ändernde Nummer auf der Programmliste und drücken Sie die X-Taste.

### 3 Wählen Sie mit den Richtungstasten die Titelnnummer und drücken Sie die X-Taste.

### 4 Wählen Sie mit den Richtungstasten das Kapitel und drücken Sie die X-Taste.

Um Programm-Einstellungen zu löschen, wählen Sie bei Schritt 3 „Löschen“ und drücken die X-Taste.

## Löschen aller Programm-Einstellungen

### 1 Wählen Sie mit den Richtungstasten das Symbol (Programm) und drücken Sie die X-Taste.

### 2 Wählen Sie mit den Richtungstasten Oben und Unten „Alle löschen“ und drücken Sie die X-Taste.

#### Programm- mit Shuffle-Wiedergabe oder Wiedergabe-Wiederholung

- Programm-Wiedergabe mit Shuffle-Wiedergabe  
Wählen Sie während der Programm-

Wiedergabe mit den Richtungstasten das Symbol **SHUF** (Shuffle) und drücken Sie die X-Taste. Die Shuffle-Wiedergabe wird eingeschaltet.

Bei Programm-Wiedergabe mit Shuffle-Wiedergabe werden die Shuffle-Optionen auf „Shuffle Ein“ und „Shuffle Aus“ begrenzt.

- Programm-Wiedergabe mit Wiedergabe-Wiederholung

Wählen Sie während der Programm-Wiedergabe mit den Richtungstasten das Symbol **↺** (Wiederholung) und drücken Sie die X-Taste. Die Wiedergabe-Wiederholung wird eingeschaltet. Bei Programm-Wiedergabe mit Wiedergabe-Wiederholung werden die Wiederholungs-Optionen auf „Wiederholung Ein“ und „Wiederholung Aus“ begrenzt.

Näheres zur Shuffle-Wiedergabe und Wiedergabe-Wiederholung erfahren Sie unter „Wiedergabe in zufälliger Reihenfolge (Shuffle-Wiedergabe)“ (siehe unten) und „Wiederholte Wiedergabe (Wiedergabe-Wiederholung)“ (siehe rechts).

#### Hinweise

- Die Programm-Einstellungen können nicht während der Programm-Wiedergabe geändert werden.
- Die A-B-Wiederholung wird annulliert, wenn die Programm-Wiedergabe eingeschaltet wird.
- Bei manchen DVDs steht die Programm-Wiedergabe nicht zur Verfügung.
- Auf dem Bildschirm wird nur die tatsächliche Anzahl von Titeln und Kapiteln angezeigt.
- Die Programm-Wiedergabe wird unterbrochen, wenn:
  - Die A-B-Wiederholung eingeschaltet wird.
  - Das Menü der DVD angezeigt wird.
- Die Programm-Einstellungen werden gelöscht, wenn:
  - Die DVD/CD-Lade mit der **↺**-Taste an der Konsolenvorderseite geöffnet wird.
  - Die Konsole mit der **↺**/RESET-Taste neu gestartet oder in den Standby-Modus versetzt wird.
  - Die Konsole mit dem MAIN POWER-Schalter an der Konsolentrückseite ausgeschaltet wird.

## Wiedergabe in zufälliger Reihenfolge (Shuffle-Wiedergabe)

Die Konsole wählt automatisch eine zufällige Reihenfolge für die Wiedergabe der Titel und Kapitel. Die Reihenfolge der Wiedergabe ändert sich jedes Mal, wenn die Shuffle-Wiedergabe verwendet wird.

Wählen Sie während der Wiedergabe mit den Richtungstasten das Symbol **SHUF** (Shuffle) und drücken Sie die X-Taste.

Jedes Mal wenn Sie die X-Taste drücken, wird einer der folgenden Shuffle-Modi nacheinander auf dem Bildschirm angezeigt (die Shuffle-Wiedergabe beginnt sobald der Wiedergabe-Modus gewählt wird):

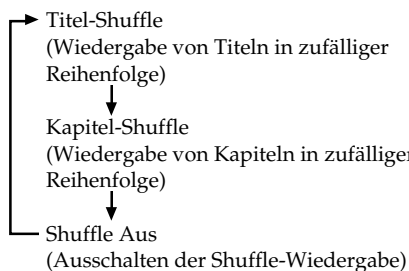

#### Beenden der Shuffle-Wiedergabe

Wählen Sie mit den Richtungstasten das Symbol **SHUF** (Shuffle) und drücken Sie die X-Taste bis „Shuffle Aus“ angezeigt wird.

#### Shuffle- mit Programm-Wiedergabe oder Wiedergabe-Wiederholung

- Shuffle-Wiedergabe mit Programm-Wiedergabe  
Wählen Sie während der Shuffle-Wiedergabe mit den Richtungstasten das Symbol **PCM** (Programm) und drücken Sie die X-Taste. Stellen Sie ein Programm zusammen und drücken Sie die START-Taste. Die Shuffle-Wiedergabe wird eingeschaltet. Bei Shuffle-Wiedergabe mit Programm-Wiedergabe werden die Shuffle-Optionen auf „Shuffle Ein“ und „Shuffle Aus“ begrenzt.
- Shuffle-Wiedergabe mit Wiedergabe-Wiederholung  
Wählen Sie während der Shuffle-Wiedergabe mit den Richtungstasten das Symbol **↺** (Wiederholung) und drücken Sie die X-Taste. Die Wiedergabe-Wiederholung wird eingeschaltet. Bei Shuffle-Wiedergabe mit Wiedergabe-Wiederholung werden die Wiederholungs-Optionen auf „Wiederholung Ein“ und „Wiederholung Aus“ begrenzt.

Näheres zur Programm-Wiedergabe und Wiedergabe-Wiederholung erfahren Sie unter „Wiedergabe in gewünschter Reihenfolge (Programm-Wiedergabe)“ auf Seite 100 oder „Wiederholte Wiedergabe (Wiedergabe-Wiederholung)“ (siehe unten).

#### Einschalten der Shuffle-Wiedergabe im Stoppmodus

Wählen Sie mit den Richtungstasten das Symbol **SHUF** (Shuffle) und drücken Sie die X-Taste, bis der gewünschte Shuffle-Modus angezeigt wird. Wählen Sie mit den Richtungstasten **▶** (Wiedergabe) und drücken Sie die X-Taste. Die Shuffle-Wiedergabe beginnt.

#### Hinweise

- Die A-B-Wiederholung wird annulliert, wenn die Shuffle-Wiedergabe eingeschaltet wird.
- Bei manchen DVDs steht die Shuffle-Wiedergabe nicht zur Verfügung.
- Die Shuffle-Wiedergabe wird annulliert, wenn:
  - Die A-B-Wiederholung eingeschaltet wird.
  - Das Menü der DVD angezeigt wird.
  - Die DVD/CD-Lade mit der **↺**-Taste an der Konsolenvorderseite geöffnet wird.
  - Die Konsole mit der **↺**/RESET-Taste neu gestartet oder in den Standby-Modus versetzt wird.
  - Die Konsole mit dem MAIN POWER-Schalter an der Konsolentrückseite ausgeschaltet wird.
- Wenn Kapitel-Shuffle gewählt wurde, können bis zu 200 Kapitel in zufälliger Reihenfolge abgespielt werden. Falls die DVD mehr als 200 Kapitel hat, werden zufällig 200 Kapitel gewählt.

## Wiederholte Wiedergabe (Wiedergabe-Wiederholung)

Mit dieser Funktion können Sie alle Titel, einen Titel oder ein Kapitel auf einer DVD wiederholt wiedergeben lassen.

Wählen Sie während der Wiedergabe mit den Richtungstasten das Symbol **↺** (Wiederholung) und drücken Sie die X-Taste. Jedes Mal wenn Sie die X-Taste drücken, wird einer der folgenden Wiederholungs-Modi nacheinander auf dem Bildschirm angezeigt (die Wiedergabe-Wiederholung beginnt sobald der Wiedergabe-Modus gewählt wird):

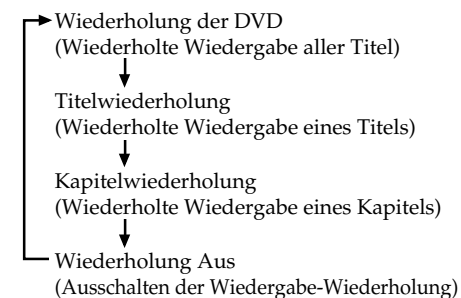



#### Beenden der Wiedergabe-Wiederholung

Wählen Sie mit den Richtungstasten das Symbol **↺** (Wiederholung) und drücken Sie die X-Taste, bis „Wiederholung Aus“ angezeigt wird.



#### Wiedergabe-Wiederholung mit Programm- oder Shuffle-Wiedergabe

- Wiedergabe-Wiederholung mit Programm-Wiedergabe  
Wählen Sie während der Wiedergabe-Wiederholung mit den Richtungstasten das Symbol **PCM** (Programm) und drücken Sie die X-Taste, um ein Programm einzurichten. Drücken Sie die START-Taste. Die Wiedergabe-Wiederholung wird eingeschaltet. Bei Wiedergabe-Wiederholung mit Programm-Wiedergabe werden die Wiederholungs-Optionen auf „Wiederholung Ein“ und „Wiederholung Aus“ begrenzt.
- Wiedergabe-Wiederholung mit Shuffle-Wiedergabe  
Wählen Sie während der Wiedergabe-Wiederholung mit den Richtungstasten das Symbol **SHUF** (Shuffle) und drücken Sie die X-Taste. Die Wiedergabe-Wiederholung wird eingeschaltet. Bei Wiedergabe-Wiederholung mit Shuffle-Wiedergabe werden die Wiederholungs-Optionen auf „Wiederholung Ein“ und „Wiederholung Aus“ begrenzt. Näheres zur Programm-Wiedergabe und Shuffle-Wiedergabe erfahren Sie unter „Wiedergabe in gewünschter Reihenfolge (Programm-Wiedergabe)“ auf Seite 100 oder „Wiedergabe in zufälliger Reihenfolge (Shuffle-Wiedergabe)“ (siehe links).

### Einschalten der Wiedergabe-Wiederholung im Stoppmodus

Wählen Sie mit den Richtungstasten das Symbol  (Wiedergabe) und drücken Sie die X-Taste, bis der gewünschte Wiederholungs-Modus angezeigt wird. Wählen Sie mit den Richtungstasten das Symbol  (Wiedergabe) und drücken Sie die X-Taste. Die Wiedergabe-Wiederholung beginnt.

#### Hinweise

- Die A-B-Wiederholung wird annulliert, wenn die Wiedergabe-Wiederholung eingeschaltet wird.
- Bei manchen DVDs steht die Wiedergabe-Wiederholung nicht zur Verfügung.
- Die Wiedergabe-Wiederholung wird annulliert, wenn:
  - Die A-B-Wiederholung eingeschaltet wird.
  - Die DVD/CD-Lade mit der -Taste an der Konsolenvorderseite geöffnet wird.
  - Die Konsole mit der /RESET-Taste neu gestartet oder in den Standby-Modus versetzt wird.
  - Die Konsole mit dem MAIN POWER-Schalter an der Konsolenvorderseite ausgeschaltet wird.

### Wiederholte Wiedergabe einer gewählten Szene (A-B-Wiederholung)

Sie können einen bestimmten Abschnitt der DVD wiederholt wiedergeben lassen.

#### 1 Wählen Sie während der Wiedergabe mit den Richtungstasten das Symbol A-B (A-B-Wiederholung) und drücken Sie die X-Taste an der Stelle, wo Sie die Wiederholung starten möchten.

Der Startpunkt A wird eingerichtet.

#### 2 Wählen Sie mit den Richtungstasten das Symbol A-B (A-B-Wiederholung) und drücken Sie die X-Taste an der Stelle, wo Sie die Wiederholung beenden möchten.



Der Endpunkt B wird eingerichtet und die Wiederholung des Abschnitts von A zu B beginnt.

#### Beenden der A-B-Wiederholung

Wählen Sie mit den Richtungstasten das

Symbol  (Löschen) und drücken Sie die X-Taste.

#### Hinweise

- Die A-B-Wiederholung steht bei einigen DVDs bzw. Abschnitten einer DVD nicht zur Verfügung.
- Die A-B-Wiederholung kann nicht für mehrere Abschnitte gleichzeitig gesetzt werden.
- Die A-B-Wiederholung kann nicht für Abschnitte aus verschiedenen Titeln gesetzt werden.
- Die A-B-Wiederholung wird annulliert, wenn:
  - Die Programm- oder Shuffle-Wiedergabe bzw. Wiedergabe-Wiederholung eingeschaltet wird.
  - Die Wiedergabe gestoppt wird.
  - Das Menü der DVD angezeigt wird.
  - Die DVD/CD-Lade mit der -Taste an der Konsolenvorderseite geöffnet wird.
  - Die Konsole mit der /RESET-Taste neu gestartet oder in den Standby-Modus versetzt wird.
  - Die Konsole mit dem MAIN POWER-Schalter an der Konsolenvorderseite ausgeschaltet wird.
- Wenn die A-B-Wiederholung eingeschaltet wird, werden die Programm- und Shuffle-Wiedergabe sowie die Wiedergabe-Wiederholung beendet.

### Auswählen von Original/Play List für die Wiedergabe von DVD-RWs

DVD-RWs im VR-Modus können den mit einem DVD-Recorder aufgezeichneten ursprünglichen Inhalt („Original“) und eine bearbeitete Version des Originals („Play List“) wiedergeben. Wenn Sie solche DVD-RWs verwenden, können Sie die Wiedergabeart wählen.

Diese Einstellung steht im Fortsetzungsmodus nicht zur Verfügung.



Stoppen Sie die Wiedergabe und wählen Sie mit den Richtungstasten das Symbol  (Original/Play List). Drücken Sie dann die X-Taste.

Jedes Mal wenn Sie die X-Taste drücken, wird zwischen „Original“ und „Play List“ umgeschaltet.

- Original: Wiedergabe des ursprünglich aufgenommenen Inhalts
- Play List: Wiedergabe des bearbeiteten Inhalts

#### Hinweise

- Die Standardeinstellung dieser Option ist „Play List“.
- Beachten Sie bitte, dass diese Konsole nicht zum Aufnehmen oder Bearbeiten von DVD-Inhalten verwendet werden kann.
- Wenn eine DVD-RW keine Play List hat, wird der Original-Inhalt wiedergegeben und „Play List“ kann nicht ausgewählt werden.

- Die A-B-Wiederholung kann nicht für Abschnitte aus verschiedenen Titeln gesetzt werden.
- Die Zeitlupe-Funktion (rückwärts) ist bei DVD-RWs (VR-Modus) nicht verfügbar.
- Die „Original“-Einstellung wird aufgehoben, wenn:
  - Die DVD/CD-Lade mit der -Taste an der Konsolenvorderseite geöffnet wird.
  - Die Konsole mit der /RESET-Taste neu gestartet oder in den Standby-Modus versetzt wird.
  - Die Konsole mit dem MAIN POWER-Schalter an der Konsolenvorderseite ausgeschaltet wird.
- Im VR-Modus aufgezeichnete Inhalte auf DVD-RWs müssen finalisiert werden, bevor sie mit der PlayStation®2-Konsole abgespielt werden können.



Über das Kontrollmenü können Sie die DVD steuern und Einstellungen für den DVD-Spieler vornehmen.

## Ändern der Sprache für den Ton

Bei manchen DVDs sind Tonspuren in mehreren Sprachen aufgezeichnet. Bei solchen DVDs können Sie die Sprache, die Sie während der Wiedergabe hören möchten, auswählen. Die wählbaren Sprachen können je nach DVD unterschiedlich sein.

Wählen Sie mit den Richtungstasten das Symbol (Audio-Optionen) und drücken Sie die X-Taste.

Jedes Mal wenn Sie die X-Taste drücken, wechselt die Sprache.

## Mit dem Analog Controller (DUALSHOCK®2)

Drücken Sie die R3-Taste.

Jedes Mal wenn Sie die R3-Taste drücken, wechselt die Sprache.

### Hinweise

- Aufgrund der Programmierung einiger DVDs, ist ein Wechsel der Sprache nicht möglich, auch wenn Tonspuren in mehreren Sprachen auf der DVD vorhanden sind.
- Während der Wiedergabe der DVD ändern sich möglicherweise die Toneinstellungen, wenn Sie einen anderen Titel auswählen.
- Wenn Sie die Option „DTS“ in „Digitaler Audio-Ausgang“ unter „Audio-Einstellungen“ im Einstellungs Menü auf „Aus“ stellen, können keine DTS-Tonspuren abgespielt werden, auch wenn die DVD mit DTS-Ton aufgezeichnet wurde.

## Wechseln des Blickwinkels

Wenn bei einer DVD mehrere Blickwinkel aufgezeichnet sind, können Sie die Blickwinkel wechseln. Wenn beispielsweise eine Szene mit einem fahrenden Zug wiedergegeben wird, können Sie die Sicht von der Vorderseite des Zugs, vom linken oder vom rechten Fenster aus zeigen, ohne die Bewegung des Zugs zu unterbrechen.

Wählen Sie mit den Richtungstasten das Symbol (Blickwinkel-Optionen) und drücken Sie die X-Taste.

Jedes Mal wenn Sie die X-Taste drücken, wechselt der Blickwinkel.

### Hinweise

- Je nach DVD und Szene kann die Anzahl der Blickwinkel unterschiedlich sein. Bei jeder Szene können Sie zwischen den aufgezeichneten Blickwinkeln wählen.
- Aufgrund der Programmierung einiger DVDs können Sie die Blickwinkel nicht wechseln, auch wenn mehrere Blickwinkel auf der DVD vorhanden sind.

## Anzeigen der Untertitel

Wenn eine DVD mit Untertiteln aufgezeichnet wurde, können Sie die Untertitel ein- und ausblenden. Wenn Untertitel in mehreren Sprachen zur Verfügung stehen, können Sie auch die Sprache für den Untertitel wechseln. Wählen Sie mit den Richtungstasten das Symbol (Untertitel-Optionen) und drücken Sie die X-Taste.

Jedes Mal wenn Sie die X-Taste drücken, wechselt die Sprache des Untertitels. Die wählbaren Untertitel-Sprachen können je nach DVD unterschiedlich sein.

### Ausblenden der Untertitel

Wählen Sie mit den Richtungstasten das Symbol und drücken Sie die X-Taste, bis „Untertitel Aus“ angezeigt wird.

## Mit dem Analog Controller (DUALSHOCK®2)

Drücken Sie die L3-Taste.

Jedes Mal wenn Sie die L3-Taste drücken, wechselt die Sprache des Untertitels. Die wählbaren Untertitel-Sprachen können je nach DVD unterschiedlich sein.

### Ausblenden der Untertitel

Drücken Sie die L3-Taste, bis „Untertitel Aus“ angezeigt wird.

### Hinweise

- Bei einer DVD ohne Untertitel werden keine Untertitel angezeigt.
- Aufgrund der Programmierung einiger DVDs können Sie die Untertitel nicht einblenden bzw. die Untertitel-Sprachen ändern, auch wenn Untertitel auf der DVD vorhanden sind.
- Je nach DVD können Sie die Untertitel nicht ausblenden.
- In wie vielen und welchen Sprachen Untertitel aufgezeichnet sind, ist von DVD zu DVD verschieden.
- Während der Wiedergabe der DVD ändert sich möglicherweise die Untertitel-Sprache, wenn Sie einen anderen Titel auswählen.

## Auswählen einer bestimmten Szene

Sie können eine bestimmte Szene, die Sie wiedergeben möchten, auswählen. Geben Sie die Titel- bzw. Kapitelnummer oder die Spieldauer ein, um den Anfang der gewünschten Szene anzusteuern.

### Auswählen einer Szene mit der Kapitelnummer

Wählen Sie während der Wiedergabe mit den Richtungstasten die gewünschte Kapitelnummer und drücken Sie die X-Taste. Die Wiedergabe des gewählten Kapitels beginnt.

### Auswählen einer Szene mit der Titel- bzw. Kapitelnummer oder durch Zeitangabe

**1** Wählen Sie während der Wiedergabe mit den Richtungstasten das Symbol (Gehe zu) und drücken Sie die X-Taste.

**2** Wählen Sie mit den Richtungstasten eine der folgenden Optionen und drücken Sie die X-Taste.

- Titel = Titelnummer
- Kapitel = Kapitelnummer
- C XX:XX:XX (oder T XX:XX:XX) = Spieldauer des Kapitels (oder Titels)

**3** Wählen Sie mit den Richtungstasten die Wiedergabestelle und drücken Sie die X-Taste.

Die Wiedergabe der gewählten Szene beginnt.

### Hinweise

Sie können eine Szene nicht durch die Eingabe der Restspieldauer eines Kapitels oder Titels auswählen (nur durch die Eingabe der Spieldauer).

## Anzeigen von Wiedergabe-Informationen

Informationen über die aktuelle Titel- und Kapitelnummer sowie über die Spieldauer oder Restspieldauer können angezeigt werden. Auch die Symbole für die Programm- oder Shuffle-Wiedergabe usw. werden oben rechts auf dem Bildschirm angezeigt.

Wählen Sie mit den Richtungstasten während der Wiedergabe oder im Pausenmodus das Symbol (Zeitanzeige) und drücken Sie die X-Taste.

Jedes Mal wenn Sie die X-Taste drücken, ändert sich die Anzeige:

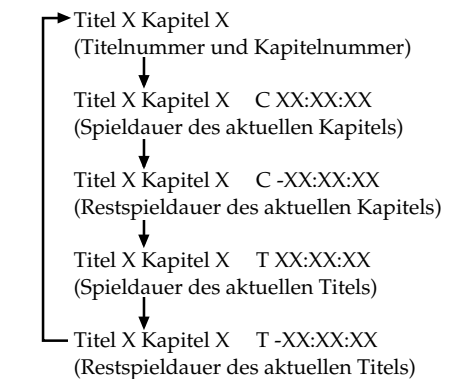

### Hinweis

Bei einigen Titeln kann die Restspieldauer nicht angezeigt werden.



## Anzeigen der Liste der Direktzugriffstasten (Hilfe)

Sie können eine Liste der Funktionen jeder einzelnen Taste des Analog Controllers (DUALSHOCK®2) auf dem Bildschirm anzeigen lassen.

Wählen Sie mit den Richtungstasten das Symbol (Hilfe) und drücken Sie die X-Taste. Die Liste der Tastenfunktionen wird angezeigt. Die Liste wird jedes Mal wenn Sie die X-Taste drücken, entweder ein- oder ausgeblendet.

## Suchen einer bestimmten Stelle (Suchfunktion)

Durch die Suchfunktion können Sie schnell eine bestimmte Stelle auf einer DVD finden. Sie können vorwärts oder rückwärts suchen und zwischen drei Suchgeschwindigkeiten sowie der Zeitlupe-Wiedergabe umschalten. Diese Funktion steht auch mit dem Analog Controller (DUALSHOCK®2) zur Verfügung, wenn das Kontrollmenü nicht angezeigt wird.

- 1 Wählen Sie mit den Richtungstasten das Symbol  (Suche rückwärts) oder  (Suche vorwärts). Halten Sie dann die X-Taste gedrückt, um die Suche zu starten. Drücken Sie die Richtungstasten, um die Suchgeschwindigkeit zu ändern.

Die Suchgeschwindigkeit wird mit den Richtungstasten Oben und Unten, während Sie die X-Taste gedrückt halten, folgendermaßen umgeschaltet:

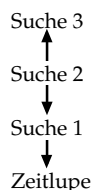

- 2 Lassen Sie die X-Taste los, wenn Sie die gewünschte Stelle gefunden haben.

Die DVD wird wieder mit normaler Geschwindigkeit abgespielt.

## Mit dem Analog Controller (DUALSHOCK®2)

- 1 Halten Sie während der Wiedergabe die L2- oder R2-Taste gedrückt, um die Suche zu starten. Drücken Sie die Richtungstasten, um die Suchgeschwindigkeit zu ändern.

Die Suchgeschwindigkeit wird mit den Richtungstasten Oben und Unten folgendermaßen umgeschaltet, während Sie die L2- oder R2-Taste gedrückt halten:

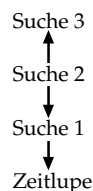



- 2 Lassen Sie die L2- oder R2-Taste los, wenn Sie die gewünschte Stelle gefunden haben.

Die DVD wird wieder mit normaler Geschwindigkeit abgespielt.

### Hinweis

Die Suchfunktion steht bei manchen DVDs möglicherweise nicht zur Verfügung.

## Wiedergabe in Zeitlupe

Wählen Sie während der Wiedergabe mit den Richtungstasten das Symbol  (Zeitlupe rückwärts) oder  (Zeitlupe vorwärts) und drücken Sie die X-Taste.

Die Wiedergabe in Zeitlupe beginnt.

### Beenden der Wiedergabe in Zeitlupe

Wählen Sie mit den Richtungstasten das Symbol  (Wiedergabe) und drücken Sie die X-Taste.

Die DVD wird wieder mit normaler Geschwindigkeit abgespielt.

## Das Einstellungsmenü

Im Einstellungsmenü können Sie Bild- und Toneinstellungen vornehmen sowie verschiedene Ausgänge festlegen. Ebenso können Sie unter anderem die Sprachen für Untertitel, Ton und Menüs auswählen oder die Wiedergabe für Kinder einschränken. Näheres zum Einstellungsmenü erfahren Sie auf Seite 104-109.

### Vor der Verwendung des Einstellungsmenüs

Einige Menü-Optionen können im Fortsetzungsmodus nicht ausgewählt werden. Näheres zum Ausschalten des Fortsetzungsmodus erfahren Sie unter „Ausschalten des Fortsetzungsmodus“ auf Seite 100.

- 1 Wählen Sie mit den Richtungstasten das Symbol  (Einstellungen) und drücken Sie die X-Taste.

Die Symbolleiste für die Einstellungen verschiedener Optionen (siehe Liste rechts) erscheint.

- 2 Wählen Sie mit den Richtungstasten das Symbol für die Einstellung, die Sie ändern möchten, und drücken Sie die X-Taste.

Das Menü für das gewählte Symbol wird angezeigt.

- 3 Wählen Sie mit den Richtungstasten eine Kategorie im Menü und drücken Sie die X-Taste.

Die Optionen für die gewählte Kategorie werden angezeigt.

- 4 Wählen Sie mit den Richtungstasten eine Option und drücken Sie die X-Taste.

Die gewählte Option wird eingestellt.

## Nach der Verwendung des Einstellungsmenüs

Um Änderungen zu speichern, die Sie während der Wiedergabe getätigt haben, stoppen Sie die Wiedergabe oder entnehmen Sie die DVD, bevor Sie die  (Standby)/RESET-Taste an der Konsolenvorderseite drücken oder die Konsole mit dem MAIN POWER-Schalter an der Konsolenrückseite ausschalten.

Bitte beachten Sie, dass Änderungen nicht gespeichert werden, wenn Sie die Konsole neu starten oder ausschalten, ohne die Wiedergabe zu stoppen oder die DVD zunächst zu entnehmen.

\* Das Stoppen der Wiedergabe im Fortsetzungsmodus ist eingeschlossen.



## Die Optionen im Einstellungsmenü

Das Einstellungsmenü ist wie folgt aufgebaut. Die Standardeinstellungen sind unterstrichen.

### **A** Spracheinstellungen (Seite 105)

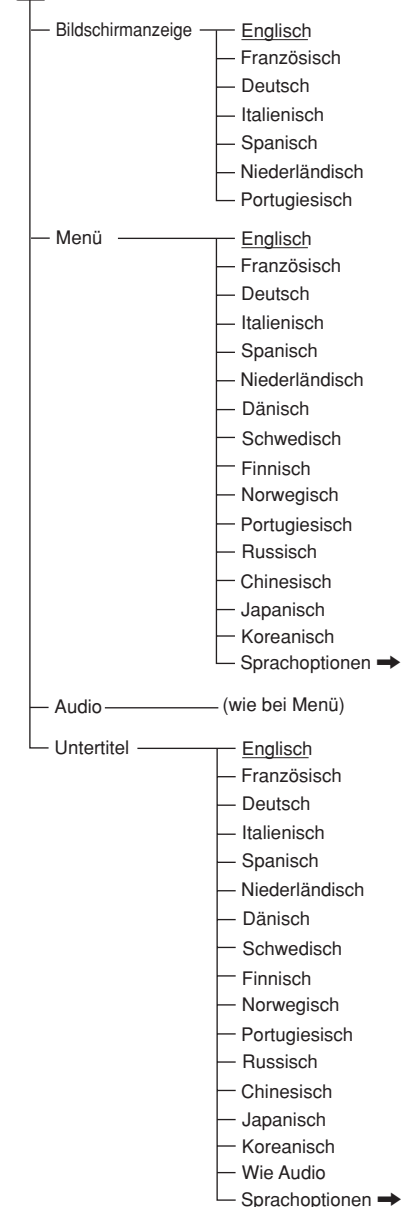

### **TV** Bildschirmeinstellungen (Seite 106)

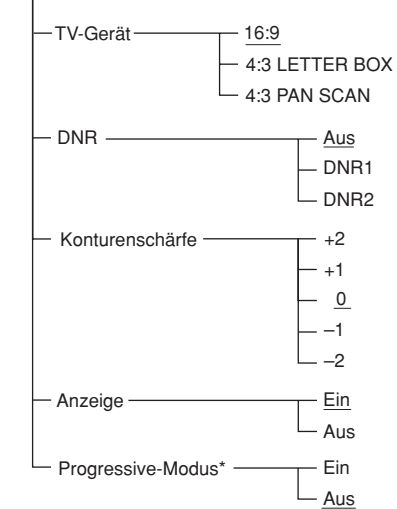

\* Der Progressive-Modus steht nur zur Verfügung, wenn Sie eine DVD im NTSC-Format über ein NTSC-kompatibles Fernsehgerät abspielen. Diese Option wird bei DVDs im PAL-Format nicht angezeigt.

### **🔒** Benutzereinstellungen (Seite 107)

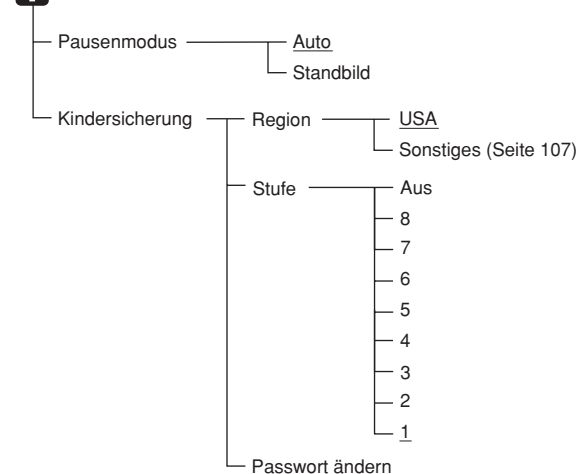

### **🔊** Audio-Einstellungen (Seite 108)

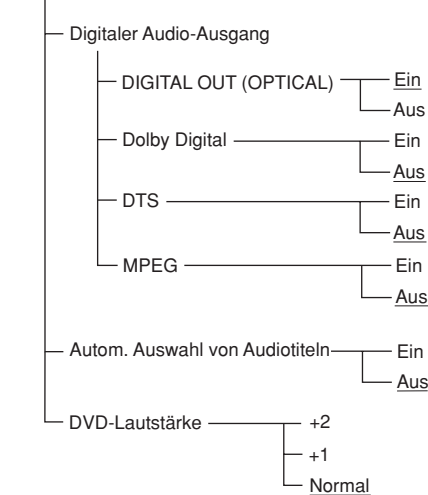

## Einstellen der Sprachen (Spracheinstellungen)

Unter „Spracheinstellungen“ können Sie verschiedene Sprachen für die Bildschirmanzeige, den Ton usw. einstellen. Auf der folgenden Liste sind die Standardeinstellungen unterstrichen.

Wählen Sie das Symbol **A** (Spracheinstellungen) im Einstellungsmenü. Näheres erfahren Sie unter „Das Einstellungsmenü“ auf Seite 104.

### Hinweise

- Wenn Sie eine Sprache auswählen, die nicht auf der DVD vorhanden ist, wird automatisch eine der vorhandenen Sprachen für „Menü“, „Audio“ und „Untertitel“ ausgewählt.
- Je nach DVD kann es vorkommen, dass die von Ihnen ausgewählte Sprache für „Menü“, „Audio“ oder „Untertitel“ nicht wiedergegeben wird.

### ■ Bildschirmanzeige

Zum Auswählen der Sprache für die Bildschirmanzeige.

- Englisch
- Französisch
- Deutsch
- Italienisch
- Spanisch
- Niederländisch
- Portugiesisch

### ■ Menü

Zum Auswählen der Sprache für das Menü. Diese Einstellung steht im Fortsetzungsmodus nicht zur Verfügung.

- Englisch
- Französisch
- Deutsch
- Italienisch
- Spanisch
- Niederländisch
- Dänisch
- Schwedisch
- Finnisch
- Norwegisch
- Portugiesisch
- Russisch
- Chinesisch
- Japanisch
- Koreanisch
- Sprachoptionen\*

\* Unter „Sprachoptionen“ erscheint eine ausführlichere Liste von Sprachen, die Sie auswählen können.

### ■ Audio

Zum Auswählen der Sprache für den Ton. Diese Einstellung steht im Fortsetzungsmodus nicht zur Verfügung.

- Englisch
- Französisch
- Deutsch
- Italienisch
- Spanisch
- Niederländisch
- Dänisch
- Schwedisch
- Finnisch
- Norwegisch
- Portugiesisch
- Russisch
- Chinesisch
- Japanisch
- Koreanisch
- Sprachoptionen\*

\* Unter „Sprachoptionen“ erscheint eine ausführlichere Liste von Sprachen, die Sie auswählen können.

### ■ Untertitel

Zum Auswählen der Sprache für die Untertitel. Diese Einstellung steht im Fortsetzungsmodus nicht zur Verfügung.

- Englisch
- Französisch
- Deutsch
- Italienisch
- Spanisch
- Niederländisch
- Dänisch
- Schwedisch
- Finnisch
- Norwegisch
- Portugiesisch
- Russisch
- Chinesisch
- Japanisch
- Koreanisch
- Wie Audio<sup>1</sup>
- Sprachoptionen<sup>2</sup>

<sup>1</sup> Wenn Sie „Wie Audio“ wählen, wechselt die Sprache der Untertitel entsprechend der für den Ton ausgewählten Sprache.

<sup>2</sup> Unter „Sprachoptionen“ erscheint eine ausführlichere Liste von Sprachen, die Sie auswählen können.

## Einstellen der Fernsehanzeige (Bildschirmeinstellungen)

Unter „Bildschirmeinstellungen“ können Sie das Bildseitenverhältnis und andere Optionen für das angeschlossene Fernsehgerät einstellen. Im Folgendem sind die Standardeinstellungen unterstrichen. Wählen Sie das Symbol  (Bildschirmeinstellungen) im Einstellungsmenü. Näheres erfahren Sie unter „Das Einstellungsmenü“ auf Seite 104.

### ■ TV-Gerät

Zum Einstellen des Bildseitenverhältnisses (Bildformat) für das Fernsehgerät. Diese Einstellung steht im Fortsetzungsmodus nicht zur Verfügung.

- 16:9: Wählen Sie diese Option, wenn Sie ein Breitbildfernsehgerät oder ein normales Fernsehgerät mit Breitbildmodus verwenden.
- 4:3 LETTER BOX: Wählen Sie diese Option, wenn Sie ein normales Fernsehgerät verwenden. Bilder im Breitbildformat werden mit Balken am oberen und unteren Bildschirmrand angezeigt.
- 4:3 PAN SCAN: Wählen Sie diese Option, wenn Sie ein normales Fernsehgerät verwenden. Bilder im Breitbildformat werden an die Höhe des Bildschirms angepasst und Bereiche, die nicht auf den Bildschirm passen, werden abgeschnitten.

16:9



4:3 LETTER BOX



4:3 PAN SCAN

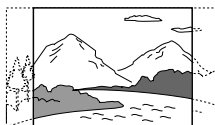

### Hinweise

- Einige Fernsehgeräte stellen das Bildseitenverhältnis automatisch ein.
- Wenn der „Progressiv-Modus“ auf „Ein“ gestellt wird, wird das Bildseitenverhältnis auf „16:9“ gestellt und kann nicht geändert werden.

### ■ DNR (Digital Noise Reduction)

Mit dieser Einstellung können Sie unter Umständen Rauschen im Wiedergabebild verringern und dadurch ein klareres Bild erzielen.

- Aus: Normalerweise sollten Sie diese Einstellung wählen.
- DNR1: Erhöhen der Bildklarheit.
- DNR2: Erhöhen der Bildklarheit (Maximum).

### Hinweise

- Wenn Sie „DNR2“ wählen, ist möglicherweise ein Nachbild zu sehen. Wählen Sie in diesem Fall „Aus“.
- Bei einigen DVDs ist der DNR-Effekt kaum wahrnehmbar.
- Wenn der „Progressiv-Modus“ auf „Ein“ gestellt wird, wird „DNR“ automatisch ausgeschaltet und kann nicht eingeschaltet werden.

### ■ Konturenschärfe

Mit dieser Einstellung lassen sich die Bildkonturen verstärken bzw. abschwächen. Je höher der Wert ist, desto schärfer die Konturen.

- +2
- +1
- 0: Normalerweise sollten Sie diese Einstellung wählen.
- -1
- -2

### ■ Anzeige

Sie können die Anzeige der Wiedergabestatus-Informationen oben rechts auf dem Bildschirm ein- oder ausblenden.

- Ein: Beim Bedienen des DVD-Spielers wird der Wiedergabestatus einige Sekunden lang auf dem Bildschirm angezeigt.
- Aus: Der Wiedergabestatus wird nicht angezeigt.

### ■ Progressive-Modus

Der Progressive-Modus des DVD-Spielers ist nur verfügbar, wenn Sie eine DVD im NTSC-Format über ein NTSC-kompatibles Fernsehgerät abspielen.

Diese Einstellung steht im Fortsetzungsmodus nicht zur Verfügung.

- An: Wählen Sie diese Einstellung, wenn die Konsole an ein Fernsehgerät, das Progressive Scan unterstützt, angeschlossen ist.
- Aus: Wählen Sie diese Einstellung, wenn die Konsole an ein normales Fernsehgerät angeschlossen ist.

### Hinweise

- Zur Verwendung von Progressive Scan müssen Sie ein Progressive Scan-kompatibles Fernsehgerät über das separat erhältliche Komponenten-AV-Kabel (für PlayStation®2) SCPH-10100 E an die Konsole anschließen.
- Falls Sie den „Progressiv-Modus“ ohne die benötigten Komponenten auf „Ein“ stellen, wird sich entweder die Bildqualität verschlechtern oder kein Bild angezeigt.
- Falls Sie den „Progressiv-Modus“ versehentlich eingeschaltet haben, können Sie diese Einstellung aufheben. Lassen Sie die DVD in der Konsole und drücken Sie die (Standby)/RESET-Taste an der Konsolenvorderseite. Halten Sie dann die START-Taste des in den Controller-Anschluss 1 eingesteckten Analog Controllers (DUALSHOCK®2) gedrückt, bis der Inhalt der DVD zu sehen ist. Wenn die Wiedergabe der DVD beginnt, wird der „Progressiv-Modus“ auf „Aus“ gestellt und das DVD-Video wie normal wiedergegeben. Der „Progressiv-Modus“ kann auch im Bildschirm „Grundeinstellung“ ausgeschaltet werden. Näheres dazu finden Sie auf Seite 93.
- Der „Progressiv-Modus“ steht bei DVD-RWs, die im VR-Modus aufgezeichnet wurden, nicht zur Verfügung.
- Bei der progressiven Wiedergabe von Bildmaterial, können einige Bilder unter Umständen unnatürlich erscheinen (was an der Bildkonvertierung liegt). In diesem Fall, stellen Sie den „Progressiv-Modus“ auf „Aus“ und spielen Sie die DVD im herkömmlichen Interlace-Modus ab.
- Näheres zum Thema „Bildmaterial“ erfahren Sie im Glossar auf Seite 112.

## Benutzerdefinierte Einstellungen (Benutzereinstellungen)

Unter „Benutzereinstellungen“ können Sie die Kindersicherungsstufe und andere Funktionen für die Wiedergabe einstellen. Die Standardeinstellungen sind unterstrichen.

Wählen Sie das Symbol  (Benutzereinstellungen) im Einstellungsmenü. Näheres erfahren Sie unter „Das Einstellungsmenü“ auf Seite 104.

### ■ Pausenmodus

Zum Einstellen der Standbildausgabe im Pausenmodus.

- **Auto:** Ein Bild mit dynamisch bewegten Motiven wird ohne Bildzittern angezeigt. Normalerweise sollten Sie diese Einstellung wählen.
- **Standbild:** Ein Bild mit nicht dynamisch bewegten Motiven wird mit hoher Auflösung angezeigt.

### ■ Kindersicherung

Die Wiedergabe bestimmter DVD-Inhalte unterliegt in einigen Regionen unter Umständen Altersbeschränkungen oder anderen Einschränkungen. Sie können mit der Kindersicherung die Wiedergabe von Inhalten stufenweise einschränken.

Diese Einstellung steht im Fortsetzungsmodus nicht zur Verfügung.

## Einstellen der Kindersicherung

Wählen Sie das Symbol  (Benutzereinstellungen) im Einstellungsmenü.

### 1 Wählen Sie mit den Richtungstasten „Kindersicherung“ und drücken Sie die X-Taste.

**Falls noch kein Passwort registriert wurde**

Die Anzeige zur Registrierung eines Passwortes erscheint.



**Falls schon ein Passwort registriert wurde**

Die Anzeige zur Eingabe des Passwortes erscheint.



### 2 Wählen Sie mit den Richtungstasten eine Nummer und drücken Sie die X-Taste.

Wiederholen Sie diesen Schritt zur Eingabe eines vierstelligen Codes. Sie können die Region und Kindersicherungsstufe einstellen und das Passwort ändern.



### 3 Wählen Sie mit den Richtungstasten „Region“ und drücken Sie die X-Taste.



### 4 Wählen Sie mit den Richtungstasten eine Region für die Kindersicherung und drücken Sie die X-Taste.

Wenn Sie „Sonstiges“ wählen, können Sie einen der Codes von der „Regionalcode-Liste“ rechts auswählen. Wählen Sie mit den Richtungstasten den ersten Buchstaben und drücken Sie die Richtungstaste rechts. Wählen Sie mit den Richtungstasten den zweiten Buchstaben und drücken Sie die X-Taste.

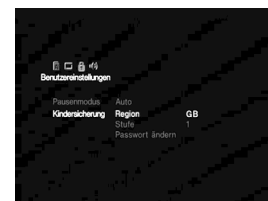

### 5 Wählen Sie mit den Richtungstasten „Stufe“ und drücken Sie die X-Taste.

Die Liste der Stufen erscheint.



### 6 Wählen Sie mit den Richtungstasten eine Einschränkungsstufe und drücken Sie die X-Taste.

Die Einstellung der Kindersicherung ist abgeschlossen. Je niedriger der Wert ist, desto strenger die Einschränkung.

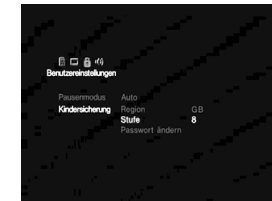

### Regionalcode-Liste

Region	Code	Region	Code
Belgien	BE	Norwegen	NO
Dänemark	DK	Österreich	AT
Deutschland	DE	Polen	PL
Finnland	FI	Portugal	PT
Frankreich	FR	Russland	RU
Griechenland	GR	Schweden	SE
Irland	IE	Schweiz	CH
Israel	IL	Slowakei	SK
Italien	IT	Spanien	ES
Luxemburg	LU	Tschechische Republik	CZ
Malta	MT	Türkei	TR
Niederlande	NL	Vereinigtes Königreich	GB

## Ändern des Passwortes

- 1 Wählen Sie bei Schritt 2 unter „Einstellen der Kindersicherung“ mit den Richtungstasten die Option „Passwort ändern“ und drücken Sie die X-Taste.

Die Anzeige zum Ändern des Passwortes erscheint.

- 2 Wählen Sie mit den Richtungstasten eine Nummer und drücken Sie die X-Taste. Wiederholen Sie diesen Schritt zur Eingabe eines vierstelligen Codes.

Zur Bestätigung geben Sie Ihr Passwort noch einmal ein. Das Passwort wird geändert.

## Wiedergabe einer DVD mit Kindersicherung

- 1 Legen Sie die DVD ein.

Die Wiedergabe beginnt automatisch. An der durch die Kindersicherung eingeschränkten Stelle erscheint eine Bildschirmanzeige, die Sie zur vorübergehenden Änderung der Stufe auffordert.

- 2 Wählen Sie mit den Richtungstasten „Ja“ und drücken Sie die X-Taste.

Die Anzeige zur Eingabe des Passwortes erscheint.

- 3 Wählen Sie mit den Richtungstasten eine Nummer und drücken Sie die X-Taste.

Wiederholen Sie diesen Schritt zur Eingabe eines vierstelligen Codes. Die Wiedergabe beginnt.

Wenn die Wiedergabe der DVD beendet wird, wird die Kindersicherungsstufe wieder auf die ursprüngliche Einstellung zurückgestellt.

## Wenn Sie Ihr Passwort vergessen haben

- 1 Drücken Sie die SELECT-Taste, wenn die Anzeige zur Eingabe des Passwortes erscheint.

Die Anzeige zum Löschen des Passwortes erscheint.

- 2 Wählen Sie mit den Richtungstasten eine Nummer und drücken Sie die X-Taste. Wiederholen Sie diesen Schritt zur Eingabe des vierstelligen Codes „7444“.

Die Anzeige zur Registrierung eines neuen Passwortes erscheint.

- 3 Folgen Sie den Anweisungen bei Schritt 2 unter „Einstellen der Kindersicherung“, um ein neues Passwort zu registrieren.

### Hinweise

- Wenn Sie eine DVD wiedergeben, die nicht mit einer Kindersicherung versehen ist, kann die Wiedergabe nicht eingeschränkt werden, auch wenn Sie eine Einschränkungsebene für Ihre Konsole eingestellt haben.
- Wenn Sie kein Passwort registrieren, können Sie die Einstellungen für die Kindersicherung nicht ändern.
- Bei einigen DVDs brauchen Sie eventuell nur das Passwort einzugeben und müssen die Kindersicherungsstufe nicht ändern.
- Die Programm- und Shuffle-Wiedergabe, Wiedergabe-Wiederholung und A-B-Wiederholung steht bei einigen DVDs mit Kindersicherung möglicherweise nicht zur Verfügung.

## Ausschalten der Kindersicherung

Unterbrechen Sie die Wiedergabe, folgen Sie den Anweisungen bei Schritt 6 unter „Einstellen der Kindersicherung“ und stellen Sie „Stufe“ auf „Aus“.

Diese Einstellung kann im Fortsetzungsmodus nicht ausgeschaltet werden.

## Einstellen der Tonoptionen (Audio-Einstellungen)

Unter „Audio-Einstellungen“ können Sie den Ton auf die Wiedergabebedingungen oder die verwendeten Geräte einstellen.

Die Standardeinstellungen sind unterstrichen. Näheres erfahren Sie unter „Das Kontrollmenü“ auf Seite 99.

Wählen Sie das Symbol  (Audio-Einstellungen) im Einstellungsmenü.

### ■ Digitaler Audio-Ausgang

Sie können die Art des Ausgangssignals für den Ton ändern, wenn Sie eine der folgenden Audiokomponenten mit einem optischen Digitalkabel (separat erhältlich) an den DIGITAL OUT (OPTICAL)-Anschluss an der Konsolenrückseite anschließen:

- Ein digitales Gerät, z.B. einen Receiver (Verstärker) mit Digitalanschluss
- Ein Audiogerät mit eingebautem Dolby Digital-, DTS-, oder MPEG-Decoder
- Ein DAT (Digital Audio Tape)- oder MD (MiniDisc)-Gerät.

Näheres zum Anschluss finden Sie auf Seite 91.

### ■ DIGITAL OUT (OPTICAL)

Ein- und Ausschalten der Signalausgabe über den DIGITAL OUT (OPTICAL)-Anschluss.

- Ein: Wählen Sie diese Einstellung beim Anschluss mit einem optischen Digitalkabel (separat erhältlich). Normalerweise sollten Sie diese Einstellung wählen. Wenn Sie „Ein“ wählen, stellen Sie entsprechend „Dolby Digital“, „DTS“ oder „MPEG“ ein.
- Aus: Wählen Sie diese Einstellung, wenn das Tonsignal nicht über den DIGITAL OUT (OPTICAL)-Anschluss ausgegeben werden soll.

### Hinweis

Wenn Sie „Aus“ wählen können Sie „Dolby Digital“, „DTS“ oder „MPEG“ nicht einstellen.

### ■ Dolby Digital

Ein- und Ausschalten der Dolby Digital-Signalausgabe über den DIGITAL OUT (OPTICAL)-Anschluss.

- Ein: Wählen Sie diese Einstellung, wenn die Konsole an eine Audiokomponente mit eingebautem Dolby Digital-Decoder angeschlossen ist. Wenn die Konsole an eine Audiokomponente ohne Dolby Digital-Decoder angeschlossen ist, stellen Sie diese Option bitte nicht ein. Anderenfalls ist bei der Wiedergabe einer Dolby Digital-Tonspur ein lautes Geräusch (oder kein Ton) aus den Lautsprechern zu hören, das zu Hörschäden oder Schäden an den Lautsprechern führen kann.
- Aus: Wählen Sie diese Einstellung, wenn die Konsole an eine Audiokomponente ohne eingebauten Dolby Digital-Decoder angeschlossen ist.

### ■ DTS

Ein- und Ausschalten der DTS-Signalausgabe über den DIGITAL OUT (OPTICAL)-Anschluss, wenn Sie die Konsole mit einem optischen Digitalkabel (separat erhältlich) anschließen.

Diese Einstellung steht im Fortsetzungsmodus nicht zur Verfügung.

- An: Wählen Sie diese Einstellung, wenn die Konsole an eine Audiokomponente mit eingebautem DTS-Decoder angeschlossen ist. Wenn die Konsole an eine Audiokomponente ohne DTS-Decoder angeschlossen ist, stellen Sie diese Option bitte nicht ein. Anderenfalls ist bei der Wiedergabe einer DTS-Tonspur ein lautes Geräusch (oder kein Ton) aus den Lautsprechern zu hören, das zu Hörschäden oder Schäden an den Lautsprechern führen kann.
- Aus: Wählen Sie diese Einstellung, wenn die Konsole an eine Audiokomponente ohne eingebauten DTS-Decoder angeschlossen ist.

## ■ MPEG

Ein- und Ausschalten der MPEG-Signalausgabe über den DIGITAL OUT (OPTICAL)-Anschluss.

- **Ein:** Wählen Sie diese Einstellung, wenn die Konsole an eine Audiokomponente mit eingebautem MPEG-Decoder angeschlossen ist.

Wenn die Konsole an eine Audiokomponente ohne MPEG-Decoder angeschlossen ist, stellen Sie diese Option bitte nicht ein.

Anderenfalls ist bei der Wiedergabe einer MPEG Digital-Tonspur ein lautes Geräusch (oder kein Ton) aus den Lautsprechern zu hören, das zu Hörschäden oder Schäden an den Lautsprechern führen kann.

- **Aus:** Wählen Sie diese Einstellung, wenn die Konsole an eine Audiokomponente ohne eingebauten MPEG-Decoder angeschlossen ist.

## ■ Autom. Auswahl von Audiotiteln

Wenn Sie eine DVD mit mehreren Tonformaten (PCM, Dolby Digital, DTS oder MPEG AUDIO) abspielen, wird der Tonspur mit der höchsten Kanalanzahl automatisch Priorität zugewiesen. Diese Einstellung steht im Fortsetzungsmodus nicht zur Verfügung.

- **An:** Die Priorität wird wie erläutert festgelegt.
- **Aus:** Es wird keine Priorität festgelegt.

### Hinweise

- Wenn Sie diese Option auf „Ein“ setzen, ändert sich eventuell auch die Sprache, weil die „Autom. Auswahl von Audiotiteln“ eine höhere Priorität als die Einstellungen für „Audio“ unter „Spracheinstellungen“ hat (siehe Seite 106).
- Wenn Sie „DIGITAL OUT (OPTICAL)“ auf „Ein“ und „DTS“ unter „Audio-Einstellungen“ auf „Aus“ setzen, wird die DTS-Tonspur nicht wiedergegeben, auch wenn Sie diese Option auf „Ein“ setzen und die höchste Kanalanzahl im DTS-Format vorliegt.
- Wenn PCM-, Dolby Digital-, DTS- und MPEG-Tonspuren die dieselbe Kanalanzahl haben, wählt die Konsole die Tonspuren in der Reihenfolge PCM, Dolby Digital, DTS und MPEG aus.
- Je nach DVD ist die Priorität für den Audiokanal im Voraus festgelegt. In diesem Fall, können Sie durch die Auswahl von „Ein“ den Tonformaten Dolby Digital, DTS oder MPEG keine Priorität zuweisen.

## ■ DVD-Lautstärke

Wenn der Audioausgangspegel einer DVD zu niedrig ist, können Sie die Lautstärke der DVD erhöhen. DIGITAL OUT (OPTICAL) muss auf „Aus“ gesetzt sein, damit Sie diese Einstellung ändern können.

- **+2:** Erhöhen der Lautstärke (Maximum)
- **+1:** Erhöhen der Lautstärke
- **Normal:** Originallautstärke. Normalerweise sollten Sie diese Einstellung wählen.

### Hinweis

Wenn Sie diese Einstellung auf „+1“ oder „+2“ wird der Ton an manchen lauten Stellen möglicherweise verzerrt. Wählen Sie „Normal“, wenn der Ton verzerrt ist.

### Vorsicht

Zu hohe Lautstärken können zu Hörschäden oder Schäden an den Lautsprechern führen.

Dieses Produkt verwendet eine Technologie zum Schutz von Urheberrechten, die durch Verfahrensansprüche bestimmter US-Patente und sonstige Rechte zum Schutz geistigen Eigentums geschützt ist. Diese Technologie ist Eigentum der Macrovision Corporation und anderer Rechtseigentümer. Der Gebrauch dieser Technologie zum Schutz von Urheberrechten muss von der Macrovision Corporation genehmigt werden und gilt nur für den privaten oder anderen eingeschränkten Gebrauch, es sei denn, es liegt eine spezielle Genehmigung der Macrovision Corporation vor. Reverse Engineering oder Disassemblierung sind verboten.





## Bitte erneut überprüfen

- Sollten an der Konsole Störungen auftreten, versuchen Sie, diese anhand der folgenden Checkliste zu beheben. Sollte ein Problem bestehen bleiben, wenden Sie sich bitte an die Helpline beim PlayStation®-Kundendienst. Die entsprechende Telefonnummer finden Sie in jedem Software-Handbuch für das PlayStation®- und PlayStation®2-Format.
- Überprüfen Sie, ob das Netzkabel mit der Konsole und einer Netzsteckdose verbunden ist und ob das Fernsehgerät bzw. der Videorecorder sowie mitgelieferte Zubehörteile korrekt an die Konsole angeschlossen sind.
- In seltenen Fällen kann es vorkommen, dass bestimmte DVD-Videos nicht ordnungsgemäß auf PlayStation®2 abgespielt werden. Dies liegt hauptsächlich an unterschiedlichen Herstellungsprozessen oder an unterschiedlicher Programmierung der DVD-Video-Software. Falls Probleme auftreten, starten Sie die Wiedergabe des DVD-Videos erneut. Falls danach weiterhin Probleme auftreten, setzen Sie sich bitte mit dem Hersteller des DVD-Videos oder mit der Helpline bei unserem technischen Kundendienst in Verbindung (die entsprechende Telefonnummer finden Sie auf der Kundenregistrierkarte).

## Stromversorgung

### Die Konsole lässt sich nicht einschalten.

- ➔ Überprüfen Sie, ob das Netzkabel fest angeschlossen ist.
- ➔ Die Konsole ist nicht eingeschaltet. Schalten Sie die Konsole mit dem MAIN POWER-Schalter an der Konsolenrückseite ein.

## Bild

### Es wird kein Bild angezeigt.

- ➔ Überprüfen Sie, ob die Konsole über das AV-Kabel (Audio/Video integriert) an das Fernsehgerät bzw. den Videorecorder angeschlossen ist.
- ➔ Überprüfen Sie, ob die Konsole und das Fernsehgerät bzw. der Videorecorder eingeschaltet sind.
- ➔ Überprüfen Sie, ob Sie am Fernsehgerät bzw. am Videorecorder den Videoeingang ausgewählt haben.
- ➔ Überprüfen Sie, ob das AV-Kabel (Audio/Video integriert) fest angeschlossen ist.
- ➔ Überprüfen Sie, ob die eingelegte DVD/CD mit dieser Konsole abgespielt werden kann (siehe Seite 87).
- ➔ Überprüfen Sie, ob die DVD/CD mit der beschrifteten Seite (sofern vorhanden) nach oben eingelegt ist.
- ➔ Die DVD/CD wurde nicht korrekt eingelegt.
- ➔ Die DVD-Wiedergabe wurde gestoppt.
- ➔ Versuchen Sie es mit anderen AV-Kabeln.

### Das Bild ist gestört.

- ➔ Die Konsole steht auf einer unstablen Fläche. Stellen Sie die Konsole auf eine ebene, stabile Fläche. Setzen Sie die Konsole keinen Erschütterungen und Vibrationen aus.
- ➔ Reinigen Sie die DVD/CD.
- ➔ In der Konsole hat sich Feuchtigkeit niedergeschlagen (siehe Seite 86).
- ➔ Wenn die Videosignale von der Konsole über den Videorecorder an das Fernsehgerät weitergeleitet werden, kann der Kopierschutz, der bei einigen DVD-Videos integriert ist, zu einer Verschlechterung der Bildqualität führen. Schließen Sie zur Wiedergabe von DVD-Videos die Konsole direkt an das Fernsehgerät an (siehe Seite 89).
- ➔ Die Option „Progressive-Modus“ ist auf „Ein“ gestellt und Sie verwenden ein Fernsehgerät, das kein Progressive Scan unterstützt oder ein anderes Kabel als das Komponenten-AV-Kabel (für PlayStation®2). Lassen Sie die DVD in der Konsole und drücken Sie die (Standby)/RESET-Taste an der Konsolenvorderseite. Halten Sie dann die START-Taste des in den

- ➔ Controller-Anschluss 1 eingesteckten Analog Controllers (DUALSHOCK®2) gedrückt, bis der Inhalt der DVD zu sehen ist. Wenn die Wiedergabe der DVD beginnt, wird der „Progressive-Modus“ auf „Aus“ gestellt und das DVD-Video wie normal wiedergegeben. Der „Progressive-Modus“ kann auch im Bildschirm „Grundeinstellung“ ausgeschaltet werden. Näheres dazu finden Sie auf Seite 93.
- ➔ Auch wenn das Fernsehgerät den Progressive-Modus unterstützt, können einige Bilder unnatürlich erscheinen. Schalten Sie den Progressive-Modus aus und spielen Sie die DVD im Interlace-Modus ab.

### Bei der Wiedergabe von DVD-Videos im Breitbildformat lässt sich das passende Bildseitenverhältnis für das Fernsehgerät nicht einstellen.

- ➔ Bei manchen DVDs ist das Bildseitenverhältnis festgelegt.
- ➔ Überprüfen Sie, ob die Konsole direkt an das Fernsehgerät angeschlossen ist. (Zwischen Konsole und Fernsehgerät darf kein Wählgerät oder Receiver (Verstärker) geschaltet sein).
- ➔ Bei manchen Fernsehgeräten ist das Bildseitenverhältnis festgelegt.

### Beim Abspielen einer DVD-RW (VR-Modus) erscheint die Meldung „Die Wiedergabe ist unzulässig. Keine Wiedergabe möglich.“ und ein blauer Bildschirm wird angezeigt.

- ➔ Sie spielen möglicherweise eine DVD mit „copy-once“-Inhalt ab. Abschnitte auf CPRM-kompatiblen DVD-RWs, die „copy-once (Einmalkopie)“-Inhalte enthalten, werden nicht wiedergegeben. Näheres erfahren Sie unter „Hinweise zur Wiedergabe von DVD-Rs/DVD-RWs/DVD+Rs/DVD+RWs“ auf Seite 87.

## Ton

### Es ist kein Ton zu hören.

- ➔ Überprüfen Sie, ob die Konsole über das AV-Kabel (Audio/Video integriert) an das Fernsehgerät bzw. den Videorecorder angeschlossen ist.

- ➔ Überprüfen Sie, ob die Konsole und das Fernsehgerät bzw. der Videorecorder eingeschaltet sind.
- ➔ Überprüfen Sie, ob Sie am Fernsehgerät bzw. am Videorecorder den Videoeingang ausgewählt haben.
- ➔ Überprüfen Sie, ob die Lautstärke am Fernsehgerät richtig eingestellt ist oder ob das Fernsehgerät stummgeschaltet wurde.
- ➔ Überprüfen Sie, ob das AV-Kabel (Audio/Video integriert) fest angeschlossen ist.
- ➔ Überprüfen Sie, ob die eingelegte DVD/CD mit dieser Konsole abgespielt werden kann (siehe Seite 87).
- ➔ Überprüfen Sie, ob die DVD/CD mit der beschrifteten Seite (sofern vorhanden) nach oben eingelegt ist.
- ➔ Überprüfen Sie, ob die Konsole richtig an den Audioeingang des Receivers (Verstärkers) angeschlossen ist. Lesen Sie dazu auch die Hinweise des jeweiligen Verstärkers.
- ➔ Versuchen Sie es mit anderen AV-Kabeln.
- ➔ Überprüfen Sie die Lautsprecheranschlüsse und die Aufstellung. Lesen Sie dazu auch die Hinweise des jeweiligen Verstärkers.
- ➔ Wählen Sie am Receiver (Verstärker) den geeigneten Eingang, sodass der Ton mit dieser Konsole wiedergegeben wird. Lesen Sie dazu auch die Hinweise des jeweiligen Verstärkers.
- ➔ Die Konsole befindet sich im Pausenmodus.
- ➔ Die Konsole befindet sich im Suche-/Zeitlupenmodus (bei der Wiedergabe eines DVD-Videos).
- ➔ Sie spielen eine Audio-CD oder DVD mit einer DTS-Tonspur ab. Spielen Sie keine DTS-Tonspuren ab, wenn die Konsole an eine Audiokomponente ohne eingebauten DTS-Decoder angeschlossen ist (siehe Seite 91).
- ➔ Die Konsole ist über den DIGITAL OUT-Anschluss an ein Audiogerät angeschlossen, aber die SystemEinstellung ist nicht korrekt (siehe Seite 92).

### Schlechte Tonqualität.

- ➔ Die Konsole steht auf einer unstablen Fläche. Stellen Sie die Konsole auf eine ebene, stabile Fläche. Setzen Sie die Konsole keinen Erschütterungen und Vibrationen aus.



- ➔ Reinigen Sie die DVD/CD.
- ➔ Auf der DVD/CD hat sich Feuchtigkeit niedergeschlagen (siehe Seite 86).
- ➔ Sie geben eine Audio-CD oder eine DVD mit DTS-Tonspuren wieder. Eine Audio-CD oder eine DVD mit DTS-Tonspuren kann nur wiedergegeben werden, wenn Sie die Konsole an ein Audiogerät mit DTS-Decoder anschließen.

#### **Der Raumklangeffekt ist bei der Wiedergabe eines DVD-Videos mit Dolby Digital-Tonspur kaum zu hören.**

- ➔ Überprüfen Sie die Lautsprecheranschlüsse und die Aufstellung. Lesen Sie dazu auch die Hinweise des jeweiligen Verstärkers.
- ➔ Bei manchen DVDs entspricht das Ausgangssignal nicht unbedingt dem 5.1-Format. Der Ton wird unter Umständen monaural oder stereo ausgegeben, selbst wenn die Tonspur im Dolby Digital-Format aufgezeichnet wurde.

#### **Der Ton wird nur über den mittleren Lautsprecher wiedergegeben.**

- ➔ Bei manchen DVDs/CDs wird der Ton unter Umständen nur über den mittleren Lautsprecher ausgegeben.

## **Betrieb**

#### **Der Controller funktioniert nicht.**

- ➔ Überprüfen Sie, ob der Controller an die Konsole angeschlossen ist.
- ➔ Überprüfen Sie, ob der Analog Controller (DUALSHOCK®2) oder der Analog Controller (DUALSHOCK®) auf den für die Software geeigneten Modus eingestellt ist (siehe Seite 95).
- ➔ Versuchen Sie es mit einem anderen Controller.
- ➔ Versuchen Sie die Einstellung „Fernbedienung“ im „Systemkonfiguration“-Menü auf „Spielfunktion Aus“ zu stellen. Einige nicht autorisierte Geräte von Drittanbietern funktionieren unter Umständen nicht mit der Einstellung „Spielfunktion Ein“. Beachten Sie bitte, dass die Verwendung solcher Geräte nicht empfohlen wird und dass durch deren Verwendung die Gewährleistung erlischt.

#### **Das Spiel (DVD-Video oder CD) startet nicht.**

- ➔ Überprüfen Sie, ob die eingelegte DVD/CD mit diesem Gerät abgespielt werden kann (siehe Seite 87).
- ➔ Überprüfen Sie, ob die DVD/CD mit der beschrifteten Seite (sofern vorhanden) nach oben eingelegt ist.
- ➔ Überprüfen Sie, ob die DVD/CD korrekt eingelegt ist.
- ➔ Reinigen Sie die DVD/CD.
- ➔ Auf der DVD/CD hat sich Feuchtigkeit niedergeschlagen (siehe Seite 86).
- ➔ Versuchen Sie es mit einem anderen Exemplar der DVD/CD.
- ➔ Achten Sie darauf, dass die verwendete DVD-R oder DVD-RW finalisiert wurde.

#### **Sie können keine Daten auf der Memory Card (8MB) (für PlayStation®2) oder Memory Card speichern.**

- ➔ Vergewissern Sie sich, dass die Memory Card (8MB) (für PlayStation®2) oder Memory Card richtig eingesteckt ist.
- ➔ Achten Sie darauf, das Spiel richtig zu steuern. Schlagen Sie dazu im entsprechenden Software-Handbuch nach.
- ➔ Vergewissern Sie sich, dass genügend Speicherplatz auf der Memory Card (8MB) (für PlayStation®2) oder Memory Card vorhanden ist.
- ➔ Versuchen Sie es mit einer anderen Memory Card (8MB) (für PlayStation®2) oder Memory Card.

#### **Die Konsole funktioniert nicht richtig.**

- ➔ Die Funktion der Konsole wird möglicherweise durch statische Aufladung beeinträchtigt. Schalten Sie die Konsole am MAIN POWER-Schalter aus und dann wieder ein.

#### **Die -Kontroll-Leuchte blinkt rot und die Konsole funktioniert nicht.**

- ➔ Eine blinkende rote Kontroll-Leuchte zeigt einen „Fehler“ an der Konsole an und die Konsole funktioniert nicht. Entfernen Sie gegebenenfalls Hindernisse an den Lüftungsöffnungen, damit die Konsole abkühlen kann. Fahren Sie mit der Wiedergabe fort, sobald die Konsole wieder in den Standby-Modus schaltet.

#### **Die DVD/CD-Lade öffnet sich nicht.**

- ➔ Überprüfen Sie, ob das Netzkabel fest angeschlossen ist.

- ➔ Überprüfen Sie, ob die Konsole eingeschaltet ist. Schalten Sie die Konsole mit dem MAIN POWER-Schalter an der Rückseite der Konsole ein.

## **Betrieb des DVD-Spielers**

#### **Die Wiedergabe beginnt nicht am Anfang der DVD.**

- ➔ Der Fortsetzungsmodus wurde ausgewählt. Wählen Sie das Symbol ■ (Stopp) und drücken Sie die X-Taste zweimal, bevor Sie die Wiedergabe starten (siehe Seite 100).
- ➔ Bei manchen DVDs erscheint automatisch ein Menü.

#### **Die DVD wird nicht wiedergegeben, obwohl Sie den DVD-Titel ausgewählt haben.**

- ➔ Bei dieser DVD ist die Kindersicherung aktiviert (siehe Seite 107-108).

#### **Die Wiedergabe stoppt automatisch.**

- ➔ Die DVD enthält möglicherweise ein automatisches Pausesignal. Bei der Wiedergabe einer solchen DVD stoppt die Konsole automatisch an diesem Signal.

#### **Bestimmte Funktionen wie Stopp, Suche, Zeitlupe, Programm, Shuffle oder Wiederholung stehen nicht zur Verfügung.**

- ➔ Bei manchen DVDs sind nicht alle oben genannten Funktionen möglich.

#### **Für die Tonspur lässt sich keine andere Sprache einstellen.**

- ➔ Der Ton ist auf der DVD nicht in mehreren Sprachen vorhanden.
- ➔ Ein Wechsel der Sprache ist bei der Tonspur auf dieser DVD nicht gestattet.

#### **Für die Untertitel lässt sich keine andere Sprache einstellen**

- ➔ Die Untertitel sind auf der DVD nicht in mehreren Sprachen vorhanden.
- ➔ Ein Wechsel der Untertitelsprache ist bei dieser DVD nicht gestattet.

#### **Die Untertitel lassen sich nicht ausschalten.**

- ➔ Bei manchen DVDs lassen sich die Untertitel nicht ausschalten.

#### **Die Blickwinkel lassen sich bei der Wiedergabe einer DVD nicht ändern.**

- ➔ Die Szenen auf der DVD sind nur in einem Blickwinkel vorhanden.

- ➔ Ein Wechsel der Blickwinkel ist bei dieser DVD nicht gestattet.

#### **Das Symbol (Original/Play List) kann nicht ausgewählt werden.**

- ➔ Legen Sie eine DVD-RW (VR-Modus) in die Konsole ein (siehe Seite 102).

**Allgemeines**

- Betriebsspannung  
220 - 240 V Wechselstrom, 50/60 Hz
- Leistungsaufnahme  
50 W
- Abmessungen  
ca. 301 × 78 × 182 mm (B/H/T)
- Gewicht  
ca. 2,0 kg
- Betriebstemperatur  
5 °C - 35 °C
- Eigenschaften der Laserdiode
  - Material: GaAlAs
  - Wellenlänge: λ = 650/780 nm

**Ein-/Ausgänge an der Konsolenvorderseite**

- Controller-Anschluss (2)
- MEMORY CARD-Steckplatz (2)
- ψ USB-Anschluss (2)

**Ein-/Ausgänge an der Konsolentrückseite**

- AV MULTI OUT-Anschluss (1)
- DIGITAL OUT (OPTICAL)-Anschluss (1)
- EXPANSION BAY  
(Fach für die Erweiterungseinheit) (1)

**Mitgeliefertes Zubehör**

Siehe Seite 88.

**Separat erhältliches Zubehör**

- |                |  |
|----------------|--|
| SCPH-110 E     | Analog Controller<br>(DUALSHOCK®)                    |
| SCPH-1020 EHI  | Memory Card  |
| SCPH-1090 E    | Maus   |
| SCPH-10010 E   | Analog Controller<br>(DUALSHOCK®2)                   |
| SCPH-10020 E   | Memory Card (8MB)<br>(für PlayStation®2)             |
| SCPH-10030 E   | AV-Kabel<br>(Audio/Video integriert)                 |
| SCPH-10040 E   | Vertikalständer<br>(für PlayStation®2)               |
| SCPH-10040 ESS | Vertikalständer<br>(für PlayStation®2) - Satinsilber |
| SCPH-10060 E   | S VIDEO-Kabel  |
| SCPH-10072 C   | RFU-Adapter  |
| SCPH-10090 E   | Multitap (für PlayStation®2)                         |
| SCPH-10100 E   | Komponenten-AV-Kabel<br>(für PlayStation®2)          |
| SCPH-10110 E   | Horizontalständer<br>(für PlayStation®2)             |
| SCPH-10130 E   | AV-Adapter<br>(S VIDEO OUT-Anschluss)                |
| SCPH-10142     | Euro-AV-Kabel  |
| SCPH-10420 E   | DVD-Fernbedienung<br>(für PlayStation®2)             |

Design und technische Daten können ohne vorherige Ankündigung geändert werden.

**Bildmaterial (NTSC) (Seite 106)**

Aufnahmen auf DVDs können in zwei Kategorien unterteilt werden: Bildmaterial, das auf Video basiert und Bildmaterial, das auf Film basiert. Videobasiertes Bildmaterial wird mit 30 Bildern (60 Halbbilder) pro Sekunde aufgezeichnet und normalerweise für Fernsehprogramme und Zeichentrickfilme verwendet. Filmbasiertes Bildmaterial wird mit 24 Bildern pro Sekunde aufgezeichnet und für die meisten Kinofilme verwendet. Einige DVDs enthalten video- und filmbasiertes Bildmaterial.

**Dolby Digital (Seite 108)**

Digitale Komprimierungstechnologie für Tondaten, entwickelt von den Dolby Laboratories. Die Technologie entspricht dem 5.1-Kanal-Raumklang. Bei diesem Format ist der hintere Kanal in Stereo und es gibt einen separaten Subwoofer-Kanal. Dolby Digital bietet ein 5.1-Kanalformat mit guter Kanaltrennung, wie es auch in Dolby Digital-Tonsystemen für Kinos eingesetzt wird. Die gute Kanaltrennung wird dadurch erreicht, dass die Daten für alle Kanäle separat aufgezeichnet und digital verarbeitet werden.

**DTS (Seite 108)**

Digitale Komprimierungstechnologie für Tondaten, entwickelt von Digital Theater Systems, Inc. Die Technologie entspricht dem 5.1-Kanal-Raumklang. Bei diesem Format ist der hintere Kanal in Stereo und es gibt einen separaten Subwoofer-Kanal. DTS bietet ein 5.1-Kanalformat mit sehr guter Kanaltrennung, wie sie auch bei der digitalen Audiotheorie von hoher Qualität Verwendung findet. Die gute Kanaltrennung wird dadurch erreicht, dass die Daten für alle Kanäle separat aufgezeichnet und digital verarbeitet werden.

**DVD-Video (Seite 87)**

DVD-Videos sind Datenträger mit dem gleichen Durchmesser wie eine CD und können bis zu 8 Stunden Filmaufnahmen enthalten. Die Bilddaten werden im MPEG 2-Format aufgezeichnet, einem weltweit gültigen Standard der digitalen Datenkompression. Audio-Daten werden in einem Mehrkanal-Format aufgezeichnet, was ein realistischeres Klangerlebnis ermöglicht. DVD-Videos können auch weitere Funktionen enthalten, wie zum Beispiel mehrere Blickwinkel und Sprachen oder die Einschränkung der Wiedergabe durch die Kindersicherung.

**DVD-RW (Seite 87)**

DVD-RWs sind beschreibbare und wiederbeschreibbare Datenträger, die genauso groß wie DVD-Videos sind. DVD-RWs können im „VR-Modus“ oder im „Video-Modus“ beschrieben werden.

- Video-Modus: Erfüllt die Voraussetzungen des DVD VIDEO-Formats und ist mit den meisten DVD-Spielern kompatibel, wenn die DVD-RW finalisiert wird. (Dagegen kann eine DVD-RW, die im VR-Modus aufgezeichnet wurde nur von DVD-RW-kompatiblen DVD-Spielern abgespielt werden.)
- VR (Video Recording)-Modus: Ermöglicht verschiedene Programmierung- und Bearbeitungsfunktionen, die zum Teil im Video-Modus nicht zur Verfügung stehen.

**DVD+RW (Seite 87)**

DVD+RW (sprich „plus RW“) ist ein beschreibbarer und wiederbeschreibbarer Datenträger. DVD+RWs verwenden ein dem DVD VIDEO-Format vergleichbares Aufnahmeformat.

**Kapitel (Seite 103)**

Einheiten einer Bild- oder Tonaufnahme auf einer DVD, die kleiner sind als Titel. Ein Titel besteht aus mehreren Kapiteln. Jedem Kapitel wird eine Kapitelnummer zugeordnet, mit der Sie das gewünschte Kapitel ansteuern können.

**Kindersicherung (Seite 107-108)**

Eine Funktion mancher DVDs, bei der die Wiedergabe der Aufnahmen je nach dem Alter der Zuschauer und den Standards in einzelnen Ländern eingeschränkt werden kann. Die Art der Kindersicherung variiert von DVD zu DVD. Wenn die Funktion aktiviert ist, wird die Wiedergabe der DVD in manchen Fällen völlig unterbunden oder Gewaltszenen werden übersprungen oder durch andere Szenen ersetzt usw.

**Mehrere Blickwinkel (Seite 103)**

Auf manchen DVDs sind bestimmte Szenen aus unterschiedlichen Kamerawinkeln (Blickwinkeln) aufgezeichnet.

**Mehrere Sprachen (Seite 103)**

Auf manchen DVDs sind die Audio-Tonspur und/oder die Untertitel zu einem Film in mehreren Sprachen aufgezeichnet.

**MPEG AUDIO (Seite 109)**

Internationales Standardcodiersystem für die Komprimierung digitaler Audiosignale, autorisiert von der ISO/IEO.

**Progressive Scan (NTSC) (Seite 106)**

Im Vergleich zum herkömmlichen Interlace-Modus (Zeilensprungverfahren), wobei jede zweite Bildzeile des Bildschirms (Halbbild) abwechselnd angezeigt wird, um ein Bild zu erzeugen, wird beim Progressive Scan (Progressive Bildabtastung) das ganze Bild auf einmal als ein Vollbild angezeigt. Das bedeutet, dass im Interlace-Modus pro Sekunde 30 Bilder (60 Halbbilder) angezeigt werden können, beim Progressive Scan dagegen 60 Vollbilder. Die Bildqualität wird insgesamt verbessert und Standbilder, Text und horizontale Linien erscheinen schärfer.

**Titel (Seite 103)**

Die größte Einheit von Bild oder Ton auf einer DVD, z.B. ein ganzer Film bei einer DVD mit Spielfilmen oder Video-Software bzw. ein Album bei Audio-Software. Jedem Titel wird eine Titelnummer zugeordnet, mit der Sie den gewünschten Titel ansteuern können.

**GARANTIE**

Vielen Dank, dass Sie sich für dieses Produkt entschieden haben.

Sony Computer Entertainment Europe („SCEE“) gewährt für ein Jahr ab Kaufdatum eine kostenlose Reparatur bzw. Ersatzlieferung eines Produktes (nach Ermessen von SCEE), sofern Verarbeitungs- oder Materialmängel vorliegen. Bei einer Ersatzlieferung handelt es sich nach Ermessen von SCEE um ein neues bzw. ein neuwertiges Produkt.

Diese Garantie gilt über die gesetzlichen Gewährleistungsansprüche hinaus und beeinflusst diese in keiner Weise.

Sony Computer Entertainment Europe  
30 Golden Square, London W1F 9LD UK  
(Vereinigtes Königreich)

**WICHTIG**

1. Falls Sie diese Gewährleistungsansprüche geltend machen möchten, wenden Sie sich bitte an die Helpline bei Ihrem örtlichen Kundendienst, um Informationen zur Rückgabe und sonstige Hilfeleistungen zu erhalten (die entsprechende Telefonnummer befindet sich auf der Kundenregistrierkarte und im aktuellen Software-Handbuch).
2. Diese Garantie ist nur gültig:
  - I. in Österreich (Austria), Belgien (Belgium), Frankreich (France), Deutschland (Germany), Italien (Italy), Luxemburg (Luxembourg), den Niederlanden (Netherlands), Portugal, Spanien (Spain) und der Schweiz (Switzerland);
  - II. unter Vorlage des ursprünglichen, nicht abgeänderten Kaufbelegs (mit Kaufdatum und Händlername) zusammen mit dem fehlerhaften Produkt;
  - III. wenn das Garantiesiegel am Produkt nicht beschädigt oder entfernt ist.
3. Garantieansprüche bestehen nicht, wenn die Mängel am Produkt auf die folgenden Ursachen zurückzuführen sind:
  - I. gewerbliche Nutzung, Unfall, normaler Verschleiß oder unsachgemäße Benutzung (einschließlich, aber nicht beschränkt auf, zweckentfremdeter und/oder nicht den Bedienungs- und Wartungshinweisen folgender Gebrauch des Produktes oder der Installation bzw. Benutzung, die nicht den örtlichen technischen bzw. Sicherheitsstandards entspricht);
  - II. Nutzung nicht autorisierter Peripheriegeräte (einschließlich, aber nicht beschränkt auf, Zubehör zur Spielerweiterung, unzulässige Adapter und Netzgeräte);
  - III. jede Art von Veränderung oder Adaption bzw. Anpassung des Produktes, sowohl bei korrekter als auch bei unkorrekter Ausführung;
  - IV. Wartung bzw. Reparaturen, die nicht durch einen autorisierten Kundendienst ausgeführt wurden.
4. Soweit gesetzlich zulässig gilt diese Garantie als einziges und ausschließliches Mittel bei einem Verstoß gegen jede Art von Gewährleistung, Garantie oder Bedingung, ob ausdrücklich oder impliziert, in Verbindung mit diesem Produkt. Weder SCEE noch sonstige Vertretungen von Sony bzw. deren Händler oder autorisierte Kundendienste tragen Verantwortung für Begleit- oder Folgeschäden bzw. Verluste.

Falls dieses Produkt Reparaturen benötigt, die nicht durch diese Garantie abgedeckt werden, wenden Sie sich bitte zur Beratung an die Helpline bei Ihrem örtlichen Kundendienst. Falls Ihr Heimatland nicht aufgeführt ist, wenden Sie sich bitte an Ihren Händler.

Bitte füllen Sie die beigelegte frankierte Kundenregistrierkarte aus und schicken Sie sie an uns zurück.







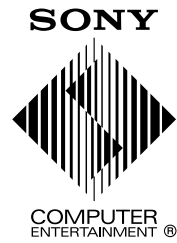













“”, “PlayStation”, “”, “DUALSHOCK” and “” are registered trademarks of Sony Computer Entertainment Inc. “SONY” and “” are registered trademarks and **MAGICGATE** is a trademark of Sony Corporation.

“”, “PlayStation”, “”, “DUALSHOCK” et “” sont des marques déposées de Sony Computer Entertainment Inc. “SONY” et “” sont des marques déposées et **MAGICGATE** est une marque commerciale de Sony Corporation.

“”, “PlayStation”, “”, “DUALSHOCK” y “” son marcas comerciales registradas de Sony Computer Entertainment Inc. “SONY” y “” son marcas comerciales registradas y **MAGICGATE** es una marca comercial de Sony Corporation.

„“, „PlayStation“, „“, „DUALSHOCK“ und „“ sind eingetragene Marken der Sony Computer Entertainment Inc. „SONY“ und „“ sind eingetragene Marken und **MAGICGATE** ist eine Marke der Sony Corporation.